

Club Car

®

Handleiding voor de eigenaar

1998 Trans-Porter, Trans-Sender, Resort Villager en Tourall voertuigen

Handleiding nr. 1019795-06

Drukcode 0198A00000

KENNISGEVING

De Beperkte Garantie van Club Car voor 1998 transport- en goederenvoertuigen bevindt zich op de laatste bladzijden van deze handleiding. Geen andere garanties, expliciet noch impliciet, worden gegeven. Gelieve de registratiekaart voor de garantie die u in deze handleiding aantreft ingevuld terug te sturen.

Club Car is niet aansprakelijk voor fouten in deze handleiding of voor incidentele of onrechtstreekse schade die voortvloeit uit het gebruik van de informatie in deze handleiding.

Deze handleiding bevat informatie die beschermd wordt door het auteursrecht. Alle rechten zijn voorbehouden. Geen onderdeel van de handleiding mag zonder de schriftelijke toestemming van Club Car Inc. gefotokopieerd, gereproduceerd of in een andere taal vertaald worden.

De informatie in dit document kan zonder kennisgeving gewijzigd worden.

Club Car behoudt zich het recht voor om wijzingen aan te brengen aan het ontwerp van zowel voertuigen met benzinemotor als met elektrische motor. Het is niet verplicht deze wijzigingen aan te brengen aan vroeger verkochte voertuigen.

Deze voertuigen zijn uitsluitend ontworpen en vervaardigd voor gebruik buiten de openbare weg. Ze voldoen niet aan de Amerikaanse veiligheidsnormen voor motorvoertuigen (Federal Motor Vehicle Safety Standards) en evenmin aan de Amerikaanse EPA-reglementering (Environmental Protection Agency). Ze zijn standaard niet uitgerust voor gebruik op straat, op verkeerswegen of autowegen.

© 1997 Club Car, Inc.

Club Car, Trans-Porter, Trans-Sender, Resort Villager, Tourall, Armoflex, PowerDrive, PowerDrive Plus en Tranquility
zijn gedeponeerde handelsmerken van Club Car, Inc.

Deze handleiding is geldig vanaf 18 augustus 1997.

VOORWOORD

Dank u voor uw keuze van Club Car. U hebt het beste transportvoertuig op de markt gekozen, het voertuig dat algemeen erkend wordt als de topper op het vlak van efficiëntie en levensduur. Draag zorg voor uw investering en verzeker u van jaren van betrouwbare en superieure prestaties door uw Garantiekaart (tussen de laatste pagina en de rugomslag van deze handleiding) ingevuld terug te sturen en door de onderhoudsinstructies in deze handleiding te lezen en te respecteren.

Omdat uw comfort en veiligheid belangrijk voor ons zijn, vragen wij u met aandrang om de stap voor stap uitgelegde gebruiksaanwijzingen en veiligheidsvoorschriften in deze handleiding te lezen en op te volgen. Zo voorkomt u elk risico op ernstige verwondingen. Indien u het voertuig aan anderen verhuurt of uitleent, raden we u aan hen op hun beurt te verzoeken deze handleiding te lezen voor ze het voertuig gebruiken.

Club Car ondersteunt zijn producten met een klantendienst die u snel en hoffelijk terzijde staat. Indien uw voertuig herstelling of onderhoud nodig heeft, raden we u aan zich tot uw plaatselijke erkende Club Car-vertegenwoordiger te wenden. Voor de naam en het adres van de dichtstbijzijnde Club Car vertegenwoordiger belt u 00-1-706-863-3000, toestel 2601. U kunt ons ook schrijven: Club Car, Attention: Product Development Department, P.O. Box 204658, Augusta, Ga. 30917-4658 USA. Uw plaatselijke Club Car-vertegenwoordiger kan u ook technisch advies, onderdelen en onderhoudshandleidingen leveren.

Wij hopen dat u deze handleiding als een vast onderdeel van uw transportvoertuig zult beschouwen. Als u het voertuig verkoopt, verzoeken we u de handleiding door te geven, zodat de volgende eigenaar eveneens over de belangrijke informatie beschikt die ze bevat over het gebruik, de veiligheid en het onderhoud van het voertuig.

TABLE DES MATIERES

Veiligheidsdetails	1
Algemene waarschuwingen	2
Identificatie kenmerken - Tourall Benzinevoertuig.....	4
Identificatie kenmerken - Tourall Elektrisch voertuig.....	6
Identificatie kenmerken - Resort Villager Benzinevoertuig	8
Identificatie kenmerken - Resort Villager Elektrisch voertuig	10
Identificatie kenmerken - Trans-Porter/Trans-Sender Benzine- en Elektrisch voertuig	12
Identificatie model	15
Controles vóór het eerste gebruik.....	15
Bedieningen - Trans-Porter/Trans-Sender Elektrisch, Resort Villager Elektrisch, Tourall Benzine en Tourall Elektrisch	17
Instructies voor de bestuurder - Trans-Porter/Trans-Sender Elektrisch, Resort Villager Elektrisch, Tourall Benzine en Tourall Elektrisch	22
Bedieningen - Trans-Porter/Trans-Sender Benzine en Resort Villager Benzine	24
Instructies voor de bestuurder - Trans-Porter/Trans-Sender Benzine en Resort Villager Benzine.....	28
Laden en lossen	30
Vervoer op een aanhangwagen	31
Bewaring - Benzinevoertuig	32
Bewaring - Elektrisch voertuig.....	33
Onderhoud	34
Periodiek Onderhoudsschema - Benzinevoertuig.....	37
Periodiek Onderhoudsschema - Elektrisch voertuig.....	39
Periodiek Smeerschema - Benzinevoertuig	42
Periodiek Smeerschema - Elektrisch voertuig	43
Capaciteiten vloeistoffen	44
Capaciteit banden	44
Motorolie - Benzinevoertuig	45
Instructies voor het tanken - Benzinevoertuig.....	45
Batterij - Benzinevoertuig	46
Batterijen - Elektrisch voertuig	47
Batterijlader - Elektrisch voertuig	49
Het voertuig reinigen	52
Snelheidsbeperker - Elektrisch voertuig	53
Accessoires en opties	53
Registratie nieuwe eigenaar	53
Specificaties voertuig	54

VEILIGHEID IN DE PRAKTIJK



Veiligheidssymbolen als dit kunnen schokkend overkomen, maar zijn onschuldig, vergeleken met de realiteit van een ernstige verwonding.

Club Car hecht het grootste belang aan uw veiligheid en tevredenheid. Daarom verzoeken wij u met aandrang om vooraf deze handleiding te bestuderen en de waarschuwingen te lezen, te begrijpen en in acht te nemen. Houdt ook rekening met de veiligheidssymbolen die op het voertuig zijn aangebracht.

Neem de tijd om de taal van de veiligheid te begrijpen. Het is een taal die uw leven kan redden.

VEILIGHEID IN DETAIL

WAARSCHUWING

- VOOR U HET VOERTUIG TRACHT TE BESTUREN OF TE ONDERHOUDEN, MOET U DEZE HANDLEIDING VOLLEDIG LEZEN. HET NEGEREN VAN DE INSTRUCTIES KAN MATERIËLE SCHADE EN ERNSTIGE OF DODELIJKE VERWONDINGEN VEROORZAKEN.

Noteer dat bepaalde vitale opmerkingen in de handleiding en op de op het voertuig aangebrachte stickers voorafgegaan worden door de woorden GEVAAR, WAARSCHUWING, VOORZICHTIG of OPMERKING. Voor uw eigen veiligheid raden we u aan deze procedure extra aandacht te schenken. De veiligheidsprocedures zijn essentieel en moeten gehoorzaamd worden.

Indien een waarschuwingssticker op het voertuig beschadigd, verwijderd of niet goed leesbaar is, moet hij onmiddellijk vervangen worden. Dit kan materiële schade en ernstige of dodelijke verwondingen voorkomen. Neem contact op met uw CLUB CAR distributeur/dealer.

GEVAAR

- "GEVAAR" DUIDT OP EEN RECHTSTREEKS RISICO DAT ERNSTIGE OF DODELIJKE VERWONDINGEN VEROORZAAKT.

WAARSCHUWING

- "WAARSCHUWING" DUIDT OP EEN RECHTSTREEKS RISICO DAT ERNSTIGE OF DODELIJKE VERWONDINGEN KUNNEN VEROORZAKEN

VOORZICHTIG

- "VOORZICHTIG" DUIDT OP RISICO'S OF ONVEILIGE PRAKTIJKEN DIE MATERIËLE SCHADE EN LICHT VERWONDINGEN KUNNEN VEROORZAKEN.

OPMERKING

- "OPMERKING" WIJST OP CRUCIALE INFORMATIE DIE DE PROCEDURES GEMAKKELIJKER TE BEGRIJPEN MAAKT.

ALGEMENE WAARSCHUWINGEN

De volgende veiligheidsvoorschriften moeten altijd worden gerespecteerd bij het gebruik, de herstelling of het onderhoud van het voertuig. Andere specifieke waarschuwingen worden in de handleiding en op het voertuig aangegeven.

GEVAAR

- **BENZINEDAMPEN - ONTVLAMBAAR! ONTPLOFBAAR! NIET ROKEN. HOUDT VONKEN EN OPEN VUUR VERWIJDERD UIT DE OMGEVING VAN HET VOERTUIG. ONDERHOUD UITSLUITEND UITVOEREN IN EEN GOED VERLUCHTE OMGEVING.**
- **BATTERIJDAMPEN - ONTVLAMBAAR! ONTPLOFBAAR! NIET ROKEN. HOUDT VONKEN EN OPEN VUUR VERWIJDERD UIT DE OMGEVING VAN HET VOERTUIG. ONDERHOUD UITSLUITEND UITVOEREN IN EEN GOED VERLUCHTE OMGEVING.**
- **GEBRUIK EEN VOERTUIG MET BENZINEMOTOR NIET IN EEN AFGESLOTEN RUIMTE ZONDER BEHOORLIJKE VENTILATIE. DE MOTOR PRODUCEERT KOOLMONOXIDE, EEN GEURLOOS, DODELIJK GIFTIG GAS.**
- **EEN TRANSPORTVOERTUIG GEEFT GEEN BESCHERMING TEGEN BLIKSEM, VLIEGENDE VOORWERPEN OF ANDERE STORMRISICO'S. INDIEN U DOOR EEN ONWEER OVERVALLEN WORDT TERWIJL U EEN TRANSPORTVOERTUIG BESTUURT, MOET U HET VOERTUIG VERLATEN EN BESCHUTTING ZOEKEN, VOLGENS DE PLAATSELIJK GELDENDE VEILIGHEIDSVOORSCHRIFTEN.**

WAARSCHUWING

- HET VOERTUIG MAG UITSLUITEND HERSTELD OF ONDERHOUDEN WORDEN DOOR GETRAINDE MONTEURS. ZELFS BIJ EENVOUDIGE HERSTELLINGEN OF ONDERHOUDSHANDELINGEN MOET MEN DE PROCEDURES VOLGEN ZOALS ZE IN DEZE HANDLEIDING WORDEN BESCHREVEN. HOUDT U AAN ALLE VERMELDINGEN "GEVAAR", "WAARSCHUWING" EN "VOORZICHTIG" IN DE HANDLEIDING EN OP HET VOERTUIG ZELF.
- DRAAG BIJ HET ONDERHOUD VAN HET VOERTUIG ALTIJD EEN VEILIGHEIDSBRIL OF EEN GOEDGEKEURDE OOGBESCHERMING. WANNEER U MET BATTERIJEN WERKT, MOET U EEN VOLLEDIG GELAATSMASKER DRAGEN.
- GEBRUIK ALTIJD GEÏSOLEERD GEREEDSCHAP WANNEER MET BATTERIJEN OF ELEKTRISCHE AANSLUITINGEN WERKT.
- EEN VERKEERD GEBRUIK OF EEN GEBREKKIG ONDERHOUD VAN HET VOERTUIG KUNNEN DE PRESTATIES AANTASTEN OF TOT ERNSTIGE VERWONDINGEN LEIDEN.
- ELKE WIJZIGING OF AANPASSING VAN HET VOERTUIG DIE DE STABILITEIT EN BESTUURBAARHEID BEÏNVOEDT, OF DIE DE MAXIMUMSNELHEID BOVEN DE FABRIEKSSPECIFICATIES VERHOOGT, KAN ERNSTIGE OF DODELIJKE VERWONDINGEN VEROORZAKEN.
- HOUDT U AAN ALLE IN DEZE HANDLEIDING VERMELDE PROCEDURES VOOR HET LADEN EN LOSSEN VAN HET VOERTUIG. OVERSCHRIJD DE NOMINALE LAADCAPACITEIT NIET.

ALLEEN BENZINEVOERTUIGEN:

- OM TE VOORKOMEN DAT HET VOERTUIG ONGEWENST START, MOET U VÓÓR HET ONDERHOUD ALTIJD:
 - DE BATTERIJKABELS AFKOPPELEN, DE NEGATIEVE (-) EERST.
 - DE BOUGIEKABEL LOSMAKEN VAN DE BOUGIE.
- GEAARD CHASSIS - LAAT GEEN GEREEDSCHAP OF ANDERE METALEN VOORWERPEN IN AANRAKING KOMEN MET HET CHASSIS WANNEER U BATTERIJEN OF ANDERE ELEKTRISCHE BEDRADING AFKOPPELT. LAAT NOOIT EEN POSITIEVE DRAAD IN AANRAKING KOMEN MET HET CHASSIS VAN HET VOERTUIG, DE MOTOR OF ANDERE METALEN ONDERDELEN.
- DE UITLAATGASSEN VAN DIT PRODUCT BEVATTEN CHEMICALIËN WAARVAN DE STAAT CALIFORNIA WEET DAT ZE KANKER, GEBOORTEAFWIJKINGEN OF ANDERE REPRODUCTIELETSELS VEROORZAKEN.

VERVOLG WAARSCHUWINGEN OP VOLGENDE PAGINA.

⚠ WAARSCHUWING

ALLEEN ELEKTRISCHE VOERTUIGEN:

- OM EEN ONGEWENSTE START VAN HET VOERTUIG TE VOORKOMEN, MOET U DE BATTERIJEN AFKOPPELEN ZOALS OP DE ILLUSTRATIE (ZIE FIGUREN 1 EN 2) EN DE CONTROLE-EENHEID ALS VOLGT ONTLADEN:
 - DRAAI DE CONTACTSLEUTEL OP **ON** (AAN) EN PLAATS DE VOORUIT/ACHTERUIT-HENDEL IN DE STAND **R** (ACHTERUIT).
 - DRUK LANGZAAM DE SNELHEIDSDPEDAAL IN EN HOUD HEM INGEDRUKT TOT HET WAARSCHUWINGSSIGNAAL NIET LANGER HOORBAAR IS. WANNEER DE ZOEMER GEEN GELUID MEER MAAKT, IS DE CONTROLE-EENHEID ONTLADEN.
- **TOURALL POWERDRIVE PLUS VOERTUIG:** PLAATS DE SLEPEN/RIJDEN-SCHAKELAAR IN DE STAND **TOW** (SLEPEN) VOOR U DE BATTERIJEN AFKOPPELT.

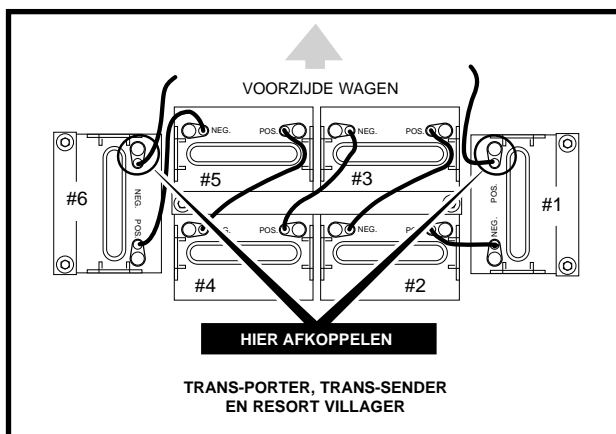

FIGUUR 1

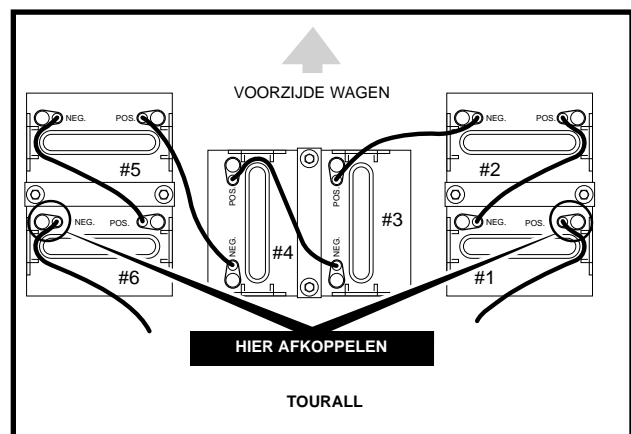

FIGUUR 2

TOURALL BENZINEVOERTUIG

INSTRUCTIES VOOR HET GEBRUIK

- Lees de handleiding en de waarschuwingen op het dashboard voor u het voertuig bestuurt.
- Bestudeer de bedieningen en zorg dat u ze begrijpt.
- Zorg dat de wielen in de gewenste richting gedraaid zijn.
- Draai de contactsleutel in de "START" positie en klik of uw weg vrij is.
 - Tijdens het voertuig stilstaan, kies u de rijrichting door de Vooruit/Achteruit-schakelaar of -hendel in de gewenste stand te plaatsen.
 - F - Forward (Vooruit) N - Neutral (Vrijloop)
 - R - Reverse (Achteruit - u hoort een zoemer)
- Wanneer u het snelheidspedaal indrukt, zal het voertuig in beweging komen.
 - Druk het snelheidspedaal langzaam in om de snelheid te verhogen.
- Door het snelheidspedaal in te drukken, maakt u de parkeerrem los.
- Om te stoppen, laat u het snelheidspedaal los en drukt u de rempedaal in.
 - Nadat het voertuig tot stilstand is gekomen, drukt u het rempedaal krachtig in tot hij verzrendelt.
 - Plaats de Vooruit/Achteruit-schakelaar in vrijloop.
- Draai de contactsleutel in de "OFF" (UIT) positie en verwijder hem wanneer het voertuig niet wordt gebruikt. CCI 1016216-01

WAARSCHUWING

LEES EN RESPECTEER DEZE WAARSCHUWINGEN EN INSTRUCTIES VOOR U HET VOERTUIG GEBRUIKT, OM ERNSTIGE OF DODELIJKE VERWONDINGEN TE VOORKOMEN.

- Het voertuig mag alleen bestuurd worden vanaf de bestuurdersplaats, door bevoegde personen en in specifieke zones - niet op de openbare weg.
- Het voertuig NIET STARTEN voor alle passagiers (maximum twee (2) per bank) op hun plaats zitten.
- Blijf met heel uw lichaam in het voertuig zitten. Houdt u altijd vast aan de reling of de handgreep van de bank.
- Vertraag in bochten en neem hellingen altijd in rechte lijn.
- Ga nooit voor of achter het voertuig staan.
- Het voertuig NIET besturen onder de invloed van alcohol of verdovende middelen.
- Kinderen NOOIT zonder toezicht in het voertuig achterlaten.

CCI 1019606-01

**WAARSCHUWINGSSTICKER
BESTUURDER/PASSAGIER**

GEBRUIKSAANWIJZINGEN

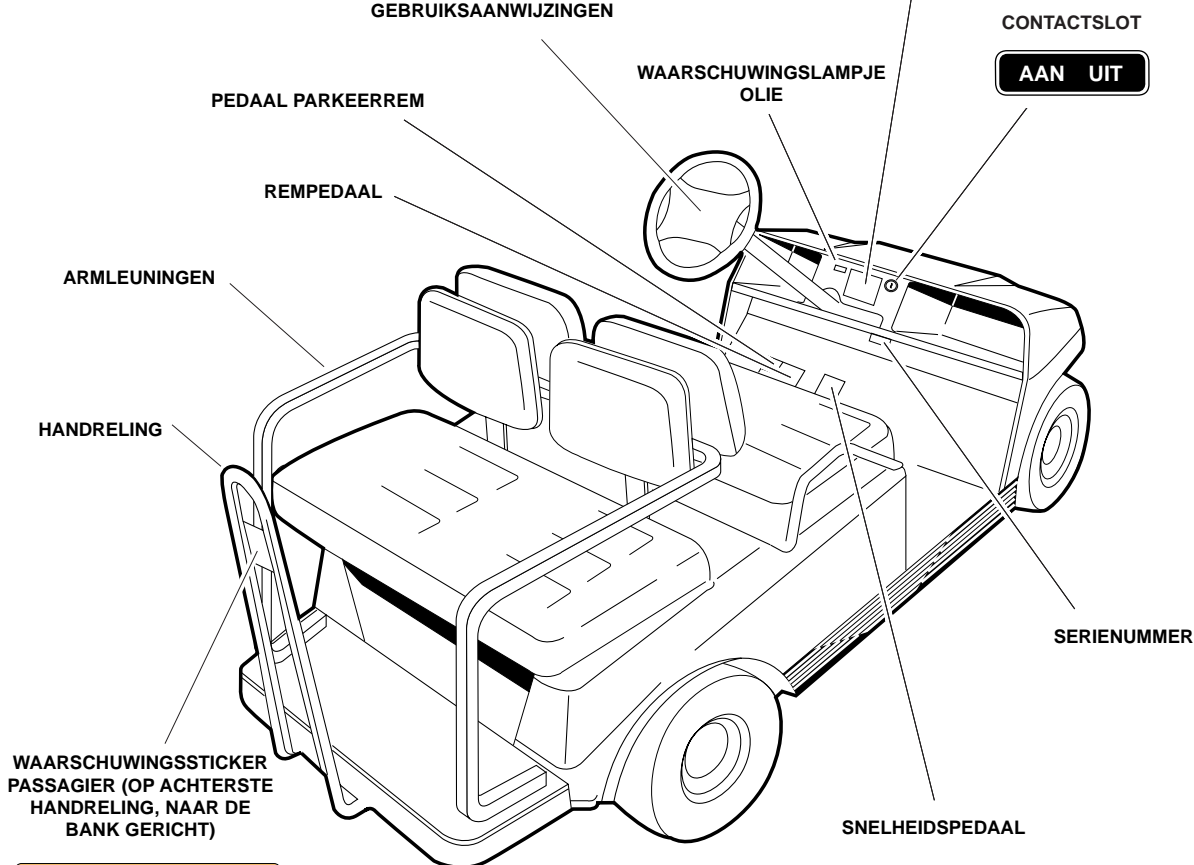

WAARSCHUWING

Het negeren van deze instructies kan ernstige of dodelijke verwondingen veroorzaken.

- Blijf met heel uw lichaam in het voertuig zitten. Houdt u altijd vast aan de reling of de handgreep van de bank.
- Niet meer dan twee personen per bank.
- Kinderen NOOIT zonder toezicht in het voertuig achterlaten.
- Ga nooit voor of achter het voertuig staan.

CCI 1017057-01

IDENTIFICATIE KENMERKEN



WAARSCHUWINGSSTICKER AARDING EN TOERENREGELAAR (OP CHASSIS, BIJ DE BATTERIJ)



GEVARENSTICKER BENZINETANK (OP CHASSIS, BIJ DE BENZINETANK)



STICKER BEWEGENDE DELEN EN HETE UITLAAT (OP STARTER/GENERATOR EN MOTOR)



WAARSCHUWINGSSTICKER PASSAGIER (OP HANDRELING, NAAR DE BANK GERICHT)

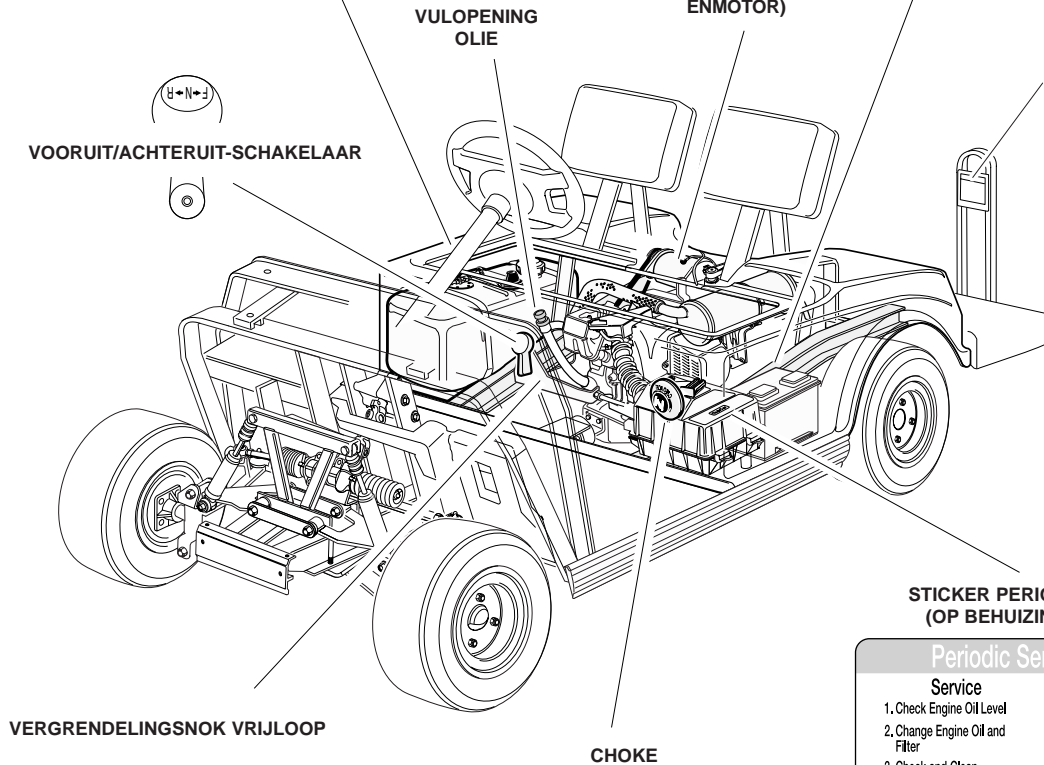

STICKER PERIODIEK ONDERHOUD (OP BEHUIZING LUCHTINLAAT)

Periodic Service Schedule	
Service	Regular Interval
1. Check Engine Oil Level	Monthly
2. Change Engine Oil and Filter	First 100 Hours - * Then One Year or 200 hours.
3. Check and Clean Air Filter Element [†]	One Year Under Normal Use Six Months Under Dusty Conditions
4. Change Air Filter [†]	* Two Years or 300 Hours
5. Check Tire Pressure	Monthly (See Manual)
6. Replace Fuel Filters	* Two Years or 300 Hours
7. Check / Fill Transaxle	* One Year or 150 Hours

* Whichever comes first
[†]For easy access to air filter housing, remove the intake hose from the front of the housing.

TOURALL ELEKTRISCH VOERTUIG

INSTRUCTIES VOOR HET GEBRUIK

- Lees de handleiding en de waarschuwingen op het dashboard voor u het voertuig bestuurt.
- Bestudeer de bedieningen en zorg dat u ze begrijpt.
- Zorg dat de wielen in de gewenste richting gedraaid zijn.
- Draai de contactsleutel in de "START" positie en kijk of uw weg vrij is.
- Terwijl het voertuig stilstaat, kies u de rijrichting door de Vooruit/Achteruit-schakelaar of -hendel in de gewenste stand te plaatsen.
F - Forward (Vooruit) N - Neutral (Vrijloop)
R - Reverse (Achteruit - u hoort een zoemer)
- Wanneer u het snelheidspedaal indrukt, zal het voertuig in beweging komen.
- Druk het snelheidspedaal langzaam in om de snelheid te verhogen.
- Door het snelheidspedaal in te drukken, maakt u de parkeerrem los.
- Om te stoppen, laat u het snelheidspedaal los en drukt u de rempedaal in.
- Nadat het voertuig tot stilstand is gekomen, drukt u het rempedaal krachtig in tot hij vergrendelt.
- Plaats de Vooruit/Achteruit-schakelaar in vrijloop.
- Draai de contactsleutel in de "OFF" (UIT) positie en verwijder hem wanneer het voertuig niet wordt gebruikt. CCI 1016216-01

016216-01

WAARSCHUWING

LEES EN RESPECTEER DEZE WAARSCHUWINGEN EN INSTRUCTIES VOOR U HET VOERTUIG GEBRUIKT, OM ERNSTIGE OF DODELIJKE VERWONDINGEN TE VOORKOMEN.

- Het voertuig mag alleen bestuurd worden vanaf de bestuurdersplaats, door bevoegde personen en in specifieke zones - niet op de openbare weg.
- Het voertuig NIET STARTEN voor alle passagiers (maximum twee (2) per bank) op hun plaats zitten.
- Blijf met heel uw lichaam in het voertuig zitten. Houdt u altijd vast aan de reling of de handgreep van de bank.
- Vertrag in hellingen en neem hellingen altijd in rechte lijn.
- Ga nooit voor of achter het voertuig staan.
- Het voertuig NIET besturen onder de invloed van alcohol of verdovende middelen.
- Kinderen NOOIT zonder toezicht in het voertuig achterlaten. CCI 1019606-01

GEBRUIKSAANWIJZINGEN

**WAARSCHUWINGSSTICKER
BESTUURDER/PASSAGIER**

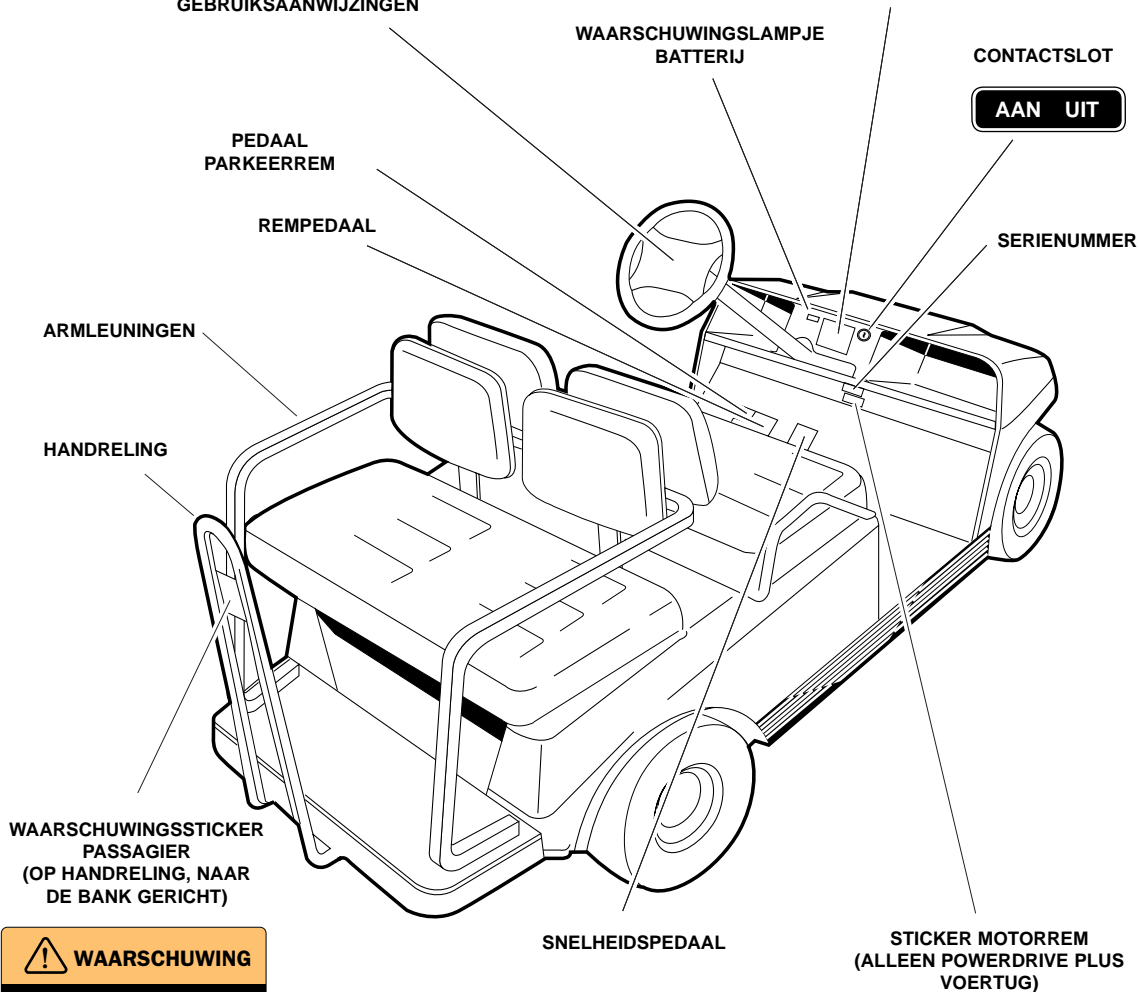

WAARSCHUWING

Het negeren van deze instructies kan ernstige of dodelijke verwondingen veroorzaken.

- Blijf met heel uw lichaam in het voertuig zitten. Houdt u altijd vast aan de reling of de handgreep van de bank.
- Niet meer dan twee personen per bank.
- Kinderen NOOIT zonder toezicht in het voertuig achterlaten.
- Ga nooit voor of achter het voertuig staan.

CCI 1017057-01

BELANGRIJKE OPMERKING

DIT VOERTUIG IS VOORZIEN VAN EEN SNELHEIDSBEGRENZER VOOR HET AFDALEN VAN HELLINGEN

- Bij het afdalen van een helling, met het snelheidspedaal zachtjes ingedrukt, wordt de maximumsnelheid beperkt.
- Bij het loslaten van het snelheidspedaal zal het voertuig zachtjes remmen.
- Het systeem werkt alleen wanneer de sleepschakelaar in de positie "RIJDEN" staat.
- Bij het slepen van het voertuig moet de sleepschakelaar in de positie "SLEPEN" staan. CCI 1019599-01

IDENTIFICATIE KENMERKEN

OPMERKING NIET ALS AARDING GEBRUIKEN
CCI 1019646-01

KENNISGEVING
MONTAGEPLAAT
ELEKTRISCHE COMPONENTEN
(OP PLAAT)

WAARSCHUWING HETE WEERSTAND (DRAADWIKKELING) - KAN ERNSTIGE BRANDWONDEN VEROOZAKEN.
CCI 1019486

WAARSCHUWINGSSTICKER WEERSTAND (OP CARROSSERIE,
ONDER TOEGANGSLUIKJE) (POWERDRIVE PLUS 48 VOLT)

GEVAAR / VERGIF

VERBODEN: VOORNIJEN, VLAMMEN, BRANDENDE SIGARETTEN

ZWAVELZUUR KAN BLINDHEID EN ERNSTIGE BRANDWONDEN VEROOZAKEN.

DE OGEN ONAFKORTLIJK BESCHERMEN MET WATER. NIET IN DE OGEN GOEDEN. ZIE DOKTER NAARPLEGEN.

BESCHERM UW OGEN

ONTVOEDENDE GASSEN

BUITEN HET BEREIK VAN KINDEREN HOUDEN - NIET KANTELLEN - DE VENTILATIESTOPPEN MOETEN WATERPAS EN GOED GESLOTEN ZIJN

GEVARENSTICKER
(OP CHASSIS, ONDER BANK)

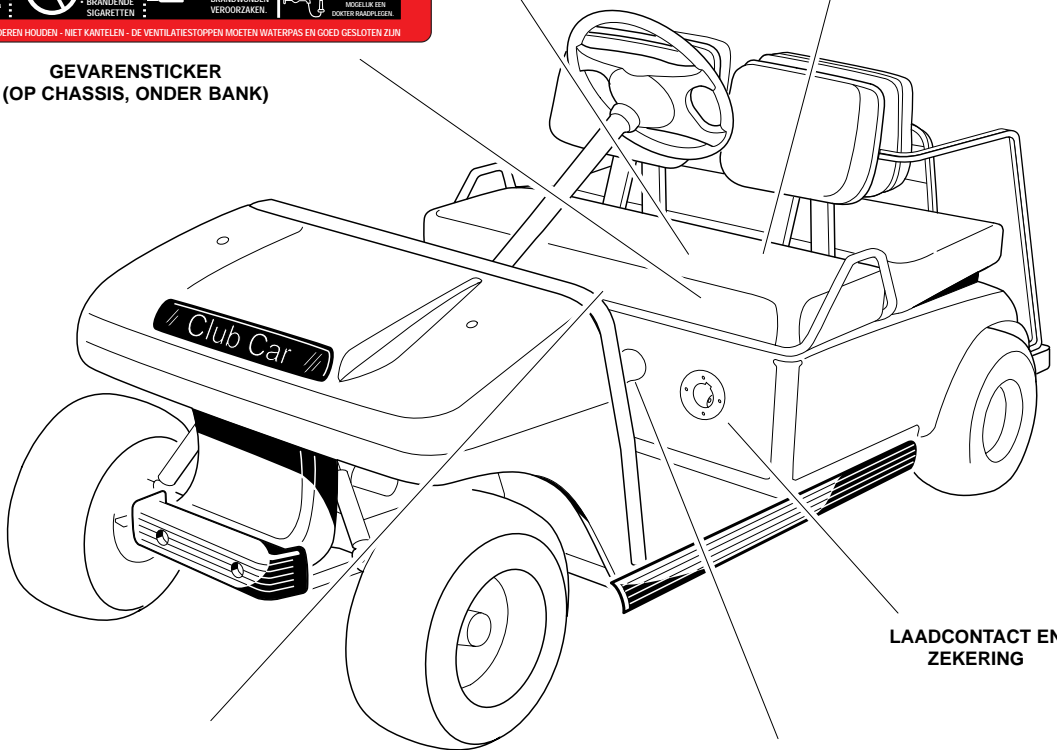

LAADCONTACT EN
ZEKERING

WAARSCHUWINGSSTICKER SLEEPSCHAKELAAR
(OP DE BEUGEL VAN DE SLEEPSCHAKELAAR ONDER DE BANK)
(ALLEEN POWERDRIVE PLUS 48 VOLT)

VOORUIT/ACHTERUIT-HENDEL

WAARSCHUWING SLEPEN RIJDEN

PLAATS DE SLEEPSCHAKELAAR IN DE POSITIE "SLEPEN" VOOR:

- HET SLEPEN
- LANGDURIGE BEWARING
- ONDERHOUD
- HET AFKOPPELEN VAN DE BATTERIJEN

DIT NEGEREN KAN SCHADE AAN HET VOERTUIG OF EEN EXPLOSIE VAN DE BATTERIJEN VEROOZAKEN.

CCI 1019086-01

RESORT VILLAGER BENZINEVOERTUIG

WAARSCHUWING

LEES EN RESPECTEER DEZE WAARSCHUWINGEN EN INSTRUCTIES VOOR U HET VOERTUIG GEBRUIKT, OM ERNSTIGE OF DODELIJKE VERWONDINGEN TE VOORKOMEN.

- Het voertuig mag alleen bestuurd worden vanaf de bestuurdersplaats, door bevoegde personen en in specifieke zones - niet op de openbare weg.
- Het voertuig NIET STARTEN vóór alle passagiers (maximum twee (2) per bank) op hun plaats zitten.
- Blijf met heel uw lichaam in het voertuig zitten. Houdt u altijd vast aan de reling of de handgreep van de bank.
- Vertraag in bochten en neem hellingen altijd in rechte lijn.
- Ga nooit voor of achter het voertuig staan.
- Het voertuig NIET besturen onder de invloed van alcohol of verdovende middelen.
- Kinderen NOOIT zonder toezicht in het voertuig achterlaten.

CCI 1019606-01

WAARSCHUWINGSSTICKER
BESTUURDER/PASSAGIER

AAN UIT START

CONTACTSLOT

INSTRUCTIES VOOR HET GEBRUIK

- Lees de handleiding en de waarschuwingen op het dashboard voor u het voertuig gebruikt.
- Bestudeer de bedieningen en zorg dat u ze begrijpt.
- De motor starten:
 - Plaats de Vooruit/Achteruit-schakelaar in vrijloop (N).
 - Druk het rempedaal in.
 - Draai de contactsleutel in de "START" positie en laat deze los.
- Het voertuig besturen:
 - Zorg dat de wielen in de gewenste richting gedraaid zijn.
 - Kijk of uw weg vrij is.
 - Terwijl het voertuig stilstaat, kies u de rijrichting door de Vooruit/Achteruit-schakelaar of -hendel in de gewenste stand te plaatsen:
 - F - Forward (Vooruit) N - Neutral (Vrijloop)
 - R - Reverse (Achteruit - u hoort een zoemsignaal)
 - Mak het parkeerrem los door het snelheidspedaal in te drukken.
 - Druk het snelheidspedaal langzaam in om de snelheid te verhogen.
 - Laat de snelheidspedaal los voor u het voertuig in vrijloop schakelt.
- Het voertuig tot stilstand brengen:
 - Laat het snelheidspedaal los en druk het rempedaal in.
 - Wanneer het voertuig stopt, drukt u het rempedaal krachtig in tot hij zich verzrendelt.
 - Draai de contactsleutel in de "OFF" (UIT) positie en verwijder deze. Wanneer het voertuig niet wordt gebruikt, moet de Vooruit/Achteruit-schakelaar naar boven staan (vrijloop).

CCI 1016932-01

GEBRUIKSINSTRUCTIES

WAARSCHUWINGSLAMPJE
OLIEPEIL

PEDALE
D'ACCELERATEUR

SERIENUMMER

PEDAAL PARKEERREM

REMPEDAAL

WAARSCHUWINGSSTICKER
PASSAGIER

WAARSCHUWING

Het negeren van deze instructies kan ernstige of dodelijke verwondingen veroorzaken.

- Blijf met heel uw lichaam in het voertuig zitten. Houdt u altijd vast aan de reling of de handgreep van de bank. Niet meer dan twee personen per bank.
- Kinderen NOOIT zonder toezicht in het voertuig achterlaten.
- Ga nooit voor of achter het voertuig staan.

CCI 1017057-01

IDENTIFICATIE KENMERKEN



**WAARSCHUWINGSSTICKER
AARDING EN TOERENREGELAAR
(OP CHASSIS, BIJ
DE BATTERIJ)**



**GEVARENSTICKER BENZINETANK
(OP CHASSIS, BIJ DE BENZINETANK)**



**STICKER BEWEGENDE
DELEN EN HETE UITLAAT
(OP STARTER/GENERATOR
EN MOTOR)**

VULOPENING OLIE

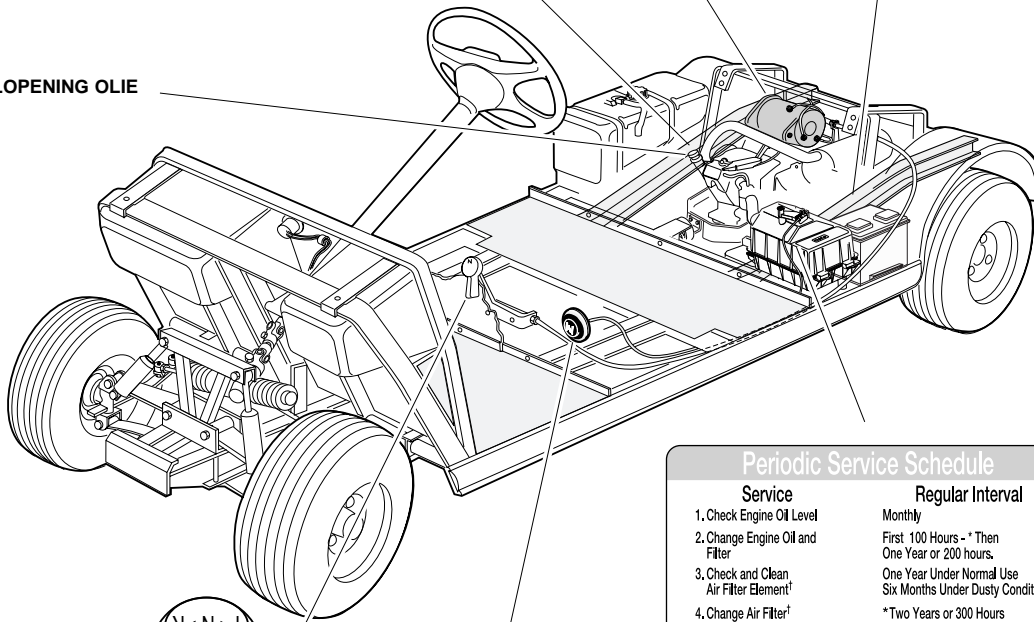

VOORUIT/ACHTERUIT-SCHAKELAAR



CHOKE

Periodic Service Schedule	
Service	Regular Interval
1. Check Engine Oil Level	Monthly
2. Change Engine Oil and Filter	First 100 Hours - * Then One Year or 200 hours.
3. Check and Clean Air Filter Element†	One Year Under Normal Use Six Months Under Dusty Conditions
4. Change Air Filter†	*Two Years or 300 Hours
5. Check Tire Pressure	Monthly (See Manual)
6. Replace Fuel Filters	*Two Years or 300 Hours
7. Check / Fill Transaxle	*One Year or 150 Hours

*Whichever comes first
†For easy access to air filter housing, remove the intake hose from the front of the housing.

**STICKER PERIODIEK ONDERHOUD (OP
BEHUZING LUCHTINLAAT)**

RESORT VILLAGER ELEKTRISCH VOERTUIG

⚠ WAARSCHUWING

LEES EN RESPECTEER DEZE WAARSCHUWINGEN EN INSTRUCTIES VOOR U HET VOERTUIG GEBRUIKT, OM ERNSTIGE OF DODELIJKE VERWONDINGEN TE VOORKOMEN.

- Het voertuig mag alleen bestuurd worden vanaf de bestuurdersplaats, door bevoegde personen en in specifieke zones - niet op de openbare weg.
- Het voertuig NIET STARTEN vóór alle passagiers (maximum twee (2) per bank) op hun plaats zitten.
- Blijf met heel uw lichaam in het voertuig zitten. Houdt u altijd vast aan de reling of de handgreep van de bank.
- Vertraag in bochten en neem hellingen altijd in rechte lijn.
- Ga nooit voor of achter het voertuig staan.
- Het voertuig NIET besturen onder de invloed van alcohol of verdovende middelen.
- Kinderen NOOIT zonder toezicht in het voertuig achterlaten.

CCI 1019606-01

WAARSCHUWINGSSTICKER
BESTUURDER/PASSAGIER

WAARSCHUWINGSLAMPJE
BATTERIJ

AANDUIDING
BATTERIJPEIL

SERIENUMMER

PEDAAL PARKEERREM

REMPEDAAL

CONTACTSLOT



INSTRUCTIES VOOR HET GEBRUIK

- Lees de handleiding en de waarschuwingen op het dashboard voor u het voertuig bestuurt.
 - Bestuur de bestemmingen en zorg dat u re begint.
 - Zorg dat de wielen in de gewenste richting gedraaid zijn.
 - Draai de contactleutel in de "START" positie en kijk of uw weg vrij is.
 - Terwijl het voertuig stilstaat, kiest u de rijrichting door de Vooruit/Achteruit-schakelaar of -hendel in de gewenste stand te plaatsen.
F - Forward (Vooruit) N - Neutraal (Vrijloop)
R - Reverse (Achteruit - u hoort een zoemen)
 - Wanneer u het snelheidspedaal indrukt, zal het voertuig in beweging komen.
 - Druk het snelheidspedaal langzaam in om de snelheid te verhogen. Door het snelheidspedaal in te drukken, maakt u de parkeerrem los.
 - Om te stoppen, laat u het snelheidspedaal los en drukt u de rempedaal in.
 - Nadat het voertuig tot stilstand is gekomen, drukt u het rempedaal krachtig in tot hij verbrandt.
 - Plaats de Vooruit/Achteruit-schakelaar in vrijloop.
 - Draai de contactleutel in de "OFF" (UIT) positie en verwijder hem wanneer het voertuig niet wordt gebruikt.
- CCI 1016216-01

GEBRUIKSINSTRUCTIES

WAARSCHUWINGSSTICKER
PASSAGIER

⚠ WAARSCHUWING

Het negeren van deze instructies kan ernstige of dodelijke verwondingen veroorzaken.

- Blijf met heel uw lichaam in het voertuig zitten. Houdt u altijd vast aan de reling of de handgreep van de bank.
- Niet meer dan twee personen per bank.
- Kinderen NOOIT zonder toezicht in het voertuig achterlaten.
- Ga nooit voor of achter het voertuig staan.

CCI 1017057-01

IDENTIFICATIE KENMERKEN



GEVARENSTICKER (OP CARROSSERIE)



KENNISGEVING MONTAGEPLAAT
ELEKTRISCHE COMPONENTEN
(OP PLAAT)



WAARSCHUWINGSSTICKER
PASSAGIER

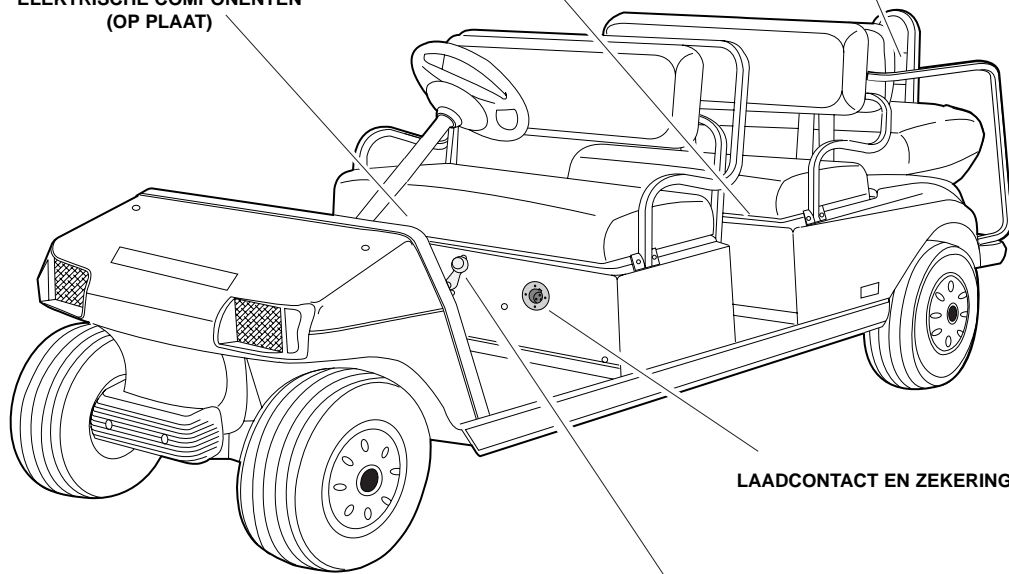

LAADCONTACT EN ZEKERING



VOORUIT/ACHTERUIT-SCHAKELAAR



TRANS-PORTER/TRANS-SENDER

GEMEENSCHAPPELIJKE KENMERKEN

BENZINE- EN ELEKTRISCHE VOERTUIGEN

⚠ WAARSCHUWING

LEES EN RESPECTEER DEZE WAARSCHUWINGEN EN INSTRUCTIES VOOR U HET VOERTUIG GEBRUIKT, OM ERNSTIGE OF DODELIJKE VERWONDINGEN TE VOORKOMEN.

- Het voertuig mag alleen bestuurd worden vanaf de bestuurdersplaats, door bevoegde personen en in specifieke zones - niet op de openbare weg.
- Het voertuig NIET STARTEN vóór alle passagiers (maximum twee (2) per bank) op hun plaats zitten.
- Blijf met heel uw lichaam in het voertuig zitten. Houdt u altijd vast aan de reling of de handgreep van de bank.
- Vertraag in bochten en neem hellingen altijd in rechte lijn.
- Ga nooit voor of achter het voertuig staan.
- Het voertuig NIET besturen onder de invloed van alcohol of verdovende middelen.
- Kinderen NOOIT zonder toezicht in het voertuig achterlaten.

CCI 1019606-01

WAARSCHUWINGSSTICKER
BESTUURDER/PASSAGIER

WAARSCHUWINGSLAMPJE
OLIEPEIL
(BENZINEVOERTUIG)
WAARSCHUWINGSLAMPJE
BATTERIJ (ELEKTRISCH
VOERTUIG)

AANDUIDING
BATTERIJPEIL
(ELEKTRISCH VOERTUIG)

SERIENUMMER

PEDAAL
PARKEERREM REMPEDAAL

SNELHEIDSPEDAAL

STICKER LADING VOERTUIG

BELASTING VAN HET VOERTUIG

Lees de handleiding en de waarschuwingen op het dashboard.

- Nominale belasting van het voertuig: 800 kg (uitsluitend op vlak terrein). Dit gewicht omvat de passagiers, de lading op de laadvloer en het totale gewicht van de aanhangwagen. Raadpleeg de handleiding.
- Maximum vracht CARRVALL V1: 453 kg; TRANSPORTER: 272 kg. Dit gewicht omvat de lading op de laadvloer en het totale gewicht van de aanhangwagen.
- Maximum belasting trekhaak: 68 kg.
- De vracht moet gelijkmatig over de laadvloer verdeeld worden, zo ver mogelijk naar voren. Zorg dat deze goed bevestigd is.
- Verlaag met het oog op de stabiliteit uw snelheid wanneer het voertuig volledig belast is. Niet stoppen of achteruit rijden op steile hellingen.
- Vermijd overbelasting. Raadpleeg de handleiding.
- Verminder uw snelheid en lading op oneffen terrein en bij het afdalen van steile hellingen.

1019600-01

GEBRUIKSIINSTRUCTIES BENZINEVOERTUIG

INSTRUCTIES VOOR HET GEBRUIK

- Lees de handleiding en de waarschuwingen op het dashboard voor u het voertuig gebruikt.
- Bestudeer de bedieningen en zorg dat u ze begrijpt.
- De motor starten:
 - Plaats de Vooruit/Achteruit-schakelaar in vrijloop (N).
 - Druk het rempedaal in.
 - Draai de contactleutel in de "START" positie en laat deze los.
- Het voertuig besturen:
 - Zorg dat de wielen in de gewenste richting gedraaid zijn.
 - Kijk of uw weg vrij is.
 - Terwijl het voertuig stilstaat, kijkt u de rijrichting door de Vooruit/Achteruit-schakelaar of -hendel in de gewenste stand te plaatsen:
 - F - Forward (Vooruit) N - Neutral (Vrijloop)
 - R - Reverse (Achteruit) - u hoort een zoemen/zoemen
 - Maak het parkeerrem los door het snelheidspedaal in te drukken.
 - Druk het snelheidspedaal langzaam in om de snelheid te verhogen.
 - Laat het snelheidspedaal los voor u het voertuig in vrijloop schakelt.
- Het voertuig tot stilstand brengen:
 - Laat het snelheidspedaal los en druk het rempedaal in.
 - Wanneer het voertuig stopt, draait u het rempedaal krachtig in tot hij zich vergrendelt.
 - Draai de contactleutel in de "OFF" (UIT) positie en verwijder deze. Wanneer het voertuig niet wordt gebruikt, moet de Vooruit/Achteruit-schakelaar naar boven staan (vrijloop).

CCI 1016932-01

016932-01

INSTRUCTIES VOOR HET GEBRUIK

- Lees de handleiding en de waarschuwingen op het dashboard voor u het voertuig bestuurt.
- Bestudeer de bedieningen en zorg dat u ze begrijpt.
- Zorg dat de wielen in de gewenste richting gedraaid zijn.
- Draai de contactleutel in de "START" positie en kijk of uw weg vrij is.
 - Terwijl het voertuig stilstaat, kijkt u de rijrichting door de Vooruit/Achteruit-schakelaar of -hendel in de gewenste stand te plaatsen:
 - F - Forward (Vooruit) N - Neutral (Vrijloop)
 - R - Reverse (Achteruit) - u hoort een zoemen
- Wanneer u het snelheidspedaal indrukt, zal het voertuig in beweging komen.
 - Druk het snelheidspedaal langzaam in om de snelheid te verhogen.
 - Door het snelheidspedaal in te drukken, maakt u de parkeerrem los.
 - Om te stoppen, laat u het snelheidspedaal los en draait u de rempedaal in.
 - Nadat het voertuig tot stilstand is gekomen, drukt u het rempedaal krachtig in tot hij vergrendelt.
- Plaats de Vooruit/Achteruit-schakelaar in vrijloop.
- Draai de contactleutel in de "OFF" (UIT) positie en verwijder hem wanneer het voertuig niet wordt gebruikt.

CCI 1016216-01

016216-01

GEBRUIKSIINSTRUCTIES ELEKTRISCH VOERTUIG

IDENTIFICATIE KENMERKEN

KENMERKEN BENZINEVOERTUIG

VOORUIT/ACHTERUIT- HENDEL

CHOKE

WAARSCHUWING
 • BENZINE - ONTPLOFFINGSGEVAAR / BRANDEGEVAAR
 • KAN ERNSTIGE OF DODELIJKE VERWONDINGEN VEROORZAKEN.
 • VERMIJD VONKEN OF OPEN VUUR. NIET ROKEN.
 • STOP DE MOTOR EN LAAT HEM AFKOELEN VOOR U BIJTANKT.
 • OPEN (→) DE BRANDSTOFKLEP BIJ GEBRUIK; SLIJTT ZE AF (←) BIJ BEWARING OF TRANSPORT. CCI 1015476-01

GEVARENSTICKER BENZINETANK (OP CHASSIS)

WAARSCHUWING
 KAN ERNSTIGE VERWONDINGEN VEROORZAKEN
BEWEGENDE ONDERDELEN
HETE
 Uitlaat en knalpot
 NIET AANRAKEN CCI 1019605-01

STICKER HETE UITLAAT EN KNALPOT (OP STARTER/GENERATOR EN MOTOR)

WAARSCHUWING
 Het negeren van deze instructies kan ernstige of dodelijke verwondingen veroorzaken.
 • Blijf met heel uw lichaam in het voertuig zitten. Houdt u altijd vast aan de reling of de handgreep van de bank.
 • Niet meer dan twee personen per bank.
 • Kinderen NOOIT zonder toezicht in het voertuig achterlaten.
 • Ga nooit voor of achter het voertuig staan. CCI 1017057-01

WAARSCHUWINGSSTICKER PASSAGIER

TRANS-SENDER VOERTUIG

WAARSCHUWINGSSTICKER PASSAGIER

WAARSCHUWING
 Op de laadvloer zitten kan tot ernstige of dodelijke verwondingen leiden. Rijdt niet op het platform. CCI 1015539-01

WAARSCHUWINGSSTICKER KIPPLATFORM

WAARSCHUWING
 Beknellingsgevaar
 Vermijd deze zone. CCI 1016094-01

WAARSCHUWINGSSTICKER KNELZONE

TRANS-PORTER VOERTUIG

WAARSCHUWINGSSTICKER PLATFORMBOUW

WAARSCHUWING
 De laadvloer kan onverwachts kantelen. Dit kan ernstige verwondingen veroorzaken. De bevestigingsbouten van de laadvloer moeten bevestigd worden. CCI 1017078-01

WAARSCHUWINGSSTICKER GEAARD CHASSIS (OP CHASSIS)

WAARSCHUWING
 Negatieve aarding van het chassis. Kan ernstige verwondingen veroorzaken.
 De positieve (+) batterijpool of -kabel niet kortsluiten met het chassis.
 De negatieve batterijlabel als eerste afknippen.

WAARSCHUWING
 Overdrevens snelheid kan ernstige of dodelijke verwondingen veroorzaken.
 Raak niet aan de afstelling van de toerenregelaar. CCI 1019152-01

Periodic Service Schedule

Service	Regular Interval
1. Check Engine Oil Level and Filter	Monthly
2. Change Engine Oil and Filter	First 100 Hours - * Then One Year or 200 Hours.
3. Check and Clean Air Filter Element [†]	One Year Under Normal Use Six Months Under Dusty Conditions
4. Change Air Filter [†]	*Two Years or 300 Hours
5. Check Tire Pressure	Monthly (See Manual)
6. Replace Fuel Filters	*Two Years or 300 Hours
7. Check / Fill Transaxle	*One Year or 150 Hours

[†]Whichever comes first.
[†]For easy access to air filter housing, remove the intake hose from the front of the housing.

STICKER PERIODIEK ONDERHOUD (OP BEHUIZING LUCHTINLAAT)

TRANS-PORTER/TRANS-SENDER IDENTIFICATIE KENMERKEN VOERTUIG

KENMERKEN ELEKTRISCH VOERTUIG

OPMERKING

Het voertuig uitsluitend gebruiken wanneer dit deksel goed gesloten is. Raadpleeg de onderhouds- en servicehandleiding voor het onderhoud.

CCI 1019315-01

WAARSCHUWING DEKSEL ELEKTRISCHE COMPONENTEN (OP DEKSEL)

OPMERKING

NIET ALS AARDING GEBRUIKEN

CCI 1019646-01

KENNISGEVING MONTAGEPLAAT ELEKTRISCHE COMPONENTEN (OP PLAAT)



GEVARENSTICKER BATTERIJ (OP CHASSIS)

WAARSCHUWINGSSTICKER PASSAGIER

VOORUIT/ACHTERUIT-HENDEL

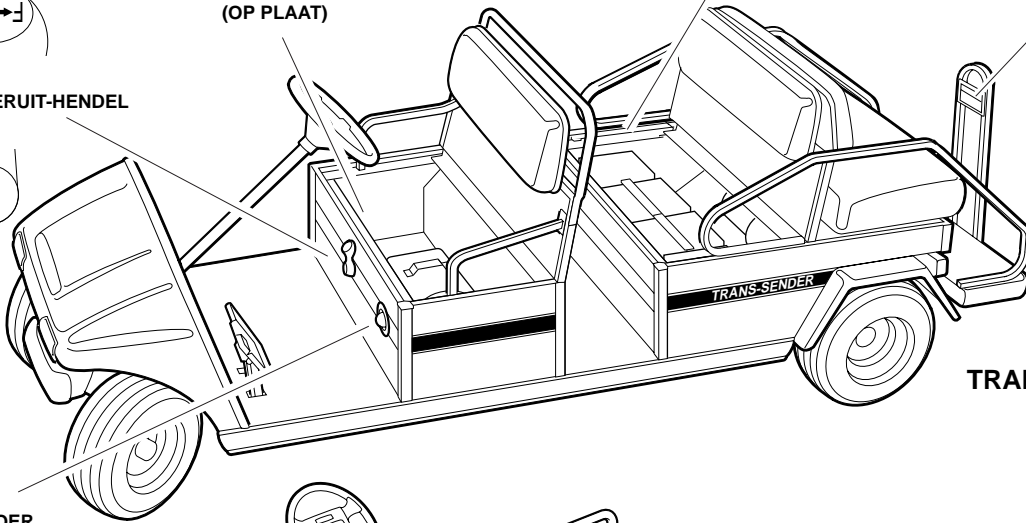

TRANS-SENDER VOERTUIG

SSELSTROOMSNOER LADER

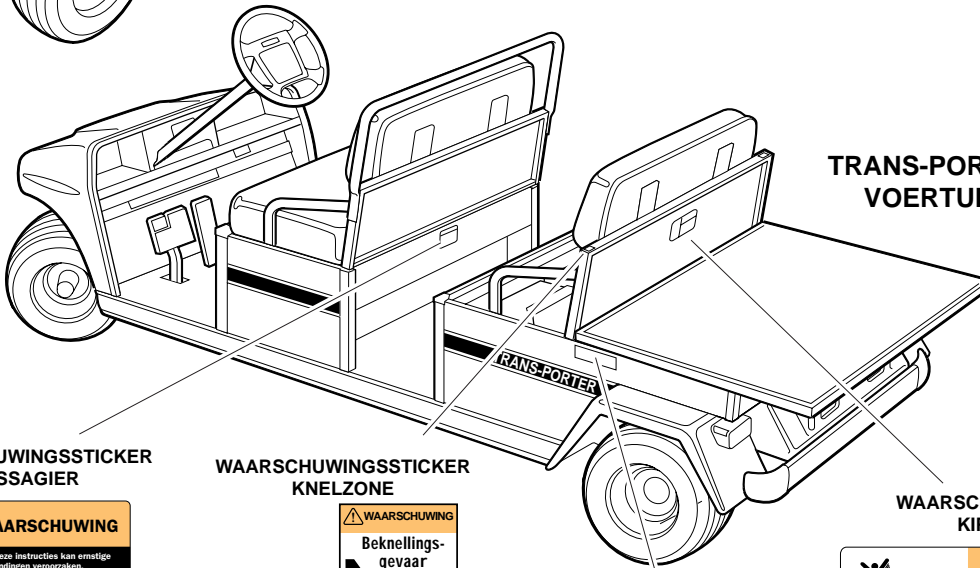

TRANS-PORTER VOERTUIG

WAARSCHUWINGSSTICKER PASSAGIER

WAARSCHUWINGSSTICKER KNELZONE

WAARSCHUWINGSSTICKER KIPLATFORM



WAARSCHUWINGSSTICKER PLATFORMBOUT



IDENTIFICATIE VAN HET MODEL

Het serienummer van uw transportvoertuig staat vermeld op een sticker met barcode, net boven de snelheidspedaal op het chassis. (Voorbeeld: J9801-123456 voor elektrisch of JG9801-123456 voor benzine) (zie **Figuur 3**). Een tweede serienummer bevindt zich op een sticker aan de voorzijde van het chassis, achter het middelste paneel van het dashboard. Om deze sticker te bereiken, moet het midden van het dashboard verwijderd worden.

<h3>OPMERKING</h3>
<ul style="list-style-type: none">• ZORG DAT U HET SERIENUMMER VAN HET VOERTUIG ALTIJD BINNEN HANDBEREIK HEEFT WANNEER U ONDERDELEN BESTELT OF INLICHTINGEN VRAAGT. ZIE FIGUUR 3.

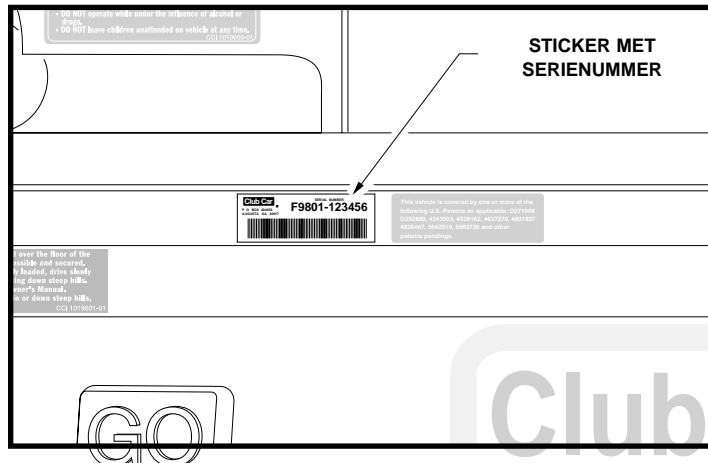

FIGUUR 3

CONTROLES VOOR DE INGEBRUIKNEMING

Uw transportvoertuig is in de fabriek en bij uw CLUB CAR distributeur/dealer grondig geïnspecteerd en afgesteld. Na de ontvangst van uw nieuwe transportvoertuig(en) moet u zich echter vertrouwd maken met de bedieningen en het gebruik. Controleer elk voertuig aandachtig en vergewis u ervan dat het in perfecte staat verkeert voor u de levering aanvaardt. Gebruik de volgende lijst bij de inspectie van uw nieuwe voertuig. Deze lijst moet ook gebruikt worden bij de Periodieke Onderhoudsschema's (pagina's 37 tot 41). Eventuele defecten mogen uitsluitend hersteld worden door uw CLUB CAR distributeur/dealer of door een getrainde monteur.

- **Algemeen:** Alle onderdelen moeten correct gemonteerd en geïnstalleerd zijn. Verifieer dat alle moeren, bouten en schroeven goed vastzitten. Controleer bij benzinevoertuigen of alle slangklemmen goed sluiten en de drijfriem van de starter strak gespannen is.
- **Waarschuingsstickers:** Verifieer dat alle waarschuwings- en gebruiksstickers aangebracht zijn (zie **pagina 4 tot 14**).
- **Banden:** Controleer de bandenspanning (zie **Capaciteit banden, pagina 44**).
- **Batterijen (elektrisch voertuig):** Controleer voor het eerste gebruik het elektrolyt: het peil moet voldoende zijn (zie **Figuur 32, pagina 47**). Controleer de batterijklemmen. De kabels moeten goed vastzitten en mogen geen corrosie vertonen. Laad de batterijen volledig voor u het voertuig voor het eerst gebruikt.
- **Stappen-potentiometer (alleen Tourall Elektrisch):** Verifieer voor het gebruik dat het deksel van de potentiometer goed gesloten is.
- **Benzinemotor:** Controleer het oliepeil (zie **Motorolie, pagina 45**).
- **Brandstof (benzinemotor):** Controleer het brandstofpeil (zie **Instructies voor het tanken, pagina 45**).

WAARSCHUWING

- VERWIJDER HET PLASTIC VAN DE ZITTING VAN DE BANK VOOR U HET VOERTUIG GEBRUIKT. DIT NEGEREN KAN BRAND, MATERIËLE SCHADE EN ERNSTIGE OF DODELIJKE VERWONDINGEN VEROORZAKEN.

DE GOEDE WERKING CONTROLEREN

Nadat u zich vertrouwd heeft gemaakt met de bedieningen van het voertuig en de instructies heeft gelezen en begrepen, maakt u een proefrit. Gebruik de volgende lijst bij de inspectie van het nieuwe voertuig. Eventuele defecten mogen uitsluitend hersteld worden door uw CLUB CAR distributeur/dealer of een getrainde monteur.

Alle voertuigen:

- **Remmen:** Verifieer dat ze goed werken. Wanneer de rempedaal met matige kracht volledig wordt ingedrukt, mag hij *niet* meer dan halfweg tot de vloer gaan. Het voertuig moet vlot en zonder slippen tot stilstand komen; Tourall voertuigen moeten binnen de 5 m stoppen. Trans-Porter/Trans-Sender en Resort Villager voertuigen moeten binnen de 5,5 m stoppen. Indien het pedaal dieper dan de helft kan worden ingedrukt of het voertuig niet binnen de 5 m stopt, moet u het remsysteem laten controleren en zo nodig bijstellen. Het remsysteem moet altijd zo afgesteld zijn dat het pedaal *niet* tot tegen de vloer ingedrukt kan worden.
- **Parkeerrem:** De ingeschakelde parkeerrem moet de wielen blokkeren en het voertuig immobiliseren (op hellingen van maximum 20%). Bij een druk op het snelheidspedaal of het rempedaal moet de parkeerrem vrijkomen.
- **Achteruitzoemer:** De achteruitzoemer moet een waarschuwingssignaal geven wanneer het voertuig in achteruit geschakeld is.
- **Besturing:** het voertuig moet gemakkelijk te besturen zijn, zonder speling op het stuur.
- **Snelheidspedaal:**
Elektrische Trans-Porter/Trans-Sender, Elektrische Resort Villager, Tourall met benzine- of elektrische motor: Bij het indrukken van het snelheidspedaal de motor starten. Het voertuig moet nu vlot zijn maximumsnelheid bereiken. Bij het loslaten van het pedaal moet deze naar zijn aanvankelijke positie terugkeren, terwijl de motor stopt. Zowel de voertuigen met benzine- als met elektrische motor hebben in achteruit een lagere snelheid.
Trans-Porter/Trans-Sender en Resort Villager met benzinemotor: Na het starten van de motor moet het voertuig vlot de topsnelheid bereiken wanneer het snelheidspedaal wordt ingedrukt. Bij het loslaten van het snelheidspedaal moet hij naar zijn oorspronkelijke stand terugkeren en moet de motor stationair draaien.
- **Toerenregelaar (benzinemotor):** Controleer de maximumsnelheid van het voertuig. Alle elektrische voertuigen en de Tourall met benzinemotor moeten op vlak terrein 19-24 km/u rijden. De Trans-Porter/Trans-Sender en Resort Villager met benzinemotor moeten op vlak terrein 23-26 km/u rijden.
- **Algemeen:** Luister of u geen ongewone geluiden zoals geknars of geratel hoort. Controleer het rijgedrag en de prestaties van het voertuig. Laat alle afwijkingen controleren door uw CLUB CAR distributeur of een getrainde monteur.
- **Tourall Elektrische voertuigen met PowerDrive Plus (motorrem):**
 - **Detectie zero snelheid:** terwijl het voertuig op vlak terrein geparkeerd is, met de vooruit/achteruit-schakelaar in eender welke positie en de parkeerrem vrij, plaatst u de sleepschakelaar in de stand RUN en probeert u het voertuig te duwen. U moet een weerstand tegen het rijden voelen (het voertuig gaat niet sneller dan 1,5 tot 3 km/u). Twee seconden nadat het voertuig begint te bewegen, moet u een alarmzoemer horen.
 - **Motorrem met niet-ingedrukte pedaal:** laat het voertuig op volle snelheid rijden en neem uw voet van de snelheidspedaal. De motorrem moet het voertuig snel en vloeiend afremmen tot een snelheid van ongeveer 13 km/u. Het remmen houdt op wanneer het voertuig trager rijdt dan 13 km/u.
 - **Motorrem met ingedrukte pedaal:** versnel op een dalende helling, met de snelheidspedaal ingedrukt. Wanneer het voertuig een snelheid van ongeveer 24 km/u bereikt, moet de motorrem in werking treden en de snelheid matigen tot 24 à 27 km/u, afhankelijk van de steilheid van de helling.

BEDIENINGEN - BEDIENINGEN - TRANS-PORTER/TRANS-SENDER ELEKTRISCH, RESORT VILLAGER ELEKTRISCH, TOURALL BENZINE EN TOURALL ELEKTRISCH

⚠ GEVAAR

- GEBRUIK EEN VOERTUIG MET BENZINEMOTOR NIET IN EEN AFGESLOTEN RUIMTE ZONDER GOEDE VERLUCHTING. EEN BENZINEMOTOR PRODUCEERT KOOLMONOXIDE, EEN REUKLOOS, DODELIJK GIFTIG GAS.

⚠ WAARSCHUWING

- WIJZIG NIETS AAN DE TOERENREGELAAR VAN HET VOERTUIG MET BENZINEMOTOR. DIT ZOU DE GARANTIE DOEN VERVALLEN EN KAN DE MOTOR EN ANDERE ONDERDELEN BESCHADIGEN. ONVEILIGE SNELHEDEN KUNNEN BOVENDIEN ONGEVALLEN VEROORZAKEN, MET MATERIËLE SCHADE EN ERNSTIGE OF DODELIJKE VERWONDINGEN TOT GEVOLG.
- BRENG GEEN ENKELE WIJZIGING AAN HET VOERTUIG AAN DIE DE STABILITEIT OF HANTEERBAARHEID KAN BEÏNVLOEDEN OF DE MAXIMUMSNELHEID VERHOOGT BOVEN DE SPECIFICATIES VAN DE FABRIKANT. DIT ZOU MATERIËLE SCHADE EN ERNSTIGE OF DODELIJKE VERWONDINGEN KUNNEN VEROORZAKEN.
- WANNEER HET VOERTUIG IN BEWEGING IS, MAG U DE VOORUIT/ACHTERUIT-HENDEL NIET VERPLAATSEN. BRENG HET VOERTUIG ALTIJD VOLLEDIG TOT STILSTAND VOOR U DE HENDEL VERPLAATST, OM STOFFELIJKE SCHADE OF DE VERWONDING VAN NIETSVERMOEDENDE PASSAGIERS TE VOORKOMEN. WANNEER U IN **ACHTERUIT** SCHAKELT, GEEFT EEN ZOEMER EEN WAARSCHUWINGSSIGNAAL.
- LAAT HET SNELHEIDSPEDAAL LOS EN DRUK HET REMPEDAAL STEVIG IN TOT HET VOERTUIG STOPT. OM TE VOORKOMEN DAT HET ONGEWENST START OF WEGROLT, SCHAKELT U DE PARKEERREM IN, DRAAIT U HET CONTACTSLOT OP OFF EN VERWIJDERT U DE SLEUTEL VOOR U HET VOERTUIG VERLAAT.

CONTACTSLOT

Het contactslot bevindt zich rechts van de stuurkolom op het dashboard (zie figuur 4). Het heeft twee duidelijk gemerkte standen: OFF (uit) en ON (aan).

OPMERKING

- DE SLEUTEL KAN ALLEEN VERWIJDERD WORDEN WANNEER DE SCHAKELAAR IN DE **OFF** STAND STAAT.

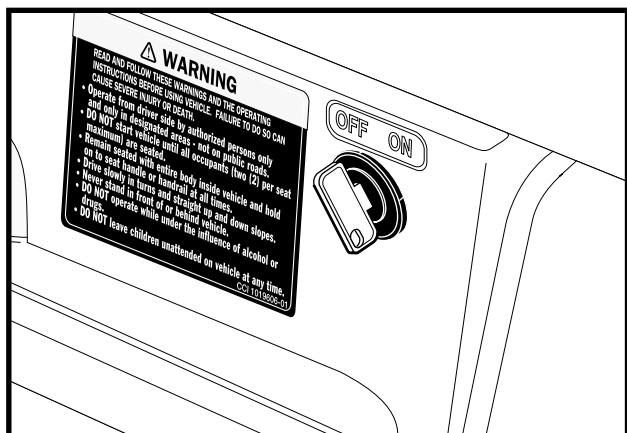

FIGUUR 4

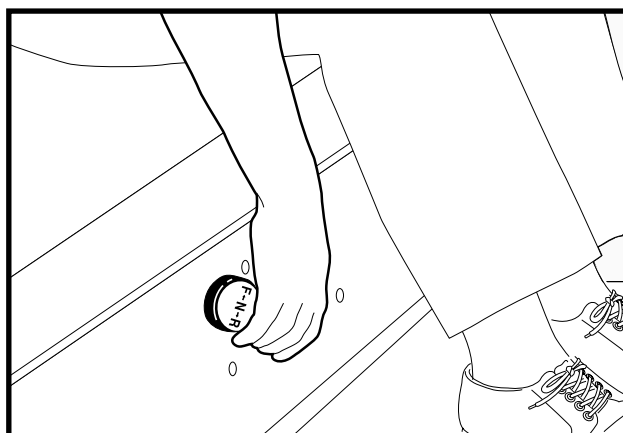

FIGUUR 5

VOORUIT/ACHTERUIT-HENDEL

De vooruit/achteruit- hendel bevindt zich op het voorpaneel van de bank, onder en rechts van de rechterknie van de bestuurder (**zie figuur 5, pagina 17**). De hendel heeft drie standen: **F** (Forward - Vooruit), **N** (Neutral - Vrijloop) en **R** (Reverse - Achteruit). Draai de hendel naar de bestuurder toe (**F**) om vooruit te rijden en naar de passagier toe (**R**) om ACHTERUIT te rijden. Met de hendel naar omhoog (**N**) staat het voertuig in vrijloop en rijdt het niet. De motor van een Tourall met benzinemotor zal stoppen wanneer hij draait en de hendel in vrijloop wordt geplaatst. Alle Club Car voertuigen hebben een lagere snelheid in achteruit.

OPMERKING

- WANNEER HET VOERTUIG IN ACHTERUIT GESCHAKELD IS, GEEFT EEN ZOEMER EEN WAARSCHUWINGSSIGNAAL.

Tourall elektrische voertuigen met PowerDrive Plus (Motorrem):

De vooruit/achteruit- schakelaar bevindt zich op het voorpaneel van de bank, onder en rechts van de rechterknie van de bestuurder (**zie figuur 6**). De VOORUIT (FORWARD - **F**) en ACHTERUIT (REVERSE - **R**) zijn duidelijk op de schakelaar aangeduid. Druk de (**F**) zijde van de schakelaar in om VOORUIT te rijden of druk de (**R**) zijde in om ACHTERUIT te rijden. Wanneer de schakelaar in geen van beide richtingen ingedrukt is, staat het voertuig in vrijloop en zal het niet rijden als de snelheidspedaal wordt ingedrukt.

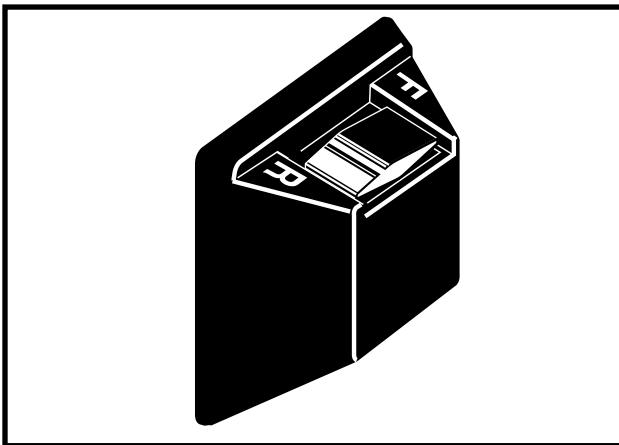

FIGUUR 6

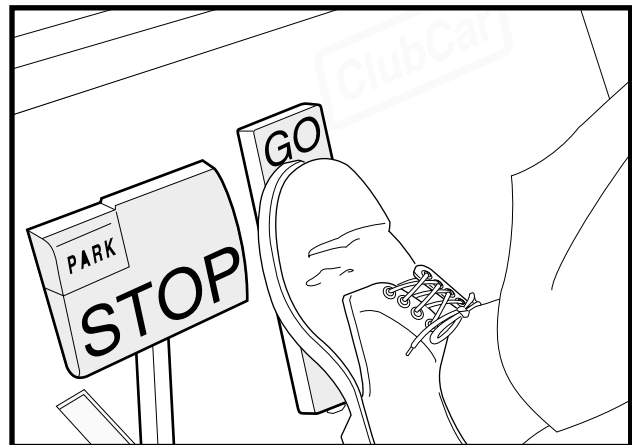

FIGUUR 7

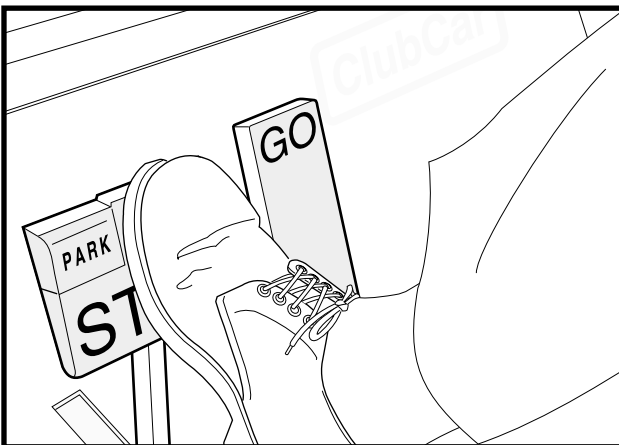

FIGUUR 8

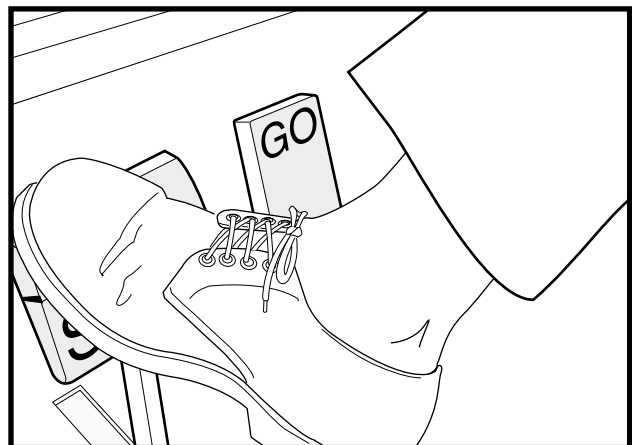

FIGUUR 9

SNELHEIDSPEDAAL

De snelheidspedaal is de pedaal rechts, gemerkt met het woord **GO** (zie figuur 7).

OPMERKING

- **HET VERSNELLINGSPEDAAL WERKT ANDERS DAN HET GASPEDAAL VAN EEN AUTO.** MET HET CONTACTSLOT IN DE ON STAND EN DE HENDEL IN **VOORUIT** OF **ACHTERUIT**, SCHAKELT HET INDRIJKEN VAN HET SNELHEIDSPEDAAL AUTOMATISCH DE PARKEERREM UIT EN RIJDT HET VOERTUIG IN DE GEKOZEN RICHTING (VOORUIT OF ACHTERUIT). WANNEER MEN HET SNELHEIDSPEDAAL INGEDRUKT HOUDT, NEEMT DE SNELHEID TOE TOT AAN DE MAXIMUMSNELHEID. BIJ HET LOSLATEN VAN HET SNELHEIDSPEDAAL KRIJGT DE MOTOR GEEN ENERGIE MEER EN STOPT HIJ MET DRAAIEN.
- **TOURALL ELEKTRISCHE VOERTUIGEN MET POWERDRIVE PLUS (MOTORREM):** ZIE *MOTORREMMEN MET NIET-INGEDRUKTE PEDAAL EN MOTORREMMEN MET INGEDRUKTE PEDAAL* OP PAGINA 16.

REMPEDAAL

Het rempedaal is het grote pedaal links, gemerkt met het woord **STOP** (zie figuur 7). Druk met uw rechervoet het rempedaal in om het voertuig te doen vertragen of stoppen (zie figuur 8).

PARKEERREM

Het parkeerrem-pedaal is het kleine, verhoogde gedeelte bovenaan links van het rempedaal. Hij is gemerkt met het woord **PARK**, terwijl erboven de woorden **PARK BRAKE** aangebracht zijn (zie figuur 7). Om de parkeerrem in te schakelen, drukt u het rempedaal stevig in en klikt u het parkeerrem-gedeelte met uw voet naar voren (figuur 8).

⚠ WAARSCHUWING

- BIJ HET INDRIJKEN VAN HET SNELHEIDSPEDAAL OF HET REMPEDAAL WORDT DE PARKEERREM AUTOMATISCH UITGESCHAKELD. DE PARKEERREM HEEFT VERSCHIEDENE BLOKKEERSTANDEN. ZE MOET STEVIG WORDEN INGEDRUKT EN GEBLOKKEERD OM TE BELETEN DAT HET VOERTUIG WEGROLT.

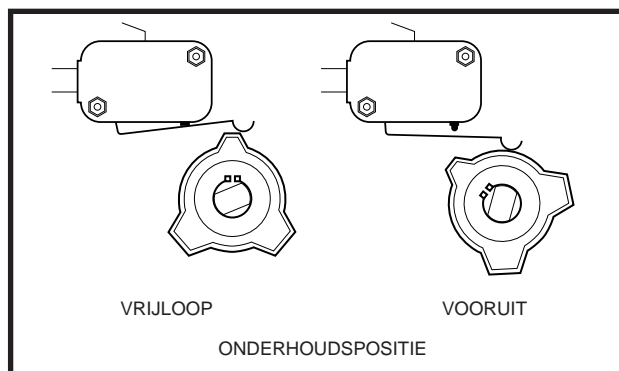

FIGUUR 10

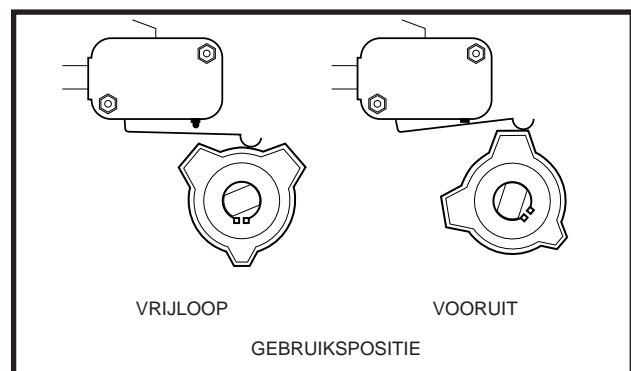

FIGUUR 11

ALLEEN BENZINEVOERTUIGEN:

Vrijloop-vergrendeling

Het voertuig is voorzien van een vrijloop-vergrendeling die de bestuurder belet het voertuig te starten wanneer het in vrijloop staat. Indien het voertuig in vooruit of achteruit wordt gestart en daarna in vrijloop geschakeld, valt de motor stil.

Vrijloop-vergrendeling, vervolg:

Om het werk van de onderhoudsmonteur te vergemakkelijken, is de achterzijde van de vooruit/achteruit-hendel voorzien van een vergrendelingsnok. Wanneer deze nok ongeveer 10 mm naar buiten wordt getrokken en een halve slag gedraaid, tot hij vastklikt, staat de nok in de SERVICE (onderhoud) positie (**zie figuur 10, pagina 19**). De monteur kan nu voor bepaalde onderhoudsprocedures de motor in vrijloop laten draaien. Het voertuig zal niet rijden wanneer de vooruit/achteruit-hendel in vooruit of achteruit wordt geplaatst. Om de nok weer in de OPERATE (gebruik) positie te plaatsen, trekt u hem ongeveer 10 mm naar buiten en draait u hem een halve slag tot hij vastklikt (**zie figuur 11, pagina 19**). **Lees ook onderstaande WAARSCHUWING en OPMERKING.**

⚠ WAARSCHUWING

- WANNEER DE VERGREDELINGSNOK IN DE SERVICE POSITIE STAAT EN DE MOTOR DRAAIT, KAN HET VOERTUIG ONVERWACHT BEWEGEN INDIEN MEN DE VOORUIT/ACHTERUITHENDEL VERPLAATST OF ER PER ONGELUK TEGEN STOOT. VOORKOM DIT DOOR DE VOOR- EN ACHTERWIELEN TE BLOKKEREN EN DE PARKEERREM ALTIJD IN TE SCHAKELEN VOOR U HET VOERTUIG ONDERHOUDT OF VERLAAT.

OPMERKING

- PLAATS DE VERGREDELINGSNOK NA HET ONDERHOUD WEER IN DE OPERATE POSITIE. ZONIET ZAL HET VOERTUIG NIET RIJDEN, ONGEACHT DE STAND VAN DE VOORUIT/ACHTERUITHENDEL.

Choke

De choke bevindt zich op het voorpaneel van de bank, onder en links van de linkerknie van de bestuurder (**zie figuur 12**). Indien het voertuig bij koude temperaturen moeilijk start, gebruikt u de choke door de chokeknop in te drukken. Houd de knop tijdens het starten ingedrukt en laat deze los wanneer de motor start en vlot draait.

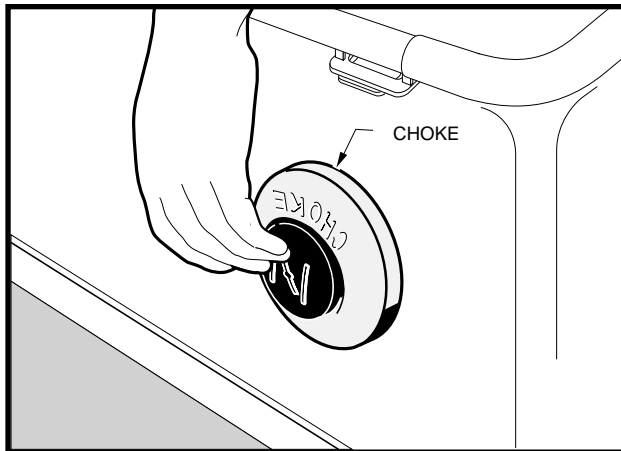

FIGUUR 12

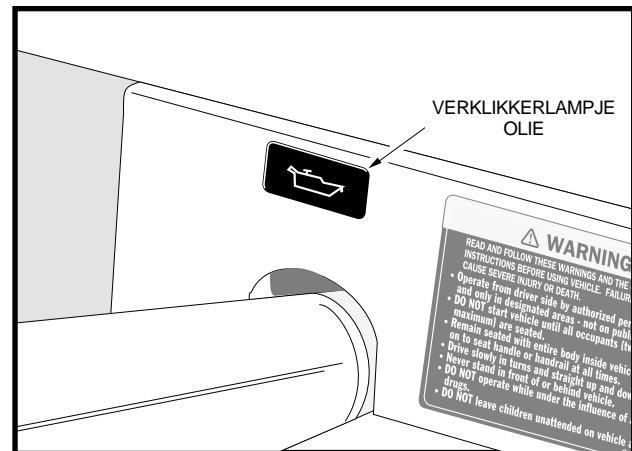

FIGUUR 13

Olielampje

Het voertuig met benzinemotor heeft op het dashboard, net boven de stuurkolom, een verklikkerlampje voor het oliepeil (**zie figuur 13**). Indien dit lampje brandt, moet u de olie controleren en zo nodig olie bijvullen voor u het voertuig verder gebruikt. Het voertuig mag nooit blijven rijden wanneer het lampje onafgebroken brandt. Als het lampje aan en uit gaat, mag u blijven rijden maar moet u zo snel mogelijk olie bijvullen. Als het oliepeil correct is maar het lampje blijft branden, laat u het voertuig nakijken door een getrainde monteur. **Zie VOORZICHTIG bovenaan pagina 21.**

VOORZICHTIG

- ALS HET VERKLIKKERLAMPJE CONSTANT BRANDT, MOET U ONMIDDELIJK OLIE BIJVULLEN. ZONIET KUNT U DE MOTOR BLIJVEND BESCHADIGEN.

ALLEEN ELEKTRISCHE VOERTUIGEN:

Verklikkerlampje batterij

De PowerDrive System 48 en PowerDrive Plus voertuigen, met inbegrip van alle elektrische Trans-Porter/Trans-Sender, Resort Villager en Tourall modellen, hebben op het dashboard (boven de stuurkolom) een verklikkerlampje voor de batterijlading. Deze brandt wanneer de lading laag is of wanneer zich tijdens het opladen een probleem voordoet. Dit verklikkerlampje wordt gecontroleerd door de boordcomputer van de PowerDrive.

Wanneer het voertuig in gebruik is, zal het waarschuwinglampje aangaan en blijven branden indien:

- De batterijspanning onder 48 volt daalt bij onbelaste batterijen (het voertuig staat stil, alle accessoires zijn uitgeschakeld).
- De lading van de batterijen minder dan 25% van hun vermogen bedraagt.

Als het verklikkerlampje tijdens het rijden begint te branden, is er nog voldoende stroom om het voertuig ongeveer 30 minuten te gebruiken. Het voertuig moet echter opgeladen worden voor u het opnieuw gebruikt. Als het lampje aangaat en er niet meer voldoende stroom is om 30 minuten te rijden, moet u het voertuig door uw Club Car distributeur/dealer laten controleren op defecten aan de batterijen of het elektrisch systeem.

Als de batterijen onvolledig opgeladen zijn omdat (1) het snoer afgekoppeld werd, (2) de aansluiting van de lader op het stroomnet afgekoppeld werd, (3) de lader zichzelf na 16 uur werking heeft uitgeschakeld of (4) de lader defect is, zal het verklikkerlampje de volgende aanwijzingen geven:

- Het lampje brandt niet wanneer de lading 90% of meer volledig is. De boordcomputer onthoudt de hoeveelheid lading die nodig is om de batterijen volledig bij te vullen en zal het laden tijdens de volgende laadcyclus voltooien.
- Het lampje gaat aan en blijft 10 seconden branden (lader niet aangesloten) als de lading minder dan 90% volledig is maar het voertuig nog voldoende stroom heeft om 36 holes golf te voltooien. Dit waarschuwt de fleet-gebruiker dat het voertuig nog wel bruikbaar is maar zo snel mogelijk volledig opgeladen moet worden.
- Het lampje brandt telkens 10 seconden, met intervallen van 4 seconden, indien de lader zichzelf na 16 uur heeft uitgeschakeld (**zie handleiding PowerDrive lader**) en de batterijen onvoldoende opgeladen zijn. Dit wijst op een abnormale laadcyclus. Laat de lader en de batterijen door uw Club Car distributeur/dealer controleren.
- Het lampje brandt tijdens het opladen (de lader is op het stroomnet aangesloten) telkens 10 seconden, met intervallen van 4 seconden, indien de stroom naar de lader uitvalt. Wanneer de stroom weer aangesloten wordt, zal het lampje uitgaan.

ALLEEN TOURALL ELEKTRISCH MET POWERDRIVE PLUS (MOTORREM):

Slepen/rijden-schakelaar

VOORZICHTIG

- OM MOGELIJKE ONTPLOFFING VAN DE BATTERIJEN TE VOORKOMEN, MOET DE SLEPEN/RIJDEN-SCHAKELAAR IN DE **TOW** (SLEPEN) POSITIE STAAN VOOR DE BATTERIJKABELS WORDEN AANGESLOTEN OF **AFGEKOPPELD**.
- MET DE SLEPEN/RIJDEN-SCHAKELAAR IN DE **TOW** (SLEPEN) POSITIE, ZIJN ALLE FUNCTIES VAN DE MOTORREM UITGESCHAKELD, MET INBEGRIJ VAN DE DETECTIE ZERO SNELHEID.
- NADAT U DE SCHAKELAAR IN DE STAND **TOW** PLAATST, MOET U 10 SECONDEN WACHTEN VOOR U DEZE OPNIEUW IN DE STAND RUN PLAATST.
- NADAT U DE SCHAKELAAR IN DE STAND **RUN** PLAATST, MOET U 10 SECONDEN WACHTEN VOOR U HET VOERTUIG GEBRUIKT.

Het Tourall elektrisch voertuig met PowerDrive Plus (motorrem) is voorzien van een slepen/rijden-schakelaar. Deze bevindt zich onder de zitting, net boven de vooruit/achteruit-hendel (**figuur 14**). De slepen/rijden-schakelaar moet in de stand RUN (rijden) staan om het voertuig te kunnen besturen. Met de schakelaar in de stand TOW (slepen) is de stroom naar de elektrische onderdelen van het voertuig afgesneden en zal het voertuig niet werken.

De SLEPEN/RIJDEN-schakelaar moet in de volgende omstandigheden in de TOW (slepen) stand worden geplaatst:

- **Voor het voertuig wordt gesleept.** Plaats de schakelaar in de stand TOW om de motorrem volledig uit te schakelen en dus mogelijke schade aan het voertuig of de elektrische onderdelen te voorkomen die kan optreden wanneer het voertuig wordt gesleept terwijl de detectie zero snelheid of de motorrem actief is.
- **Voor de batterijkabels worden aangesloten of afgekoppeld.** Plaats de slepen/rijden-schakelaar in de stand TOW om de stroom naar het elektrische systeem van het voertuig uit te schakelen. Dit voorkomt vonkvorming en de mogelijke explosie van de batterij bij het afkoppelen van de batterijkabels.
- **Bij langdurige opslag.** Plaats de schakelaar in de stand TOW om de stroom naar het elektrische systeem van het voertuig uit te schakelen en dus te voorkomen dat de batterijen ontladen worden

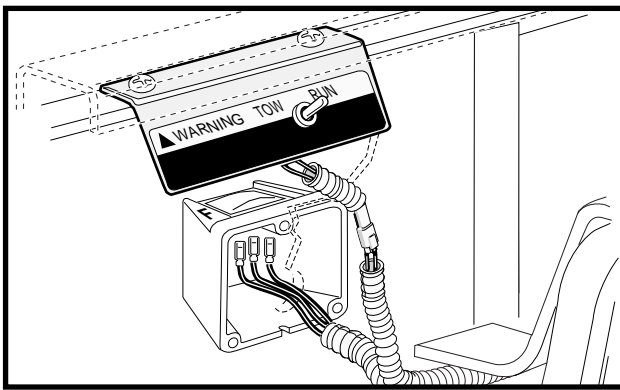

FIGUUR 14

INSTRUCTIES VOOR DE BESTUURDER - TRANS-PORTER/TRANS-SENDER ELEKTRISCH, RESORT VILLAGER ELEKTRISCH, TOURALL BENZINE EN TOURALL ELEKTRISCH

Niemand mag het voertuig besturen zonder zich vertrouwd te maken met de juiste bediening en gebruik van de bedieningsorganen. Beginnende chauffeurs moeten een proefrit maken onder begeleiding van een ervaren bestuurder.

Om het veilige gebruik van het voertuig te verzekeren, moet u alle volgende procedures strikt respecteren. Lees en begrijp alle instructies voor u het voertuig bestuurt. **Zie onderstaande WAARSCHUWING.**

⚠ WAARSCHUWING

- ZORG DAT DE BESTUURDER VERTROUWD IS MET ALLE BEDIENINGEN EN GEBRUIKSPROCEDURES VÓÓR HIJ HET VOERTUIG GEBRUIKT.
- HET VOERTUIG MAG NIET MEER DAN TWEE INZITTENDEN VERVOEREN.
- LAAT GEEN PASSAGIERS TOE OP HET LAADPLATFORM.
- HET VOERTUIG IS NIET SPECIAAL UITGERUST VOOR GEHANDICAPTEN. VERGEWIS U ERVAN DAT ALLE PASSAGIERS ZICH IN EEN BEWEGEND VOERTUIG KUNNEN VASTHOUDEN VOOR U HEN VERVOERT.

VERVOLG WAARSCHUWING BOVENAAN PAGINA 23.

WAARSCHUWING

- VOOR GEBRUIK 'S NACHTS MOET HET VOERTUIG UITGERUST WORDEN MET KOPLAMPEN, ACHTERLICHTEN EN REFLECTOREN.
- BRENG HET VOERTUIG TOT STILSTAND VOOR U DE VOORUIT/ACHTERUIT-HENDEL VERPLAATST. DIT NEGEREN KAN NIETSVERMOEDENDE PASSAGIERS VERWONDEN EN/OF HET VOERTUIG BESCHADIGEN. WANNEER HET VOERTUIG IN **ACHTERUIT** WORDT GESCHAKELD, GEEFT EEN ZOEMER EEN WAARSCHUWINGSSIGNAAL.

BIJ HET BESTUREN VAN HET VOERTUIG:

- BESTUUR HET VOERTUIG UITSLUITEND VANAF DE BESTUURDERSPLAATS. OM NIET UIT HET VOERTUIG TE VALLEN, MOET MEN ALTIJD BLIJVEN ZITTEN EN ZICH AAN DE HANDGREPEN VAN DE ZITTING OF DE RELINGEN VASTHOUDEN. DE CHAUFFEUR MOET TIJDENS HET RIJDEN BEIDE HANDEN OP HET STUUR HOUDEN.
- VOORKOM ERNSTIGE VERWONDINGEN DOOR HEEL UW LICHAAM BINNEN HET VOERTUIG TE HOUDEN.
- LAAT KINDEREN NIET ZONDER BEGELEIDING IN HET VOERTUIG ACHTER.
- VERTRAAG IN BOCHTEN, OM TE VOORKOMEN DAT HET VOERTUIG KANTELT.
- RIJD BIJ HET BESTIJGEN OF AFDALEN VAN HELLINGEN IN RECHTE LIJN, OM TE VOORKOMEN DAT **HET VOERTUIG KANTELT. HET VOERTUIG IS NIET GESCHIKT VOOR HELLINGEN VAN MEER DAN 20%.**
- BRENG EEN GELADEN VOERTUIG NOOIT OP EEN HELLING TOT STILSTAND. INDIEN EEN GELADEN VOERTUIG OP EEN HELLING MOET STOPPEN, MOET U EEN BRUUSK VERTREK OF ACHTERUIT ROLLEN EN BRUUSK STOPPEN VERMIJDEN. INDIEN U DIT NIET DOET, ZOU HET VOERTUIG KUNNEN KANTELEN.
- OM DE VERWONDING VAN EEN NIETSVERMOEDENDE PASSAGIER EN/OF BESCHADIGING VAN HET VOERTUIG TE VOORKOMEN, MAG U NOOIT ABRUPT VERTREKKEN, STOPPEN OF DRAAIEN.
- PAS UW SNELHEID AAN AAN HET TERREIN (BIJVOORBEELD NAT GRAS OF ONEFFEN BODEM) OM TE VOORKOMEN DAT U DE CONTROLE OVER HET VOERTUIG VERLIEST OF HET DOET KANTELEN.
- GEBRUIK HET VOERTUIG NIET OP DE OPENBARE WEG. HET IS NIET ONTWERPEN OF BEDOELD VOOR GEBRUIK OP STRAAT. HET IS STANDAARD NIET TOEGELATEN VOOR GEBRUIK OP DE OPENBARE WEG.
- HET VOERTUIG MAG UITSLUITEND DOOR OPGELEIDE BESTUURDERS EN OP WELOMSCHREVEN TERREINEN WORDEN GEBRUIKT.
- GA NIET VOOR OF ACHTER HET VOERTUIG STAAN.
- RIJDT NIET ONDER INVLOED VAN ALCOHOL, DRUGS OF MEDICIJNEN.
- DE BESTUURDER MOET BIJ HET AFDALEN VAN HELLINGEN DE SNELHEID VAN HET VOERTUIG CONTROLEREN.
- **ALLEEN BENZINEVOERTUIGEN:** DRUK BIJ HET AFDALEN VAN EEN HELLING HET REMPEDAAL INDIEN NODIG IN, EN DRUK HET SNELHEIDSPEDAAL GEDEELTELIJK IN. WANNEER HET SNELHEIDSPEDAAL GEDEELTELIJK INGEDRUKT IS, ZAL DE TOERENREGELAAR ZORGEN DAT DE MOTOR DE SNELHEID HELPT TE CONTROLEREN.

HET VOERTUIG STARTEN

1. Zorg dat de lading goed bevestigd is.
2. Zorg dat iedereen zit en zich vasthoudt aan de handgrepen van de zitting of de relingen. De bestuurder moet beide handen op het stuurwiel houden.
3. Lees de veiligheidswaarschuwingen op het dashboard en (of) boven de pedalen.
4. Zorg dat de wielen in de gewenste richting gedraaid zijn, draai de contactsleutel in de stand ON (aan). Controleer of uw weg vrij is.
5. Kies de rijrichting door de hendel in de gewenste stand te plaatsen (F: vooruit, R: achteruit).

Het voertuig starten, vervolg:

- 6 Druk langzaam het snelheidspedaal in. De parkeerrem wordt automatisch uitgeschakeld en het voertuig zet zich in beweging. Als u het snelheidspedaal blijft indrukken, zal het voertuig sneller rijden tot het de maximumsnelheid bereikt. **Zie onderstaande WAARSCHUWING.**

WAARSCHUWING

- DE BESTUURDER MOET BIJ HET AFDALEN VAN HELLINGEN DE SNELHEID CONTROLEREN.
- **ALLEEN VOERTUIGEN MET BENZINEMOTOR:** DRUK HET REMPEDAAL BIJ HET AFDALEN ZO DIEP IN ALS NODIG IS. DRUK OOK HET SNELHEIDSPEDAAL GEDEELTELIJK IN. DE TOERENREGELAAR ZAL DE MOTOR HELPEN BIJ HET CONTROLEREN VAN DE SNELHEID.
- **ALLEEN TOURALL POWERDRIVE PLUS VOERTUIGEN (MOTORREM):** HET MOTORREMMEN MET INGEDRUKTE PEDAAL OF MET NIET-INGEDRUKTE PEDAAL KAN GEBRUIKT WORDEN OM TIJDENS AFDALINGEN DE SNELHEID TE CONTROLEREN . HET TERREIN OF ANDERE OMSTANDIGHEDEN KUNNEN HET ECHTER NODIG MAKEN OM NIET ALLEEN DE MOTORREM MAAR OOK HET REMPEDAAL TE GEBRUIKEN.

HET VOERTUIG TOT STILSTAND BRENGEN

WAARSCHUWING

- DOOR WATER RIJDEN KAN DE WERKING VAN DE REMMEN AANTASTEN. CONTROLEER DE WERKING VAN DE REMMEN DOOR HET REMPEDAAL ZACHTJES IN TE DRUKKEN. INDIEN HET VOERTUIG NIET NORMAAL VERTRAAGT, BLIJFT U HET REMPEDAAL INDRUKKEN TOT DE REMMEN DROOG ZIJN EN WEER NORMAAL WERKEN.

OPGELET

- GEBRUIK NIET HET SNELHEIDSPEDAAL MAAR HET REMPEDAAL OM OP EEN HELLING STIL TE BLIJVEN STAAN.

Om het voertuig tot stilstand te brengen, laat u het snelheidspedaal los en drukt u met de rechtermoot het rempedaal in tot het voertuig volledig stopt.

HET VOERTUIG PARKEREN EN VERLATEN:

1. Nadat u het voertuig tot stilstand hebt gebracht, drukt u het rempedaal krachtig in, tot hij blokkeert. Het voertuig kan nu niet wegrollen.
 2. Draai de contactsleutel in de OFF (uit) stand. Plaats de vooruit/achteruit-hendel in de N stand (vrijloop). Verwijder de sleutel als het voertuig niet wordt gebruikt.
- **Alleen Tourall PowerDrive Plus (Motorrem):** met de slepen/rijden-schakelaar in de stand RUN (rijden) zal de detectie zero snelheid, ongeacht de stand van de vooruit/achteruit-hendel, voorkomen dat het voertuig zich sneller dan 1,5 km/u tot 3 km/u verplaatst, tenzij het snelheidspedaal wordt ingedrukt. Dit voorkomt het risico dat het voertuig (met parkeerrem uitgeschakeld) te snel zou wegrollen om te voet ingehaald te worden. **Zie ook "Detectie zero snelheid", pagina 16).**

BEDIENINGEN - TRANS-PORTER/TRANS-SENDER BENZINE EN RESORT VILLAGER BENZINE

GEVAAR

- GEBRUIK EEN VOERTUIG MET BENZINEMOTOR NIET IN EEN AFGESLOTEN RUIMTE ZONDER BEHOORLIJKE VERLUCHTING. DE MOTOR PRODUCEERT KOOLMONOXIDE, EEN GEURLOOS, DODELIJK GIFTIG GAS.

WAARSCHUWING

- VOOR U HET VOERTUIG AAN EEN BESTUURDER TOEVERTROUWT, MOET U ZORGEN DAT DE BESTUURDER VERTROUWD IS MET ALLE BEDIENINGEN EN GEBRUIKSPROCEDURES.
- LAAT NIEMAND HET VOERTUIG BESTUREN DIE NIET VERTROUWD IS MET ALLE BEDIENINGEN EN GEBRUIKSPROCEDURES.
- WIJZIG NIETS AAN DE TOERENREGELAAR VAN HET VOERTUIG MET BENZINEMOTOR. DIT ZOU DE GARANTIE DOEN VERVALLEN EN KAN DE MOTOR EN ANDERE ONDERDELEN BESCHADIGEN. ONVEILIGE SNELHEDEN KUNNEN BOVENDIEN ONGEVALLEN VEROORZAKEN, MET MATERIËLE SCHADE EN ERNSTIGE OF DODELIJKE VERWONDINGEN TOT GEVOLG.
- BRENG GEEN ENKELE WIJZIGING AAN HET VOERTUIG AAN DIE DE STABILITEIT OF HANTEERBAARHEID KAN BEÏNVLOEDEN OF DE MAXIMUMSNELHEID VERHOOGT BOVEN DE SPECIFICATIES VAN DE FABRIKANT. DIT ZOU MATERIËLE SCHADE EN ERNSTIGE OF DODELIJKE VERWONDINGEN KUNNEN VEROORZAKEN.
- WANNEER HET VOERTUIG IN BEWEGING IS, MAG U DE VOORUIT/ACHTERUIT-HENDEL NIET VERPLAATSEN. BRENG HET VOERTUIG ALTIJD VOLLEDIG TOT STILSTAND VOOR U DE HENDEL VERPLAATST, OM MATERIËLE SCHADE OF DE VERWONDING VAN NIETSVERMOEDENDE PASSAGIERS TE VOORKOMEN. WANNEER U IN ACHTERUIT SCHAKELT, GEEFT EEN ZOEMER EEN WAARSCHUWINGSSIGNAAL.
- LAAT HET SNELHEIDSPEDAAL LOS EN DRUK HET REMPEDAAL STEVIG IN TOT HET VOERTUIG STOPT. OM TE VOORKOMEN DAT HET ONGEWENST START OF WEGROLT, SCHAKELT U DE PARKEERREM IN, DRAAIT U HET CONTACTSLOT OP **OFF** EN VERWIJDEERT U DE SLEUTEL VOOR U HET VOERTUIG VERLAAT.

CONTACTSLOT

Het contactslot bevindt zich rechts van de stuurkolom op het dashboard (**zie figuur 15, pagina 26**). Het heeft drie duidelijk gemerkte standen: OFF (uit), ON (aan) en START.

OPMERKING

- DE SLEUTEL KAN ALLEEN VERWIJDERD WORDEN WANNEER DE SCHAKELAAR IN DE **OFF** STAND STAAT.

Om het voertuig te starten, draait u de sleutel voorbij de ON positie naar de START positie en houdt u hem zo tot de motor vlot draait. Wanneer u de sleutel loslaat, keert hij terug naar de ON positie en moet de motor stationair draaien.

VOORUIT/ACHTERUIT-HENDEL

De vooruit/achteruit- hendel bevindt zich op het voorpaneel van de bank, onder en rechts van de rechterknie van de bestuurder (**zie figuur 16, pagina 26**). De hendel heeft drie standen: **F** (Forward - Vooruit), **N** (Neutral - Vrijloop) en **R** (Reverse - Achteruit). Draai de hendel naar de bestuurder toe (**F**) om vooruit te rijden en naar de passagier toe (**R**) om achteruit te rijden. Met de hendel naar omhoog (**N**) staat het voertuig in vrijloop. **Zie onderstaande OPMERKING.**

OPMERKING

- DE MOTOR ZAL STILVALLEN ALS HET SNELHEIDSPEDAAL INGEDRUKT WORDT TERWIJL DE VOORUIT/ACHTERUIT(-)HENDEL IN **VRIJLOOP** STAAT.
- WANNEER HET VOERTUIG IN **ACHTERUIT** GESCHAKELD IS, GEEFT EEN ZOEMER EEN WAARSCHUWINGSSIGNAAL.

SNELHEIDSPEDAAL

Het snelheidspedaal is het pedaal rechts, gemerkt met het woord **GO** (zie figuur 18). Zie onderstaande **OPMERKING**.

OPMERKING

- **HET VERSNELLINGSPEDAAL WERKT ANDERS DAN HET GASPEDAAL VAN EEN AUTO.** MET HET CONTACTSLOT IN DE ON STAND EN DE HENDEL IN VOORUIT OF ACHTERUIT, SCHAKELT HET INDRUKKEN VAN HET SNELHEIDSPEDAAL AUTOMATISCH DE PARKEERREM UIT EN RIJDT HET VOERTUIG IN DE GEKOZEN RICHTING (VOORUIT OF ACHTERUIT). WANNEER MEN HET SNELHEIDSPEDAAL INGEDRUKT HOUDT, NEEMT DE SNELHEID TOE TOT AAN DE MAXIMUMSNELHEID. BIJ HET LOSLATEN VAN HET SNELHEIDSPEDAAL KEERT HIJ TERUG NAAR ZIJN OORSPRONKELIJKE POSITIE EN DRAAIT DE MOTOR STATIONAIR.

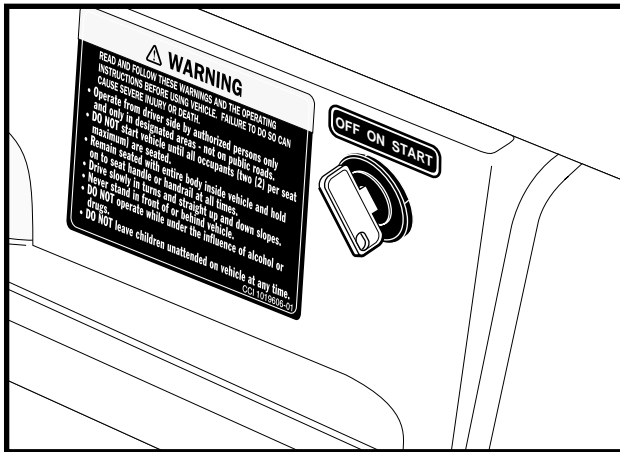

FIGUUR 15

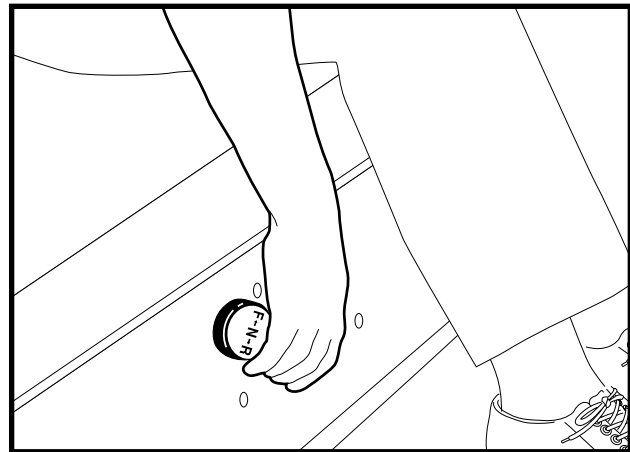

FIGUUR 16

REMPEDAAL

Het rempedaal is het grote pedaal links, gemerkt met het woord **STOP** (zie figuur 17). Druk met uw rechtersoet het rempedaal in om het voertuig te doen vertragen of stoppen.

⚠ WAARSCHUWING

- BIJ HET INDRUKKEN VAN HET SNELHEIDSPEDAAL OF HET REMPEDAAL WORDT DE PARKEERREM AUTOMATISCH UITGESCHAKELD. DE PARKEERREM HEEFT VERSCHIEDENE BLOKKEERSTANDEN. ZE MOET STEVIG WORDEN INGEDRUKT EN GEBLOKKEERD OM TE BELETEN DAT HET VOERTUIG WEGROLT.

PARKEERREM

Het parkeerrem-pedaal is het kleine, verhoogde gedeelte bovenaan links het rempedaal. Hij is gemerkt met het woord **PARK**, terwijl erboven de woorden **PARK BRAKE** aangebracht zijn (zie figuur 18). Om de parkeerrem in te schakelen, drukt u het rempedaal stevig in en klikt u het parkeerrem-gedeelte met uw voet naar voren (figuur 19).

Het indrukken van het rempedaal of het snelheidspedaal schakelt de parkeerrem uit.

VRIJLOOP-VERGRENDELING

Om het werk van de onderhoudsmonteur te vergemakkelijken, is de achterzijde van de vooruit/achteruit-hendel voorzien van een vergrendelingsnok (gele knop). Wanneer deze nok ongeveer 10 mm naar buiten wordt getrokken en een halve slag gedraaid, tot hij vastklikt, staat de nok in de **SERVICE** (onderhoud) positie (zie figuur 20, pagina 28). De monteur kan nu voor bepaalde onderhoudsprocedures de motor in vrijloop laten draaien. Het voertuig zal niet rijden wanneer de

vooruit/achteruit-hendel in vooruit of achteruit wordt geplaatst. Om de nok weer in de OPERATE (gebruik) positie te plaatsen, trekt u hem ongeveer 10 mm naar buiten en draait u hem een halve slag tot hij vastklikt (zie figuur 21, pagina 28). Lees ook onderstaande WAARSCHUWING en OPMERKING.

⚠ WAARSCHUWING

- WANNEER DE VERGREDELINGSNOK IN DE **SERVICE** POSITIE STAAT EN DE MOTOR DRAAIT, KAN HET VOERTUIG ONVERWACHT BEWEGEN INDIEN MEN DE VOORUIT/ACHTERHENDEL VERPLAATST OF ER PER ONGELUK TEGEN STOOT. VOORKOM DIT DOOR DE VOOR- EN ACHTERWIELEN TE BLOKKEREN EN DE PARKEERREM ALTIJD IN TE SCHAKELN VOOR U HET VOERTUIG ONDERHOUDT OF VERLAAT.

OPMERKING

- PLAATS DE VERGREDELINGSNOK NA HET ONDERHOUD WEER IN DE **OPERATE** POSITIE. ZO NIET ZAL HET VOERTUIG NIET RIJDEN, ONGEACHT DE STAND VAN DE VOORUIT/ACHTERUIT-HENDEL.

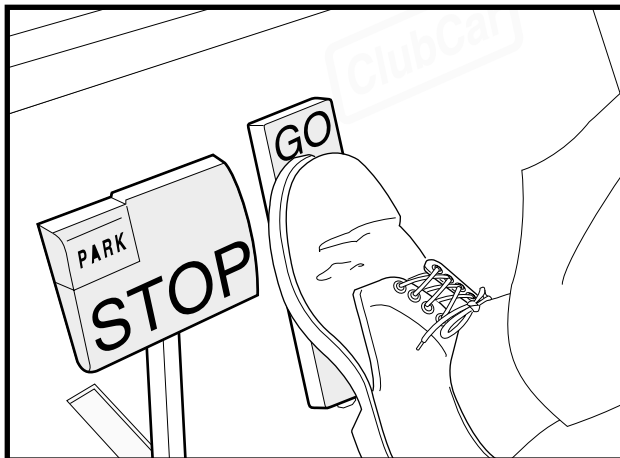

FIGUUR 17

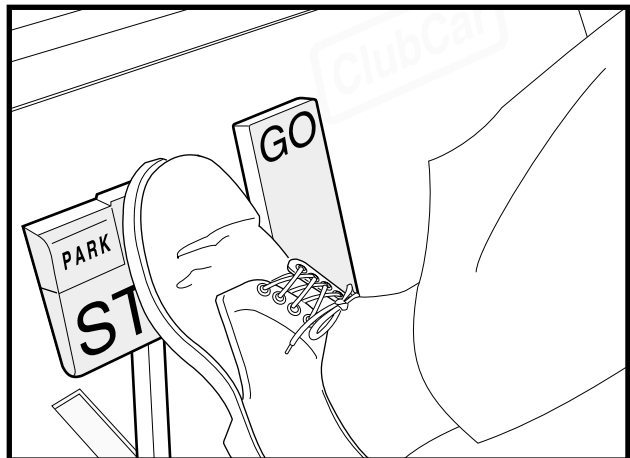

FIGUUR 18

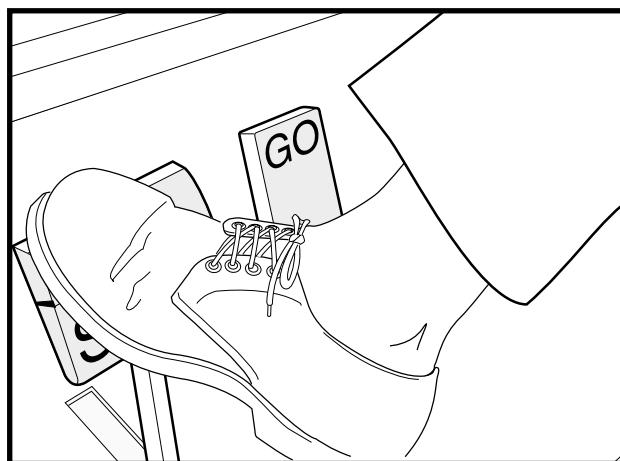

FIGUUR 19

CHOKE

De choke bevindt zich, onder en links van de linker knie van de bestuurder. Indien het voertuig bij koude temperaturen moeilijk start, stelt u de choke in werking door de chokeknop uit te trekken. Druk ze weer in wanneer de motor vlot begint te draaien (zie figuur 22, pagina 28).

OLIELAMPJE

Het voertuig met benzinemotor heeft op het dashboard, net boven de stuurkolom, een verklikkerlampje voor het oliepeil (zie figuur 23). Indien dit lampje brandt, moet u de olie controleren en zo nodig olie bijvullen voor u het voertuig verder gebruikt. Het voertuig mag nooit blijven rijden wanneer het lampje onafgebroken brandt. Als het lampje aan en uit gaat, mag u blijven rijden maar moet u zo snel mogelijk olie bijvullen. Als het oliepeil correct is maar het lampje blijft branden, laat u het voertuig nakijken door een getrainde monteur.

⚠ OPGELET

- ALS HET VERKLIKKERLAMPJE CONSTANT BRANDT, MOET U ONMIDDELLIJK OLIE BIJVULLEN. ZONIET KUNT U DE MOTOR BLIJVEND BESCHADIGEN.

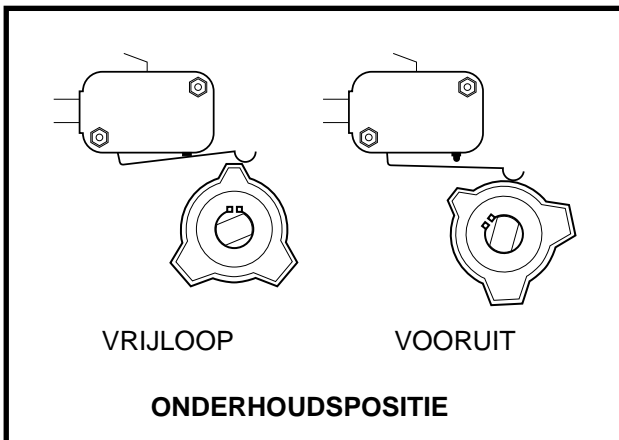

FIGUUR 20

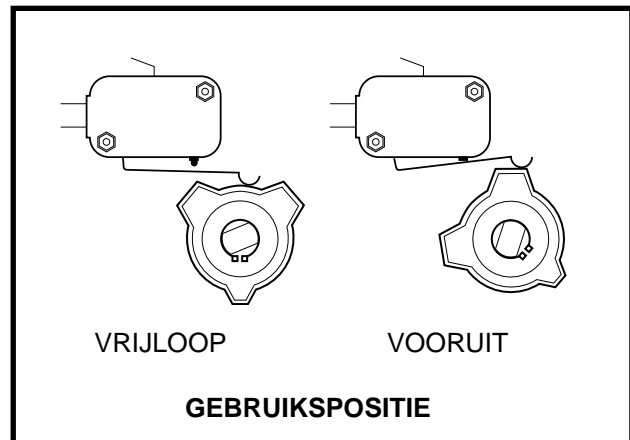

FIGUUR 21

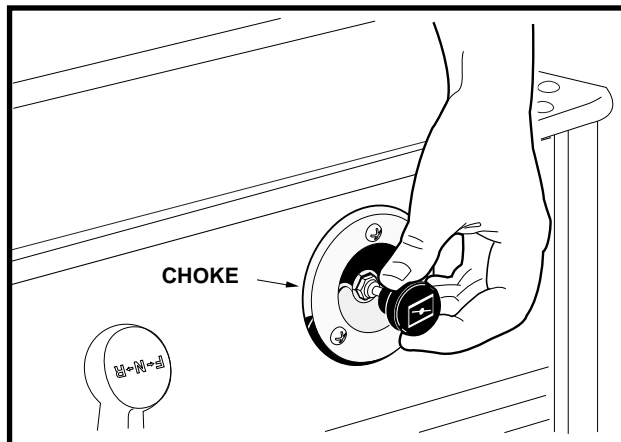

FIGUUR 22

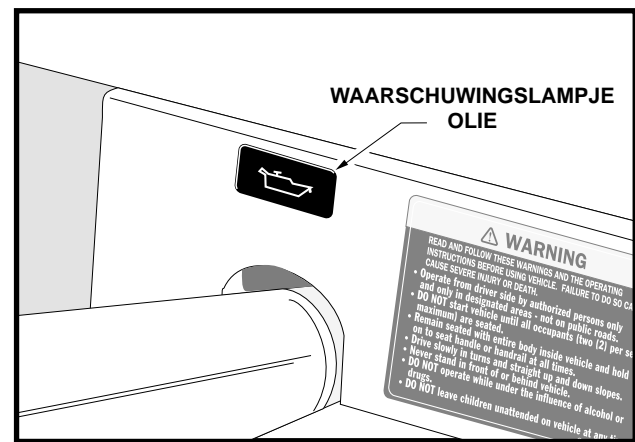

FIGUUR 23

INSTRUCTIES VOOR DE BESTUURDER - TRANS-PORTER / TRANS-SENDER MET BENZINEMOTOR EN RESORT VILLAGER MET BENZINEMOTOR:

Niemand mag het voertuig besturen zonder zich vertrouwd te maken met de juiste bediening en gebruik van de bedieningsorganen. Beginnende chauffeurs moeten een proefrit maken onder begeleiding van een ervaren bestuurder.

Om het veilige gebruik van het voertuig te verzekeren, moet u alle volgende procedures strikt en in de juiste volgorde respecteren. Lees en begrijp alle instructies voor u het voertuig bestuurt. Zie de **WAARSCHUWINGEN** hieronder en op pagina 29.

WAARSCHUWING

- ZORG DAT DE BESTUURDER VERTROUWD IS MET ALLE BEDIENINGEN EN GEBRUIKSPROCEDURES VÓÓR HIJ HET VOERTUIG GEBRUIKT.
- HET VOERTUIG MAG NIET MEER DAN TWEE INZITTENDEN VERVOEREN.
- LAAT GEEN PASSAGIERS TOE OP HET LAADPLATFORM.
- HET VOERTUIG IS NIET SPECIAAL UITGERUST VOOR GEHANDICAPTEN. VERGEWIS U ERVAN DAT ALLE PASSAGIERS ZICH IN EEN BEWEGEND VOERTUIG KUNNEN VASTHOUDEN VOOR U HEN VERVOERT.
- VOOR GEBRUIK 'S NACHTS MOET HET VOERTUIG UITGERUST WORDEN MET KOPLAMPEN, ACHTERLICHTEN EN REFLECTOREN.
- BRENG HET VOERTUIG TOT STILSTAND VOOR U DE VOORUIT/ACHTERUIT-HENDEL VERPLAATST. DIT NEGEREN KAN NIETSVermoedende PASSAGIERS VERWONDEN EN/OF HET VOERTUIG BESCHADIGEN. WANNEER HET VOERTUIG IN **ACHTERUIT** WORDT GESCHAKELD, GEEFT EEN ZOEMER EEN WAARSCHUWINGSSIGNAAL.

BIJ HET BESTUREN VAN HET VOERTUIG:

- BESTUUR HET VOERTUIG UITSLUITEND VANAF DE BESTUURDERSPLAATS.
- OM TE VOORKOMEN DAT ZE UIT HET RIJDENDE VOERTUIG VALLEN, MOET MEN ALTIJD BLIJVEN ZITTEN EN ZICH AAN DE HANDGREPEN VAN DE ZITTING OF DE RELINGEN VASTHOUDEN. DE CHAUFFEUR MOET TIJDENS HET RIJDEN BEIDE HANDEN OP HET STUUR HOUDEN.
- VOORKOM ERNSTIGE VERWONDINGEN DOOR HEEL UW LICHAAM BINNEN HET VOERTUIG TE HOUDEN.
- VERTRAAG IN BOCHTEN, OM TE VOORKOMEN DAT HET VOERTUIG KANTELT.
- LAAT NOOIT KINDEREN ZONDER BEGELEIDING IN HET VOERTUIG ACHTER.
- RIJDT BIJ HET BESTIJGEN OF AFDALEN VAN HELLINGEN IN RECHTE LIJN, OM TE VOORKOMEN DAT HET VOERTUIG KANTELT. **HET VOERTUIG IS NIET GESCHIKT VOOR HELLINGEN VAN MEER DAN 20%.**
- BRENG EEN GELADEN VOERTUIG NOOIT OP EEN HELLING TOT STILSTAND. INDIEN EEN GELADEN VOERTUIG OP EEN HELLING MOET STOPPEN, MOET U EEN BRUUSK VERTREK OF ACHTERUIT ROLLEN EN BRUUSK STOPPEN VERMIJDEN. INDIEN U DIT NIET DOET, ZOU HET VOERTUIG KUNNEN KANTELEN.
- OM DE VERWONDING VAN EEN NIETSVermoedende PASSAGIER EN/OF BESCHADIGING VAN HET VOERTUIG TE VOORKOMEN, MAG U NOOIT ABRUPT VERTREKKEN, STOPPEN OF DRAAIEN.
- PAS UW SNELHEID AAN AAN HET TERREIN (BIJVOORBEELD NAT GRAS OF ONEFFEN BODEM) OM TE VOORKOMEN DAT U DE CONTROLE OVER HET VOERTUIG VERLIEST OF HET DOET KANTELEN.
- GEBRUIK HET VOERTUIG NIET OP DE OPENBARE WEG. HET IS NIET ONTWERPEN OF BEDOELD VOOR GEBRUIK OP STRAAT. HET IS NIET TOEGELATEN VOOR GEBRUIK OP DE OPENBARE WEG.
- HET VOERTUIG MAG UITSLUITEND DOOR OPGELEIDE BESTUURDERS EN OP WELOMSCHREVEN TERREINEN WORDEN GEBRUIKT.
- GA NIET VOOR OF ACHTER HET VOERTUIG STAAN.
- RIJDT NIET ONDER INVLOED VAN ALCOHOL, DRUGS OF MEDICIJNEN.
- DE BESTUURDER MOET BIJ HET AFDALEN VAN HELLINGEN DE SNELHEID VAN HET VOERTUIG CONTROLEREN.
- **ALLEEN BENZINEVOERTUIGEN:** DRUK BIJ HET AFDALEN VAN EEN HELLING HET REMPEDAAL INDIEN NODIG IN, EN DRUK HET SNELHEIDSPEDAAL GEDEELTELIJK IN. WANNEER HET SNELHEIDSPEDAAL GEDEELTELIJK INGEDRUKT IS, ZAL DE TOERENREGELAAR ZORGEN DAT DE MOTOR DE SNELHEID HELPT TE CONTROLEREN.

HET VOERTUIG STARTEN:

1. Zorg dat de lading goed bevestigd is.
2. Zorg dat iedereen zit en zich vasthoudt aan de handgrepen van de zitting of de relingen.

Het voertuig starten, vervolg:

3. Lees de veiligheidswaarschuwingen boven de pedalen.
4. Zorg dat de vooruit/achteruit-schakelaar in VRIJLOOP (N) staat. Zorg dat de wielen in de gewenste richting gedraaid zijn. Controleer of uw weg vrij is.
5. Druk het rempedaal in en houd hem ingedrukt. Draai de contactsleutel helemaal tot aan de START positie en laat hem los nadat de motor is gestart. De motor zal stationair draaien.
6. Terwijl u het rempedaal ingedrukt houdt, kiest u de rijrichting door de vooruit/achteruit-hendel in de gewenste positie te plaatsen (F: vooruit, R: achteruit).
7. Laat het rempedaal volledig los en druk langzaam het snelheidspedaal in. Als u het snelheidspedaal blijft indrukken, zal het voertuig sneller rijden tot het de maximumsnelheid bereikt.

OPMERKING

- INDIEN HET SNELHEIDSPEDAAL INGEDRUKT WORDT MET DE VOORUIT/ACHTERUIT-HENDEL IN **VRIJLOOP**, OF INDIEN U MET INGEDRUKTE SNELHEIDSPEDAAL VAN **VOORUIT** IN **ACHTERUIT** PROBEERT TE SCHAKELEN, ZAL DE MOTOR STILVALLEN. OM DIT TE VOORKOMEN, MOET U HET SNELHEIDSPEDAAL VOLLEDIG LOSLATEN VOOR U HET VOERTUIG IN **VRIJLOOP** OF VAN **VOORUIT** NAAR **ACHTERUIT** SCHAKELT.

HET VOERTUIG TOT STILSTAND BRENGEN

WAARSCHUWING

- DOOR WATER RIJDEN KAN DE WERKING VAN DE REMMEN AANTASTEN. CONTROLEER DE WERKING VAN DE REMMEN DOOR HET REMPEDAAL ZACHTJES IN TE DRUKKEN. INDIEN HET VOERTUIG NIET NORMAAL VERTRAAGT, BLIJFT U HET REMPEDAAL INDRUKKEN TOT DE REMMEN DROOG ZIJN EN WEER NORMAAL WERKEN.

OPGELET

- GEBRUIK NIET HET SNELHEIDSPEDAAL MAAR HET REMPEDAAL OM OP EEN HELLING STIL TE BLIJVEN STAAN.

Om het voertuig tot stilstand te brengen, laat u het snelheidspedaal los en drukt u met de rechtermoot het rempedaal in tot het voertuig volledig stopt.

HET VOERTUIG PARKEREN EN VERLATEN:

1. NADAT U HET VOERTUIG TOT STILSTAND HEBT GEBRACHT, DRUKT U HET REMPEDAAL KRACHT IN, TOT HIJ BLOKKEERT. HET VOERTUIG KAN NU NIET WEGROLLEN.
2. DRAAI DE CONTACTSLEUTEL IN DE OFF (UIT) STAND. PLAATS DE VOORUIT/ACHTERUIT-HENDEL IN DE N STAND (VRIJLOOP). VERWIJDER DE SLEUTEL ALS HET VOERTUIG NIET WORDT GEBRUIKT.

LADEN EN LOSSEN

Plaats en bevestig de lading zo ver mogelijk naar voren en in het midden van het laadplatform. **Zie onderstaande WAARSCHUWING.**

WAARSCHUWING

- ZORG DAT DE PARKEERREM GOED INGESCHAKELD IS VOOR U BEGINT TE LADEN.
 - LAAT GEEN PASSAGIERS PLAATSNEMEN OP HET PLATFORM.
- VERVOLG WAARSCHUWING BOVENAAN PAGINA 31.**

WAARSCHUWING

- **OVERSCHRIJDT HET NOMINALE LAADVERMOGEN VAN HET VOERTUIG NIET. DIT OMVAT ALLE PASSAGIERS, DE LADING OP HET PLATFORM (MAXIMUM 227 KG VOOR ALLE VOERTUIGEN) EN DE SOM VAN HET BRUTOGEWICHT EN TREKHAAKGEWICHT VAN EEN AANHANGWAGEN. HET TREKHAAKGEWICHT VAN EEN AANHANGWAGEN MAG NOOIT MEER DAN 68 KG BEDRAGEN. HET NOMINALE MAXIMUMVERMOGEN VOOR DE TRANS-PORTER/TRANS-SENDER IS 680 KG. HET NOMINALE MAXIMUMVERMOGEN VAN DE RESORT VILLAGER IS 680 KG. HET NOMINALE MAXIMUMVERMOGEN VAN DE TOURALL IS 363 KG. OVERBELASTING KAN DE HANTEERBAARHEID VAN HET VOERTUIG BEÏNVLOEDEN OF DEFECTEN VEROORZAKEN DIE HET VOERTUIG ONBESTUURBAAR MAKEN EN MOGELIJK TOT ERNSTIGE VERWONDINGEN KUNNEN LEIDEN.**
- **VERMINDER DE LADING EN SNELHEID VAN HET VOERTUIG BIJ HET BESTIJGEN OF AFDALEN VAN HELLINGEN EN OP ONEFFEN TERREIN. DE NOMINALE SNELHEID GELDT ALLEEN VOOR VLAK TERREIN.**
- **VERMINDER DE SNELHEID EN VERMIJDT BRUUSK REMMEN WANNEER U ACHTERUIT RIJDT. INDIEN U DIT NIET DOET, KAN HET VOERTUIG OMSLAAN OF ACHTERUIT KANTELEN.**
- **PLAATS GEEN VRACHT OP DE ACHTERKLEP. WANNEER HET VOERTUIG RIJDT, MOET DE ACHTERKLEP NAAR OMHOOG STAAN EN GOED VERGRENDELD ZIJN.**
- **OM TE VOORKOMEN DAT DE LADING VERSCHUIFT EN HET VOERTUIG DOET KANTELEN, MAG U NIET BRUUSK VERTREKKEN, STOPPEN OF DRAAIEN. HET ZWAARTEPUNT VAN DE LADING KAN DE HANTEERBAARHEID, BESTUURBAARHEID EN HET REMMEN VAN HET VOERTUIG BEÏNVLOEDEN.**
- **OM TE VOORKOMEN DAT DE LADING VERSCHUIFT EN MOGELIJK EEN PASSAGIER VERWONDT OF HET RIJGEDRAG VAN HET VOERTUIG AANTAST, MOET U DE LADING GOED BEVESTIGEN.**
- **LAADT HET VOERTUIG NIET TE HOOG. HET ZWAARTEPUNT VAN DE VRACHT MAG NOOIT MEER DAN 38 CM BOVEN DE BODEM VAN HET PLATFORM KOMEN.**
- **MAAK HET LAADPLATFORM ALTIJD LEEG VOOR U HET VOERTUIG MET EEN LIFT, TAKEL OF KRIK OPTILT.**

VERVOER OP EEN AANHANGWAGEN

Indien u het voertuig over lange afstanden of over de openbare weg moet vervoeren, moet u een goedgekeurde aanhangwagen gebruiken en rekening houden met alle volgende waarschuwingen:

WAARSCHUWING

- **LAAT GEEN PERSONEN PLAATSNEMEN IN DE AANHANGWAGEN DIE WORDT GETROKKEN.**
- **VERMIJDT BIJ HET SLEPEN BRUUSK VERTREKKEN, STOPPEN EN SCHERPE BOCHTEN.**
- **STOP NIET OP EEN HELLING WANNEER U EEN AANHANGWAGEN SLEEPT. ALS HET NIET ANDERS KAN, MOET U EEN BRUUSK VERTREK OF ACHTERUIT ROLLEN EN BRUUSK STOPPEN VERMIJDEN. INDIEN U DIT NIET DOET, ZOU HET VOERTUIG KUNNEN KANTELEN, WAT ERNSTIGE PERSOONLIJKE VERWONDINGEN ZOU KUNNEN VEROORZAKEN.**
- **VERTRAAG DE NORMALE SNELHEID WANNEER U EEN AANHANGWAGEN TREKT.**
- **VOOR GEBRUIK OP DE OPENBARE WEG MOET DE AANHANGWAGEN VOLDOEN AAN ALLE PLAATSELIJKE EN NATIONALE REGLEMENTERINGEN (ACHTERLICHTEN, REMLICHTEN ENZ.).**
- **GEBRUIK ALTIJD EEN GOEDGEKEURDE AANHANGWAGEN MET EEN TARRA DIE AANGEPAST IS AAN HET VOERTUIG DAT GETROKKEN WORDT: 726 KG VOOR EEN RESORT VILLAGER, 909 KG VOOR EEN TRANS-PORTER/TRANS-SENDER. VOORBEELD: EEN AANHANGWAGEN DIE TWEE RESORT VILLAGERS DRAAGT MOET EEN NOMINAAL VERMOGEN HEBBEN VAN: 2 X 727 KG = 1454 KG).**

VERVOLG WAARSCHUWING BOVENAAN PAGINA 32.

WAARSCHUWING

- SLEEP EEN CLUB CAR VOERTUIG NOOIT OP DE OPENBARE WEG ACHTER EEN PASSAGIERSVOERTUIG OF EEN VRACHTWAGEN, TENZIJ HET OP EEN GOEDGEKEURDE TRAILER STAAT.
- HET TE TRANSPORTEREN VOERTUIG MOET STEVIG VASTGEMAAKT WORDEN OP DE AANHANGWAGEN. PLAATS DE VOORUIT/ACHTERUIT-HENDEL IN **VRIJLOOP**, HET CONTACTSLOT OP **OFF**. ZORG DAT DE PARKEERREM GOED INGEDRUKT EN VERGRENDELD IS.
- GEZIEN DE BIJKOMENDE LENGTE VAN DE AANHANGWAGEN, MOET U VOORZICHTIG ZIJN BIJ HET NEMEN VAN BOCHTEN.
- TRANSPORTEER EEN VOERTUIG NOOIT OP EEN AANHANGWAGEN MET EEN LADING OP HET PLATFORM.
- VERWIJDER DE VOORUIT VAN HET VOERTUIG VOOR U HET OP EEN AANHANGWAGEN TRANSPORTEERT.
- ALLEEN BENZINEVOERTUIGEN: DRAAI DE BRANDSTOFAFSLUITER OP **OFF** (UIT).

BEWARING - BENZINEVOERTUIG

Om uw voertuig klaar te maken voor langdurige bewaring na het seizoen:

1. Verwijder alle lading, zodat de banden zo weinig mogelijk gewicht moeten dragen.
2. Bewaar het voertuig in een koele ruimte, om te voorkomen dat de batterij ontlaaft. Als de batterij zwak lijkt, laadt u ze op met behulp van een lader voor autobatterijen (12 volt, 10 ampère of minder).

GEVAAR

- **BENZINE - ONTVLAMBAAR - ONTPLOFBAAR! NIET ROKEN. HOUDT VONKEN EN VLAMMEN VERWIJDERD UIT DE OMGEVING VAN HET VOERTUIG.**
- **TRACHT NOOIT BENZINE AF TE TAPPEN WANNEER DE MOTOR WARM IS OF NOG DRAAIT. RUIM ALLE GEMORSTE BENZINE OP VOOR U HET VOERTUIG GEBRUIKT.**
- **BEWAAR BENZINE UITSLUITEND IN EEN GOEDGEKEURD BENZINEBLIK. BEWAAR ZE IN EEN GOED GEVENTILEERDE RUIMTE, VERWIJDERD VAN VONKEN, OPEN VUUR, VERWARMINGSTOESTELLEN EN ANDERE HITTEBRONNEN.**
- **ONDERHOUD, HERSTEL OF GEBRUIK HET VOERTUIG NIET IN EEN AFGESLOTEN RUIMTE ZONDER GOEDE VERLUCHTING. DE MOTOR PRODUCEERT KOOLMONOXIDE, EEN REUKLOOS, DODELIJK GIFTIG GAS.**
- **BEWAAR BENZINE BUITEN HET BEREIK VAN KINDEREN.**
- **VERWIJDER NOOIT MET EEN SLANG BENZINE UIT HET VOERTUIG.**

WAARSCHUWING

- DRAAI HET CONTACTSLOT OP **OFF** (UIT), VERWIJDER DE SLEUTEL EN PLAATS DE VOORUIT/ACHTERUIT-HENDEL IN **VRIJLOOP (N)**, OM TE VOORKOMEN DAT HET VOERTUIG TIJDENS DE BEWARING ONGEWENST ZOU STARTEN.

WAARSCHUWING

- PROBEER NIET EEN BEVROREN BATTERIJ OF EEN BATTERIJ MET VERVORMDE BEHUIZING TE LADEN. VERWIJDER DE BATTERIJ. BEVROREN BATTERIJEN KUNNEN ONTPLOFFEN.

VOORZICHTIG

- BATTERIJEN DIE ONVOLDOENDE OPGELADEN ZIJN ZULLEN BIJ LAGE TEMPERATUREN BEVRIEZEN.

3. Maak de carburator leeg en sluit de brandstoftank af.
 - 3.1 Plaats de vooruit/achteruit-hendel in de stand VRIJLOOP (N). Plaats de vrijloop-vergrendelingsnok in de stand SERVICE (onderhoud). Draai de brandstofafsluiter in de stand OFF (uit) en laat de motor draaien tot de in de carburator en brandstofleidingen achtergebleven benzine verbruikt is en de motor stilvalt. Plaats de vrijloop-vergrendelingsnok in de stand OPERATE (gebruik).
 - 3.2. Draai de carburator-aftapschroef open (verwijder ze niet) en laat de resterende benzine uit de carburator kom in een blik lopen. Giet ze vervolgens uit het blik in de brandstoftank van het voertuig.
 - 3.3. Koppel de ontluchtingsslang los van de nippel van de uitstroom van de brandstoftank.
 - 3.4. Sluit de uitlaat van de brandstoftank luchtdicht af. Wij raden een vinyl dop aan die u over de uitlaat schuift.
4. Om de motor te beschermen, verwijdert u de bougie en giet u via het bougiegat 1 cl SAE 10 olie in de motor. Draai de krukas enkele slagen en breng de bougie weer aan.
5. Verhoog de bandenspanning tot de opgegeven waarde (**zie Capaciteit banden, pagina 44**).
6. Smeer de voorophanging en voer een volledige driemaandelijkse periodieke smeerbeurt uit (**zie Periodiek Smeerschema, pagina 42**).
7. Maak de voor- en achterzijde van de carrosserie grondig schoon, net als de zittingen, het batterijvak en de onderzijde van het voertuig.
8. Schakel de parkeerrem niet in. Blokkeer de wielen om het voorkomen dat het voertuig weggroet.

OM HET VOERTUIG NA BEWARING WEER IN GEBRUIK TE NEMEN:

1. Maak het brandstofsysteem gebruiksklaar.
 - 1.1. Verwijder de dop van de uitstroom van de benzinetank. Sluit de ontluchtingsslang aan. Open de brandstofafsluiter.
 - 1.2. Plaats de vooruit/achteruit-hendel in VRIJLOOP (N) en de vrijloop-vergrendelingsnok in de stand SERVICE (onderhoud). Slinger de motor aan tot brandstof in de carburator en de brandstofleidingen wordt gepompt en de motor start. Schakel de motor uit en plaats de vrijloop-vergrendelingsnok in de stand **OPERATE** (gebruik).
2. Stel de bandenspanning weer in op de normale waarde (**zie Capaciteit banden, pagina 44**).
3. Voer de controles vóór het eerste gebruik uit (**zie pagina's 15 en 16**).

OPMERKING

- OMDAT VOOR DE BEWARING OLIE IN DE MOTOR IS GEGOTEN, KAN HIJ BIJ HET EERSTE GEBRUIK NA DE BEWARING EEN POOSJE ABNORMAAL VEEL ROOK PRODUCEREN.

BEWARING - ELEKTRISCH VOERTUIG

WAARSCHUWING

- DRAAI HET CONTACTSLOT OP **OFF** (UIT), VERWIJDER DE SLEUTEL EN LAAT DE VOORUIT/ACHTERUIT-HENDEL TIJDENS DE BEWARING IN **VRIJLOOP** STAAN, OM ONGEWENST STARTEN VAN HET VOERTUIG TE VOORKOMEN.
- **ALLEEN POWERDRIVE PLUS VOERTUIGEN MET MOTORREM:** PLAATS DE SLEPEN/RIJDEN-SCHAKELAAR IN DE STAND **TOW** (SLEPEN).
- TRACHT NOOIT BEVROREN BATTERIJEN OF BATTERIJEN MET VERVORMDE BEHUIZING TE LADEN. VERWIJDER DE BATTERIJ. BEVROREN BATTERIJEN KUNNEN ONTPLOFFEN.

Bewaring - Elektrisch voertuig, vervolg:

VOORZICHTIG

- ONVOLDOENDE OPGELADEN BATTERIJEN ZULLEN BIJ LAGE TEMPERATUUR BEVRIEZEN.
- RICHT BIJ HET WASSEN VAN HET VOERTUIG GEEN WATER OP HET SNELHEIDSPEDAAL, DE VOORUIT/ACHTERUIT-SCHAKELAAR OF ANDERE ELEKTRISCHE ONDERDELEN.
- INDIEN DE BATTERIJKLEMMEN BESCHADIGD OF GECORRODEERD ZIJN, MOET U ZE SCHOONMAKEN OF VERVANGEN. ALS U DIT NIET DOET, KUNNEN ZE TIJDENS HET GEBRUIK OVERVERHITTEN.

1. Verwijder alle lading, zodat de banden zo weinig mogelijk gewicht moeten dragen.
2. Laad de batterijen volledig op (**zie Batterijen - Elektrisch voertuig, pagina 47**).
3. Was alle corrosie bij de batterijpolen af met een oplossing van natriumcarbonaat in water. Spoel de oplossing vervolgens af. Laat geen vocht in de batterijen dringen. Laat de polen drogen en bespuit ze met Club Car Battery Terminal Spray Nr. 1014305.

VOORZICHTIG

- LAAT GEEN OPLOSSING VAN NATRIUMCARBONAAT IN DE BATTERIJEN DRINGEN.

4. Bewaar het voertuig op een koele, droge plaats om te voorkomen dat de batterijen ontladen.
5. Verhoog de bandenspanning tot de opgegeven waarde (**zie Capaciteit banden, pagina 44**).
6. Smeer de voorophanging en voer een volledige driemaandelijke smeerbeurt uit (**zie Smeerschema, pagina 43**).
7. Maak de voor- en achterzijde van de carrosserie grondig schoon, net als de zittingen, het batterijvak en de onderzijde van het voertuig.
8. Schakel de parkeerrem niet in. Blokkeer de wielen om te voorkomen dat het voertuig wegrolt.
9. Laat bij PowerDrive System 48 en PowerDrive Plus voertuigen de PowerDrive lader tijdens de bewaring aangesloten. De PowerDrive-laadfunctie zal de batterijen automatisch opladen wanneer het nodig is (**zie Batterijen - Elektrisch voertuig, pagina 47**).

OPMERKING

- EEN POWERDRIVE SYSTEM 48 VOERTUIG ZAL NIET WERKEN ALS HET OP EEN LADER AANGESLOTEN IS.
- INDIEN DE LADER TIJDENS DE LANGDURIGE BEWARING NIET AANGESLOTEN KAN BLIJVEN, MOET U DE BATTERIJKABELS AFKOPPELEN, **ZIE FIGUUR 1 EN 2, PAGINA 3**.

OM HET OPGESLAGEN VOERTUIG WEER IN GEBRUIK TE NEMEN:

1. Laad de batterijen volledig op (**zie Batterijen - Elektrisch voertuig, pagina 47**).
2. Stel de bandenspanning in op de normale waarde (**Zie Capaciteit banden, pagina 44**).
3. Voer de controles vóór het eerste gebruik uit (**zie pagina's 15 en 16**).

ONDERHOUD

ALGEMENE INFORMATIE:

Om een probleemloze werking van het voertuig te verzekeren, is het van het grootste belang dat u een regelmatig preventief onderhoudsprogramma toepast (vaste onderhoudsbeurten, ook wanneer het voertuig probleemloos werkt). Een regelmatig en systematisch onderhoud zal defecten en dure herstellingen voorkomen. Een voertuig dat niet probleemloos werkt moet uit gebruik worden genomen tot het hersteld is. Het achterwege laten van herstellingen veroorzaakt bijkomende schade en kan door een onveilig gebruik tot verwondingen leiden.

Neem voor alle herstellingen en halfjaarlijkse of jaarlijkse onderhoudsbeurten contact op met uw plaatselijke Club Car distributeur/dealer.

- Zie Pagina 37 voor het Periodieke Onderhoudsschema voor benzinevoertuigen.
- Zie Pagina 39 voor het Periodieke Onderhoudsschema voor elektrische voertuigen.
- Zie Pagina 42 voor het Periodieke Smeerschema voor benzinevoertuigen.
- Zie Pagina 43 voor het Periodieke Smeerschema voor Elektrische voertuigen.
- Zie Pagina 44 voor de Inhouden van het voertuig.

WAARSCHUWING

- HET VOERTUIG MAG UITSLUITEND HERSTELD OF ONDERHOUDEN WORDEN DOOR EEN GETRAINDE MONTEUR. IEDEREEN DIE OOK MAAR EENVOUDIGE HERSTELLINGEN OF ONDERHOUDSWERKZAAMHEDEN UITVOERT, MOET ZICH STRIKT HOUDEN AAN DE IN DEZEHANDLEIDING VERMELDE PROCEDURES. RESPECTEER DE WAARSCHUWINGEN (**GEVAAR, WAARSCHUWING, VOORZICHTIG**) DIE IN DE HANDLEIDING WORDEN VERMELD EN OP HET VOERTUIG ZIJN AANGEBRACHT.
- INDIEN BIJ EEN VASTE INSPECTIE- OF ONDERHOUDSBEURT PROBLEMEN AAN HET LICHT KOMEN, MAG U HET VOERTUIG NIET GEBRUIKEN TOT HET HERSTELD IS. HET ACHTERWEGE LATEN VAN NOODZAKELIJKE HERSTELLINGEN KAN BRAND, MATERIËLE SCHADE EN ERNSTIGE OF DODELIJKE VERWONDINGEN VEROORZAKEN.
- DRAAG BIJ HET ONDERHOUD VAN HET VOERTUIG ALTIJD EEN VEILIGHEIDSBRIL OF EEN GOEDGEKEURDE OOGBESCHERMING. GEBRUIK BIJ HET WERKEN MET BATTERIJEN EEN VOLLEDIG GELAATSMASKER.
- DRAAG TIJDENS HET ONDERHOUD VAN HET VOERTUIG GEEN LOSSE KLEDING OF SIERADEN, ZOALS RINGEN, HORLOGES, KETTINGEN ENZ.
- GEBRUIK BIJ HET WERKEN MET BATTERIJEN OF ELEKTRISCHE AANSLUITINGEN ALTIJD GEÏSOLEERD GEREEDSCHAP.
- VÓÓR U MET HET ONDERHOUD BEGINT, MOET U HET CONTACTSLOT OP **OFF** (UIT) DRAAIEN, DE SLEUTEL VERWIJDEREN, DE VOORUIT/ACHTERUIT-HENDEL IN **VRIJLOOP** (N) PLAATSEN EN DE WIELEN BLOKKEREN.
- BEWEGENDE ONDERDELEN - PROBEER NIET EEN BENZINEVOERTUIG TE ONDERHOUDEN TERWIJL DE MOTOR DRAAIT.
- WERK NIET AAN DE AANDRIJVING OF ONDER HET PLATFORM WANNEER HET GELADEN IS.

ALLEEN BENZINEVOERTUIGEN:

- DRAAI DE BRANDSTOF AFSLUITER OP **OFF** (UIT).
- OM EEN ONGEWENSTE START VAN HET VOERTUIG TE VOORKOMEN, MOET U VÓÓR HET ONDERHOUD ALTIJD:
 - DE BATTERIJKABELS AFKOPPELEN, DE NEGATIEVE (-) EERST.
 - DE BOUGIEKABEL VAN DE BOUGIE LOSMAKEN.
- GEAARD CHASSIS - LAAT GEEN GEREEDSCHAP OF ANDERE METALEN VOORWERPEN IN AANRAKING KOMEN MET HET CHASSIS WANNEER U BATTERIJEN OF ANDERE ELEKTRISCHE BEDRADING AFKOPPELT. LAAT NOOIT EEN POSITIEVE DRAAD IN AANRAKING KOMEN MET HET CHASSIS VAN HET VOERTUIG, DE MOTOR OF ANDERE METALEN ONDERDELEN.
- HEET! TRACHT NIET BIJ EEN HET MOTOR DE MOTOR OF HET UITLAATSYSTEEM TE ONDERHOUDEN. DIT KAN ERNSTIGE BRANDWONDEN VEROORZAKEN.
- VERWIJDER HET LAADPLATFORM VOOR HET ONDERHOUD. BLOKKEER HET NIET IN OPEN STAND. DEZE WAARSCHUWING NEGEREN KAN ERNSTIGE PERSOONLIJKE VERWONDINGEN VEROORZAKEN.

VERVOLG WAARSCHUWING BOVENAAN PAGINA 36.

⚠ WAARSCHUWING

ALLEEN ELEKTRISCHE VOERTUIGEN:

- **ALLEEN POWERDRIVE PLUS VOERTUIGEN:** PLAATS DE SLEPEN/RIJDEN-SCHAKELAAR IN DE STAND **TOW** (SLEPEN) .
- OM EEN ONGEWENSTE START VAN HET VOERTUIG TE VOORKOMEN, MOET U DE BATTERIJEN AFKOPPELEN ZOALS OP DE ILLUSTRATIE (**ZIE FIGUREN 25 EN 26**) EN DE CONTROLE-EENHEID ALS VOLGT ONTLADEN:
 - DRAAI DE CONTACTSLEUTEL OP **ON** (AAN) EN PLAATS DE VOORUIT/ACHTERUIT-HENDEL IN DE STAND **R** (ACHTERUIT).
 - DRUK LANGZAAM HET SNELHEIDSDPEDAAL IN EN HOUDT HEM INGEDRUKT TOT HET WAARSCHUWINGSSIGNAAL NIET LANGER HOORBAAR IS. WANNEER DE ZOEMER GEEN GELUID MEER MAAKT, IS DE CONTROLE-EENHEID ONTLADEN.

OPMERKING

- INDIEN HET VOERTUIG VOORTDUREND ZWARE LADINGEN TRANSPORTEERT OF EEN AANHANGWAGEN TREKT, MOET DIT PREVENTIEVE ONDERHOUD VAKER WORDEN UITGEVOERD DAN VERMELD IN HET PERIODIEKE ONDERHOUDSSHEMA.

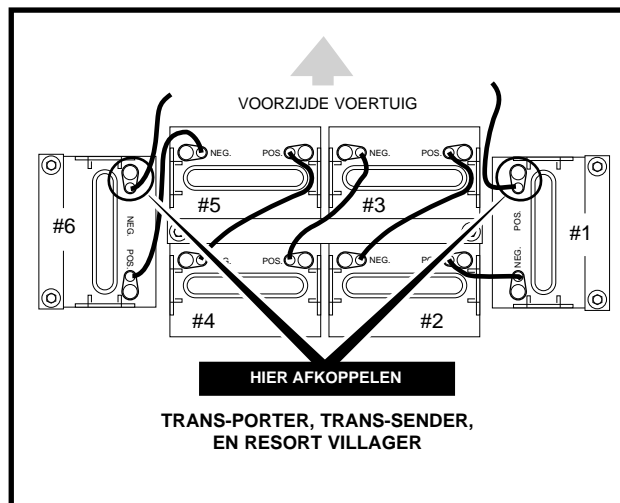

FIGUUR 24

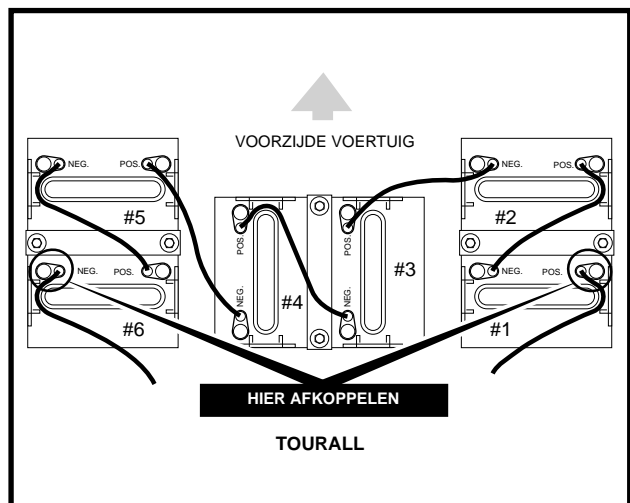

FIGUUR 25

PERIODIEKE ONDERHOUDSSHEMA'S

⚠ WAARSCHUWING

- INDIEN PROBLEMEN AAN HET LICHT KOMEN, MAG HET VOERTUIG NIET WORDEN GEBRUIKT TOT ZE HERSTELD ZIJN. HET ACHTERWEGE LATEN VAN HERSTELLINGEN KAN BRAND, MATERIËLE SCHADE EN ERNSTIGE OF DODELIJKE VERWONDINGEN VEROORZAKEN.
- ALLE ONDERHOUD, HERSTELLINGEN EN AFSTELLINGEN MOETEN UITGEVOERD WORDEN VOLGENS DE INSTRUCTIES IN DE TRANSPORT ONDERHOUDS- EN SERVICEHANDLEIDING, PUBLICATIE NR. 1019051-03.

PERIODIEK ONDERHOUDSSCHEMA - BENZINEVOERTUIG

VASTE INTERVAL	ONDERHOUD	
Dagelijks onderhoud door eigenaar	Snelheidspedaal/stang	Controleer op goede werking (zie "De goede werking controleren", pagina 16). Stel zo nodig bij.
	Snelheidspedaal/koppeling toerenregelaar en kabels	Controleer op goede werking (zie "De goede werking controleren", pagina 16). Stel zo nodig bij.
	Remsysteem	Controleer op goede werking (zie "De goede werking controleren", pagina 16). Stel zo nodig bij.
	Choke	Controleer op goede werking (zie pagina 20 of 28).
	Motor	Controleer op goede werking. Controleer oliepeil motor.
	Luchtinlaat motor	Controleer luchtfilter, maak zo nodig schoon.
	Inlaat koellucht motor	Controleer op verstopping, maak zo nodig schoon.
	Brandstofsysteem	Controleer brandstoftank, leidingen, stop, pomp, carburator op brandstoflekken
	Parkeerrem	Controleer op goede werking (zie "De goede werking controleren", pagina 16)
	Achteruitzoemer	Controleer op goede werking (zie "De goede werking controleren", pagina 16)
	Besturing en koppelingen	Controleer op goede werking (zie "De goede werking controleren", pagina 16)
	Banden	Controleer op slijtage en schade.
	Gecombineerde versnellingsbak en achterbrug	Controleer de koppeling op goede werking.
	Waarschuwingstickers voertuig	Zorg dat alle stickers aangebracht zijn (zie "Identificatie benzinevoertuig", pag. 4-14).
Wekelijks onderhoud door eigenaar	Batterij	Controleer polen en maak behuizing schoon; controleer peil elektrolyt (zie pagina 47).
	Elektrische bedrading en aansluitingen	Controleer op degelijke bevestiging en slijtage
	Torsieconvertoer	Spoel af met water.
	Voertuig algemeen	Controleer op losse hardware. Bevestig indien nodig.
		Controleer maximumsnelheid voertuig (Zie "De goede werking controleren", pagina 16). Maak motorcompartiment en onderzijde voertuig schoon. Verwijder het water op gepaste wijze.
	Controleer alle boven vermelde dagelijkse punten.	
Maandelijks onderhoud door eigenaar of getrainde monteur	Batterij	Was batterij en polen af met een oplossing van natriumcarbonaat en water (zie pagina 49). Verwijder het water op gepaste wijze.
	Remsysteem	Controleer kabels op schade; vervang indien nodig
		Controleer op juiste werking. (Zie "De goede werking controleren", pagina 16). Controleer de speling van de rempedaal en stel zo nodig bij (zie Onderhouds- en Servicehandleiding).
Motor	Zorg dat de aardingsdraden strak en goed aangesloten zijn.	
	Controleer het oliepeil van de motor, vul zo nodig bij (Zie Smeerschema Benzinevoertuig, pagina 41). Controleer op olieklekken bij de pakkingen en de vulplug. Verwijder de gebruikte olie op gepaste wijze.	
Le programme d'entretien périodique continue sur la page suivante		

PERIODIEK ONDERHOUDSSCHEMA - BENZINEVOERTUIG

VASTE INTERVAL	ONDERHOUD	
Maandelijks onderhoud door eigenaar of getrainde monteur	Uitlaat	Controleer op lekken.
	Banden	Controleer op slijtage en schade.
		Controleer de spanning en stel zo nodig bij (zie tabel Capaciteiten, pagina 46).
	Controleer alle boven vermelde dagelijkse en wekelijkse punten	
Driemaandelijks onderhoud door eigenaar of getrainde monteur	Motor	Controleer oliepeil en vul zo nodig bij (zie Smeerschema benzinevoertuig, pagina 45). Verwijder de gebruikte olie op gepaste wijze.
	Slang luchtinlaat motor	Controleer de goede bevestiging van de klemmen; controleer de slang op barsten.
	Snelheidspedaal/stang	Controleer de goede werking, stel zo nodig bij. (Zie OPMERKING onderaan pagina 19).
	Koppeling en kabels snelheidspedaal/toerenregelaar	Controleer de goede werking, regel zo nodig bij.
	Ophanging vooraan	Smeer volgens Smeerschema benzinevoertuig, pagina 42.
	Voertuig algemeen	Smeer volgens Smeerschema benzinevoertuig, pagina 42.
	Vérifier tous les éléments quotidiens, hebdomadaires et mensuels répertoriés ci-dessus	
Halfjaarlijks onderhoud, uitsluitend door getrainde monteur (om de 50 uren gebruik)	Remsysteem	Controleer op goede werking (Zie "De goede werking controleren, pagina 16). Controleer de speling op de rempedaal. Reinig en stel zo nodig bij (Zie Onderhouds- en Servicehandleiding).
		Controleer remschoenen, vervang indien nodig.
		Smeer remschijven met grafiet (zie Onderhouds- en Servicehandleiding).
	Elektrische bedrading	Controleer op gebarsten of versleten isolatie.
	Motor	Controleer bougiekabel en kap op schade en goede verdeling. Controleer oliepeil motor.
	Uitlaatsysteem	Controleer kop en uitlaat/pijpfens pakking op lekken.
		Controleer goede staat knalpot.
	Uitlijning voorwielen en wielvlucht	Controleer en stel zo nodig bij. Zie Onderhouds- en Servicehandleiding
	Starter/generatorriem	Controleer op barsten, slijtage en verharding. Vervang indien nodig.
		Controleer spanning riem, stel zo nodig bij.
	Torsie-converter & aandrijfriem	Controleer op goede werking
Voertuig algemeen	Smeer volgens Smeerschema benzinevoertuig, pagina 42.	
Vérifier tous les éléments quotidiens, hebdomadaires, mensuels et trimestriels répertoriés ci-dessus		
Vervolg periodiek onderhoudsschema op volgende pagina.		

PERIODIEK ONDERHOUDSSCHEMA - BENZINEVOERTUIG

VASTE INTERVAL	ONDERHOUD	
Jaarlijks onderhoud, uitsluitend door getrainde monteur (om de 100 uren gebruik)	Motor	Controleer oliepeil en vul zo nodig bij (zie Smeerschema benzinevoertuig, pagina 42). Verwijder de gebruikte olie op gepaste wijze.
		Controleer op lekken bij pakkingen, vulpluggen enz.
		Inspecteer en reinig bougie; stel afstand bij; vervang indien nodig.
	Luchtinlaat motor	Controleer luchtfilterelement, maak schoon of vervang. Verwijder gebruikt filterelement op gepaste wijze.
	Benzinefilters	Vervang. Verwijder gebruikte filters op gepaste wijze.
	Kogellagers voorwielen	Inspecteer en controleer op speling; smeer met Chassis Lube en stel zo nodig bij. Controleer afdichtingen.
	Starter/generator	Controleer lengte borstels (verwijder overtollige koolstofresten); vervang indien nodig.
	Gecombineerde versnellingsbak/achterbrug	Controleer/vul versnellingsbak tot het niveau van de plug (zie Smeerschema benzinevoertuig, pagina 42).
	Voertuig algemeen	Smeer volgens Smeerschema benzinevoertuig, pagina 42).
Vérifier tous les éléments quotidiens, hebdomadaires, mensuels, trimestriels et semi-annuels répertoriés ci-dessus		

PERIODIEKE ONDERHOUDSSCHEMA'S

WAARSCHUWING

- INDIEN PROBLEMEN AAN HET LICHT KOMEN, MAG HET VOERTUIG NIET WORDEN GEBRUIKT TOT ZE HERSTELD ZIJN. HET ACHTERWEGE LATEN VAN HERSTELLINGEN KAN BRAND, MATERIËLE SCHADE EN ERNSTIGE OF DODELIJKE VERWONDINGEN VEROORZAKEN.
- ALLE ONDERHOUD, HERSTELLINGEN EN AFSTELLINGEN MOETEN UITGEVOERD WORDEN VOLGENS DE INSTRUCTIES IN DE TRANSPORT SERVICE- EN ONDERHOUDSHANDLEIDING, UITGAVE NR. 1019051-03.

PERIODIEK ONDERHOUDSSCHEMA - ELEKTRISCH VOERTUIG

VASTE INTERVAL	SERVICE	
Dagelijks onderhoud eigenaar	Snelheidspedaal/stang (stang alleen voor Tourall)	Controleer op goede werking (zie "De goede werking controleren", pagina 16). Stel zo nodig bij.
	Traploze of Multi-Step potentiometer	Controleer de goede werking (zie Onderhouds- en Servicehandleiding).
	Batterijen	Laad batterijen op.
	Remsysteem	Controleer de goede werking (zie "De goede werking controleren", pagina 16). Stel zo nodig bij.
	Lader en stopcontact	Controleer op schade en goede aansluiting.
	Parkeerrem	Controleer de goede werking (zie "De goede werking controleren", pagina 16). Stel zo nodig bij.
	Achteruitzoemer	Controleer de goede werking (zie "De goede werking controleren", pagina 16).
	Besturing en koppelingen	Controleer op goede werking.

Vervolg periodiek onderhoudsschema op volgende pagina.

PERIODIEK ONDERSHOUDSSCHEMA - ELEKTRISCH VOERTUIG

VASTE INTERVAL	SERVICE	
Dagelijks onderhoud eigenaar, vervolg:	Banden	Controleer op slijtage en schade.
	Waarschuwingstickers voertuig	Verifieer dat alle stickers aangebracht zijn (zie "Identificatie elektrisch voertuig", pagina 6-7 en 10-12 & 14).
Wekelijks onderhoud eigenaar	Batterijen	Maak polen en behuizing schoon, controleer niveau van het elektrolyt (zie pagina 48). Verwijder het afvalwater op gepaste wijze.
	Elektrische bedrading en aansluitingen	Controleer op schade en goede aansluiting.
	Voertuig algemeen	Controleer op losse hardware. Bevestig indien nodig.
		Controleer maximumsnelheid voertuig (zie "Goede werking controleren", pagina 16).
Controleer alle boven vermelde dagelijkse punten.		
Maandelijks onderhoud door eigenaar of getrainde monteur	Batterijen	Was bovenzijde en terminals batterij af met een oplossing van natriumcarbonaat en water. Verwijder afvalwater op gepaste wijze.
	Remsysteem	Controleer de goede werking (zie "De goede werking controleren", pagina 26). Controleer speling rempedaal en stel zo nodig bij (zie Onderhouds- en Servicehandleiding).
		Controleer remkabels op schade. Vervang indien nodig.
	Banden	Controleer de spanning en stel zo nodig bij (zie Inhouden voertuig, pagina 27).
	Versnellingschakelaar - Traploze potentiometer (Multi-Step alleen voor Tourall)	Controleer op barsten of andere schade; zorg dat schakelaar stevig aan het chassis bevestigd is. Controleer goede werking beweegbaar contact.
Controleer alle boven vermelde dagelijkse en wekelijkse punten.		
Driemaandelijks onderhoud door eigenaar of getrainde monteur	Snelheidspedaal/stang	Controleer op goede werking, stel zo nodig bij (zie OPMERKING, pagina 19).
	Ophanging vooraan	Smeer volgens Smeerschema Elektrisch voertuig, pagina 43.
	Voertuig algemeen	Smeer volgens Smeerschema Elektrisch voertuig, pagina 43.
	Controleer alle boven vermelde dagelijkse, wekelijkse en maandelijkse punten.	
Halfjaarlijks onderhoud, uitsluitend door getrainde monteur (om de 50 uren gebruik)	Batterijen	Controleer soortelijk gewicht, elektrolytpeil, spanning bij laden.
	Remsysteem	Controleer de goede werking (zie "De goede werking controleren", pagina 26). Controleer speling rempedaal en stel zo nodig bij (zie Onderhouds- en Servicehandleiding).
		Controleer remschoenen, vervang zo nodig.
		Smeer remschijven met grafiet (zie Onderhouds- en Servicehandleiding).
Vooruit/achteruit-schakelaar	Controleer contacten en kabelaansluitingen. Verifieer stevigheid van de aansluitingen.	
Vervolg periodiek onderhoudsschema op volgende pagina.		

PERIODIEK ONDERSHOUDSSCHEMA - ELEKTRISCH VOERTUIG

VASTE INTERVAL	SERVICE	
Halfjaarlijks onderhoud, uitsluitend door getrainde monteur (om de 50 uren gebruik)	Elektrische bedrading	Controleer op gebarsten of versleten isolatie.
	Uitlijning voorwiel en wielvlucht	Controleer en stel zo nodig bij (zie Onderhouds- en Servicehandleiding) .
	Voertuig algemeen	Smeer volgens Smeerschema Elektrisch voertuig, pagina 43.
	Controleer alle boven vermelde dagelijkse, wekelijkse en driemaandelijke punten.	
Jaarlijks onderhoud, uitsluitend door getrainde monteur (om de 100 uren gebruik)	Versnellingschakelaar - Traploze potentiometer (Multi-Step alleen voor Tourall)	Verwijder deksel en controleer op slijtage en schade (zie Onderhouds- en Servicehandleiding).
	Batterijen	Voer ontladiginstest uit.
	Motor	Controleer motorborstels; vervang zo nodig.
	Kogellagers voorwiel	Inspecteer en controleer op speling; smeer met Chassis Lube en stel zo nodig bij.
	Gecombineerde versnellingsbak/achterbrug	Controleer/vul versnellingsbak/ achterbrug tot het niveau van de plug (zie Smeerschema Elektrisch voertuig, pagina 43).
	Voertuig algemeen	Smeer volgens Smeerschema Elektrisch voertuig, pagina 43.
	Controleer alle boven vermelde dagelijkse, wekelijkse, maandelijkse, driemaandelijke en halfjaarlijkse punten.	

WAARSCHUWING

- INDIEN PROBLEMEN AAN HET LICHT KOMEN, MAG HET VOERTUIG NIET WORDEN GEBRUIKT TOT ZE HERSTELD ZIJN. HET ACHTERWEGE LATEN VAN HERSTELLINGEN KAN BRAND, MATERIËLE SCHADE EN ERNSTIGE OF DODELIJKE VERWONDINGEN VEROORZAKEN.
- ALLE ONDERHOUD, HERSTELLINGEN EN AFSTELLINGEN MOETEN UITGEVOERD WORDEN VOLGENS DE INSTRUCTIES IN DE TRANSPORT SERVICE- EN ONDERHOUDSHANDLEIDING, UITGAVE NR. 1019051-03.

PERIODIEKE SMEERSHEMA'S

PERIODIEK SMEERSHEMA - BENZINEVOERTUIG			
VASTE INTERVAL	ONDERHOUD	PLAATS*	AANBEVOLEN SMEERMIDDEL
Driemaandelijks, door eigenaar of getrainde monteur	Kogellagers remstang	1.	Dry Moly Lube - Club Car Nr. 1012151
	Koppeling en scharnieren remmen	2.	Dry Moly Lube - Club Car Nr. 1012151
	Scharnieren snelheidspedaal en scharnieren schakelkabel	3.	Dry Moly Lube - Club Car Nr. 1012151
	Ophanging vooraan (5 fittings)	4.	Chassis Lube - EP NLGI 2
Jaarlijks, uitsluitend door getrainde monteur (om de 100 uren gebruik)	Controleer/vul gecombineerde versnellingsbak/achterbrug tot het niveau van de plug.	5.	0,8 liter, 80-90 WT.API klasse GL-5 of 80-90 WT AGMA Class EP Gear Lube
	Inspecteer kogellagers voorwielen (vernieuw zo nodig smering).	6.	Chassis Lube - EP NLG2
Eerste verversing 100 uur. Bijkomende verversing elke 200 uren gebruik of jaarlijks, wat eerst komt	Ververs motorolie en oliefilter.	7.	0,97 liter zonder filter; 1,16 liter met filter. 10W230 boven 0°C of SAE 5W20 onder 0°C API Class SE, SF of SG olie (of hoger)

*Zie figuur26

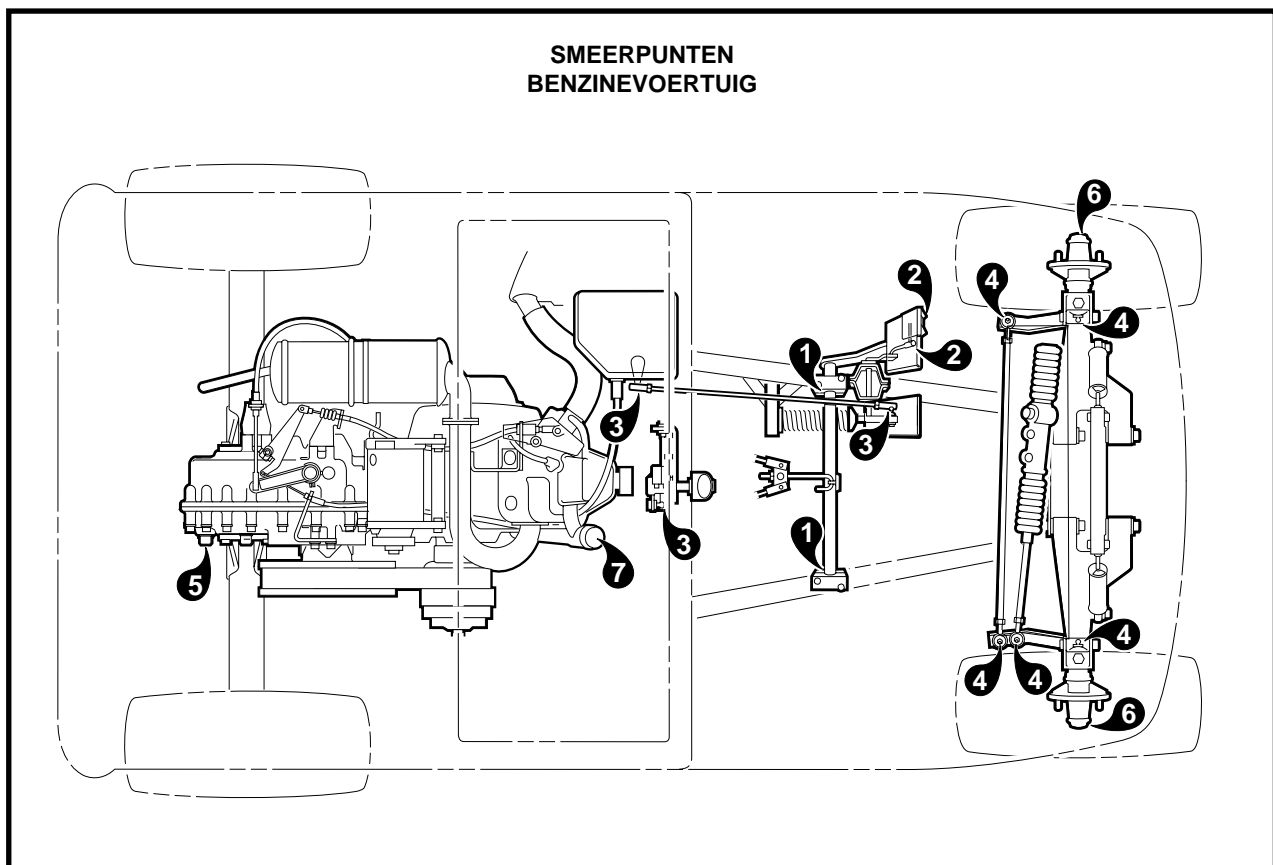

FIGUUR 26

PERIODIEKE SMEERSHEMA'S

PERIODIEK SMEERSHEMA - ELEKTRISCH VOERTUIG			
VASTE INTERVAL	ONDERHOUD	PLAATS*	AANBEVOLEN SMEERMIDDEL
Driemaandelijks, door eigenaar of door een getrainde monteur	Kogellagers remstang	1.	Dry Moly Lube - Club Car Nr. 1012151
	Koppeling en scharnieren remmen	2.	Dry Moly Lube - Club Car Nr. 1012151
	Scharnieren snelheidspedaal	3.	Dry Moly Lube - Club Car Nr. 1012151
	Contacten vooruit/achteruit-hendel en stopcontact lader	4.	WD-40®
	Ophanging vooraan (5 fittings)	5.	Chassis Lube - EP NLGI2
Jaarlijks, uitsluitend door een getrainde monteur. (Om de 100 uur gebruik).	Controleer/vul gecombineerde versnellingsbak/ achterbrug tot het peil van de plug.	6.	0,67 liter SAE 30 WT, API klasse SE, SF, of SG olie (of hoger)
	Inspecteer kogellagers voorwielen (vernieuw zo nodig smering).	7.	Chassis Lube - EP NLGI 2

*Zie figuur 27 voor het Tourall elektrisch voertuig. Zie figuur 28, pagina 44, voor Trans-Porter, Trans-Sender en Resort Villager.

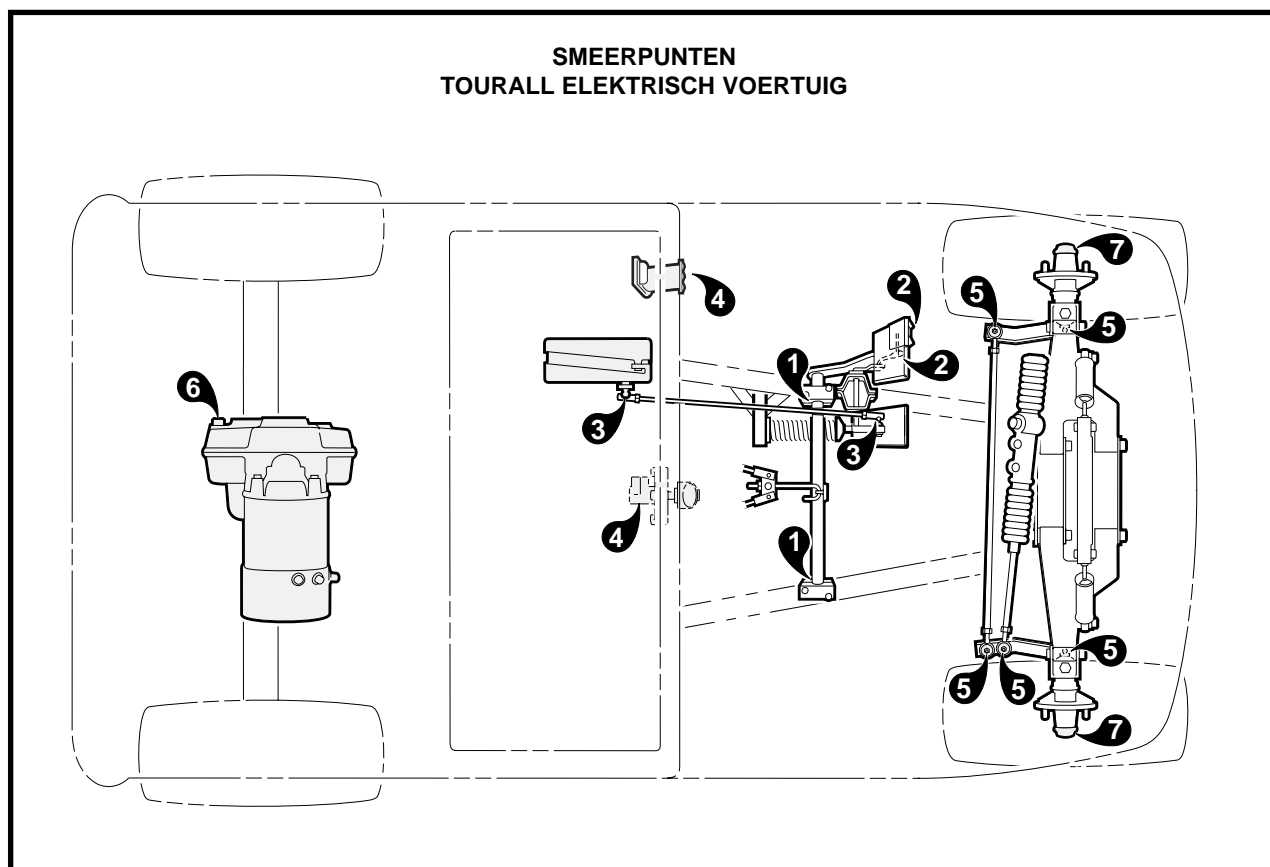

FIGUUR 27

**SMEERPUNTEN
TRANS-PORTER, TRANS-SENDER EN RESORT VILLAGER ELEKTRISCH VOERTUIG
(MET TRAPLOZE POTENTIOMETER)**

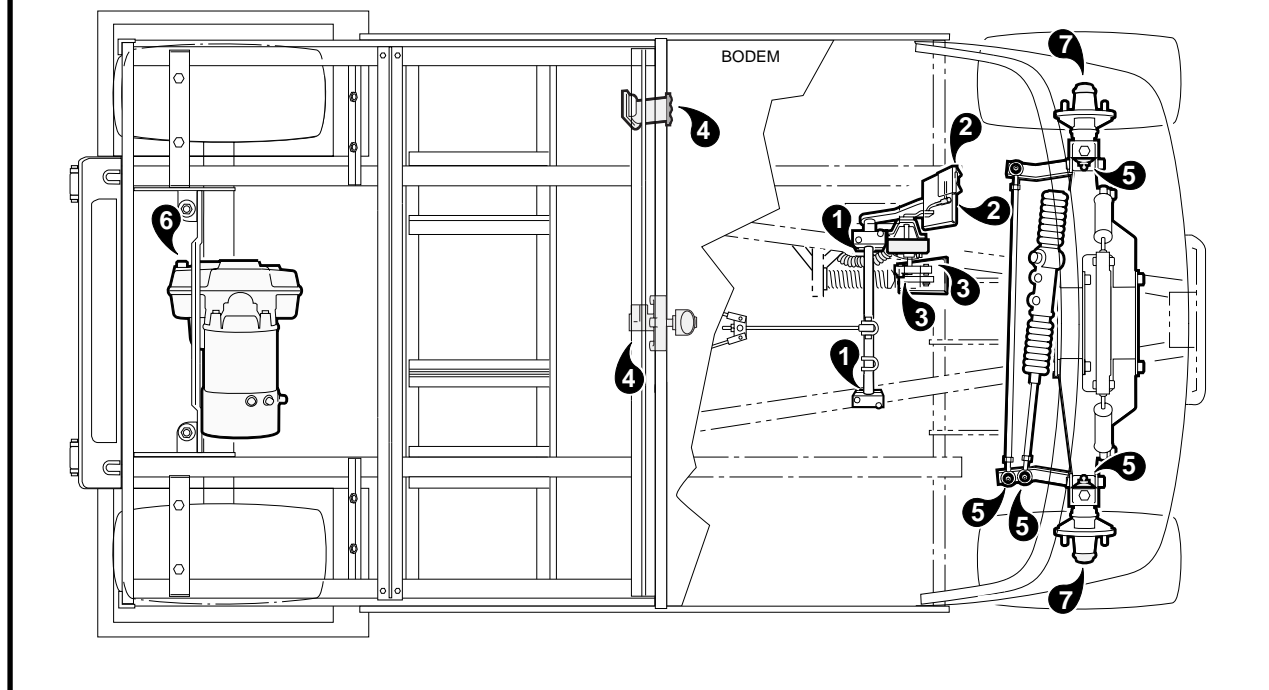

FIGUUR 28

INHOUDEN VOERTUIG

VLOEIBARE INHOUDEN		
	BENZINEVOERTUIGEN	ELEKTRISCHE VOERTUIGEN
Motorcarter zonder filter	0,98 liter	
Motorcarter met filter	1,16 liter	
Gecombineerde versnellingsbak en achterbrug (benzinevoertuig)	0,8 liter	
gecombineerde versnellingsbak en achterbrug (elektrisch voertuig)		0,67 liter
Benzinetank	26,5 liter	

BANDENSANNING		
	BENZINEVOERTUIGEN	ELEKTRISCHE VOERTUIGEN
Tourall	83-96 kPa	124-138 kPa
Resort Villager	207-234 kPa	207-234 kPa
Trans-Porter	207-234 kPa	207-234 kPa
Trans-Sender	207-234 kPa	207-234 kPa

MOTOROLIE - BENZINEVOERTUIG:

Hoewel het waarschuwingslampje op het dashboard u hoort te waarschuwen wanneer het oliepeil te laag is, moet u het peil elke maand controleren (figuur 29).

OPMERKING

- VOOR DE CONTROLE VAN HET PEIL VAN DE MOTOROLIE, MOET HET VOERTUIG OP VLAK TERREIN STAAN. NEEM DE PEILSTOK UIT DE VULOPENING EN VEEG HEM AF MET EEN SCHONE, DROGE DOEK OF EEN PAPIEREN HANDDOEK. CONTROLEER DE OLIE DOOR DE PEILSTOK VOLLEDIG IN DE VULOPENING TE STEKEN EN ONMIDDELLIJK WEER TE VERWIJDEREN. INDIEN HET OLIEPEIL OP OF ONDER HET MERKTEKEN **ADD** VAN DE PEILSTOK KOMT, VULT U OLIE BIJ TOT HET PEIL TUSSEN **ADD** EN **FULL** STAAT (VEILIG NIVEAU). **NOOIT OVERDREVEN VULLEN!** STEEK DE PEILSTOK WEER IN DE VULOPENING.

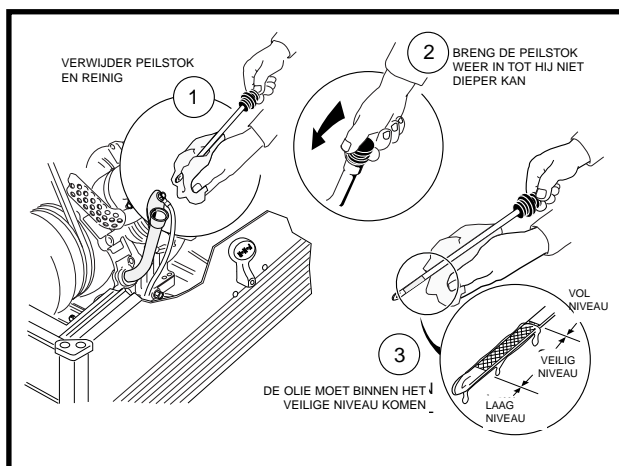

FIGUUR 29

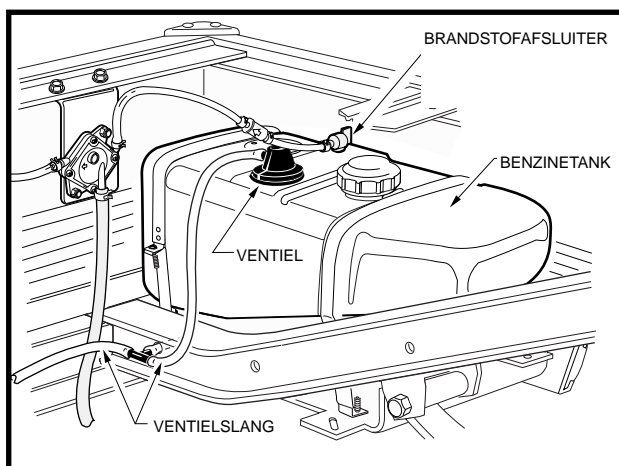

FIGUUR 30

INSTRUCTIES VOOR HET TANKEN - BENZINEVOERTUIG

⚠ GEVAAR

- BENZINE - ONTVLAMBAAR! ONTPLOFBAAR! NIET ROKEN! HOUD VONKEN EN VLAMMEN UIT DE OMGEVING VAN HET VOERTUIG.
- UITSLUITEND ONDERHOUDEN OF HERSTELLEN IN EEN GOED VERLUCHE RUIMTE.
- GIET NOOIT BENZINE IN DE TANK WANNEER DE MOTOR WARM IS OF NOG DRAAIT.
- DE BENZINEPOMP MOET GEAARD ZIJN, OM ELEKTRISCHE VONKVORMING DOOR STATISCHE ELEKTRICITEIT TE VOORKOMEN. INDIEN DE POMP NIET GEAARD IS, MOET HET VOERTUIG VOOR EN TIJDENS HET TANKEN AAN DE POMP GEAARD WORDEN.
- INDIEN HET VOERTUIG EEN WATERDICHT AFDEKKING HEEFT, MOET DE BENZINETANK GOED GEVENTILEERD ZIJN (ZIE FIGUUR 30).
- OM ALLE BRANDGEVAAR TE VOORKOMEN, MOET U GEMORSTE BENZINE OPRUIJEN VOOR U HET VOERTUIG GEBRUIKT.

VOORZICHTIG

- VUL DE BENZINETANK NOOIT MEER DAN 2,5 CM ONDER DE BOVENZIJD E, OM RUIMTE TE LATEN VOOR UITZETTING. MORS GEEN BRANDSTOF.

1. Hef de zitting op en verwijder deze.
 - Tourall voertuig: hef de zitting van de bestuurder op en verwijder ze.
 - Trans-Porter/Trans-Sender en Resort Villager: hef de tweede naar voren gerichte zitting op en verwijder ze.
2. De brandstoftank bevindt zich aan de passagierskant van het voertuig. Verwijder de stop en vul de tank uitsluitend met verse, loodvrije benzine. Zie bovenstaande VOORZICHTIG en onderstaande OPMERKING.

OPMERKING

- VERMIJDT IN DE MATE VAN HET MOGELIJKE HET GEBRUIK VAN GEOXYGENEERDE BRANDSTOF OF MET ALCOHOL GEMENGDE BRANDSTOF. VOERTUIGEN DIE LANGDURIG WORDEN OPGESLAGEN, MOETEN VOORBEREID WORDEN VOLGENS DE INSTRUCTIES OP PAGINA 35 VAN DEZE HANDLEIDING.

3. Plaats de stop weer op de tank. Controleer of hij goed vastzit.
4. Leg de zitting weer op haar plaats.

BATTERIJ - BENZINEVOERTUIG

GEVAAR

- **BATTERIJ - ONTPLOFBARE GASSEN! NIET ROKEN! HOUDT VONKEN EN VLAMMEN OP VEILIGE AFSTAND VAN HET VOERTUIG. GEREEDSCHAP, KABELS EN METALEN VOORWERPEN KUNNEN VONKEN VEROORZAKEN WANNEER ZE KORTGESLOTEN WORDEN MET EEN BATTERIJ. HOUDT U BIJ HET HANTEREN VAN BATTERIEN ZORGVULDIG AAN ALLE INSTRUCTIES.**
- **LAAD DE BATTERIEN UITSLUITEND IN EEN GOED VERLUCHTE RUIMTE.**
- **GIFTIG! BEVAT ZUUR! VEROORZAAKT ERNSTIGE BRANDWONDEN - VERMIJDT CONTACT MET DE HUID, DE OGEN OF DE KLEDING. TEGENGIFTEN:**
 - **UITWENDIG: SPOEL GEDURENDE 15 MINUTEN MET WATER. WAARSCHUW ONMIDELLIJK EEN DOKTER.**
 - **INWENDIG: DRINK GROTE HOEVEELHEDEN MELK OF WATER, GEVOLGD DOOR MAGNESIUMMELK OF PLANTAARDIGE OLIE. WAARSCHUW ONMIDELLIJK EEN DOKTER.**
 - **OGEN: SPOEL GEDURENDE 15 MINUTEN MET WATER. WAARSCHUW ONMIDELLIJK EEN DOKTER.**

WAARSCHUWING

- GEBRUIK GEEN STARTKABELS OM HET VOERTUIG TE STARTEN. GEBRUIK VOOR HET LADEN VAN DE BATTERIJ EEN 12 VOLT LADER VOOR AUTO'S, MET EEN STROOMSTERKTE VAN 10 AMPÈRE OF MINDER.
- DRAAG BIJ HET ONDERHOUD VAN HET VOERTUIG ALTIJD EEN VEILIGHEIDSBRIL OF EEN GOEDGEKEURDE OOGBESCHERMING.
- GEBRUIK BIJ HET WERKEN MET BATTERIEN OF ELEKTRISCHE AANSLUITINGEN ALTIJD GEÏSOLEERD GEREEDSCHAP.

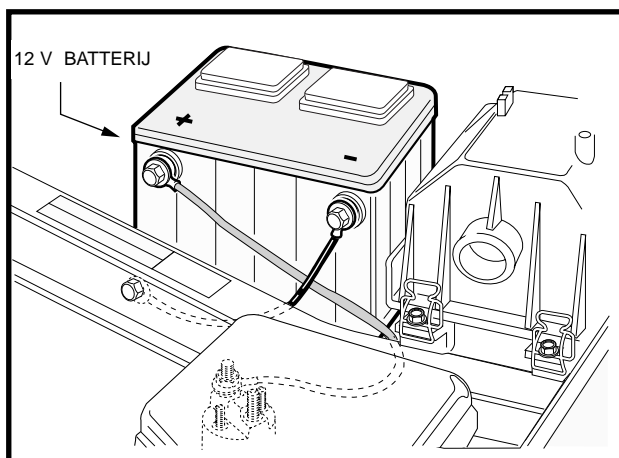

FIGUUR 31

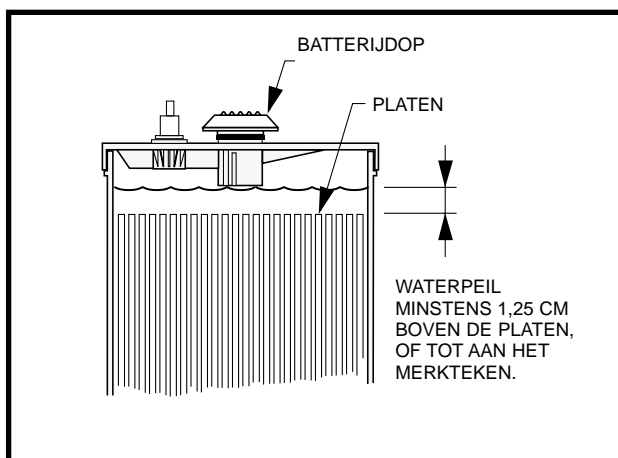

FIGUUR 32

De batterij van het benzinevoertuig is een vrijwel onderhoudsvrije batterij van 12 V, die slechts sporadisch met water moet worden bijgevuld (**figuur 32**).

Corrosie bij de positieve (+) of negatieve (-) batterijpool moet verwijderd worden met een oplossing van natriumcarbonaat in water (1 kop natriumcarbonaat in 4,5 l water). Spoel af. Laat de oplossing niet in de batterij dringen. Controleer of de batterijklemmen goed vastzitten. Laat drogen en bespuit met Club Car beschermerspray voor batterijen (Club Car Battery Protector Spray, onderdeel nr. 1014305). Zie **WAARSCHUWING op pagina 46 en onderstaande VOORZICHTIG**.

⚠ VOORZICHTIG

- LAAT GEEN NATRIUMCARBONAAT-OPLOSSING IN DE BATTERIJEN DRINGEN.
- BESCHADIGDE OF GECORRODEERDE BATTERIJKLEMMEN MOETEN VERVANGEN OF GEREINIGD WORDEN. INDIEN U DIT NEGEERT, KUNNEN ZE TIJDENS HET GEBRUIK OVERVERHITTEN.

Zorg dat de batterijbeugel goed vastzit (torsie 13,5/17,6 N-m). Een losse beugel kan door vibratie of stoten de batterij beschadigen.

Indien een batterij zwak lijkt, laat u ze door een getrainde monteur opladen. Een batterij mag niet langer dan absoluut noodzakelijk ontladen blijven (nooit langer dan 24 uur).

BATTERIJEN - ELEKTRISCH VOERTUIG

⚠ GEVAAR

- **BATTERIJ - ONTPLOFBARE GASSEN! NIET ROKEN! HOUDT VONKEN EN VLAMMEN OP VEILIGE AFSTAND VAN HET VOERTUIG. GEREEDSCHAP, KABELS EN METALEN VOORWERPEN KUNNEN VONKEN VEROORZAKEN WANNEER ZE MET EEN BATTERIJ WORDEN KORTGESLOTEN. HOUDT U BIJ HET HANTEREN VAN BATTERIJEN ZORGVULDIG AAN ALLE INSTRUCTIES.**
- **LAAD BATTERIJEN UITSLUITEND IN EEN GOED VERLUCHTE RUIMTE. BATTERIJEN GEVEN TIJDENS HET OPLADEN WATERSTOFGAS AF. WATERSTOFGAS IS ONTPLOFBAAR EN MAG NOOIT IN EEN VERHOUDING VAN MEER DAN 2% IN DE LUCHT VOORKOMEN.**

VERVOLG GEVAAR BOVENAAN PAGINA 48.

GEVAAR

- **GIFTIG! BEVAT ZUUR! VEROORZAAKT ERNSTIGE BRANDWONDEN - VERMIJDT CONTACT MET DE HUID, DE OGEN OF DE KLEDING. TEGENGIFTEN:**
 - **UITWENDIG: SPOEL GEDURENDE 15 MINUTEN MET WATER. WAARSCHUW ONMIDELLIJK EEN DOKTER.**
 - **INWENDIG: DRINK GROTE HOEVEELHEDEN MELK OF WATER, GEVOLGD DOOR MAGNESIUMMELK OF PLANTAARDIGE OLIE. WAARSCHUW ONMIDELLIJK EEN DOKTER.**
 - **OGEN: SPOEL GEDURENDE 15 MINUTEN MET WATER. WAARSCHUW ONMIDELLIJK EEN DOKTER.**

WAARSCHUWING

- **DRAAG ALTIJD EEN VEILIGHEIDSBRIL OF EEN GOEDGEKEURDE OOGBESCHERMING WANNEER U HET VOERTUIG ONDERHOUDT. GEBRUIK EEN VOLLEDIG GELAATSMASKER WANNEER U MET BATTERIJEN WERKT.**
- **GEBRUIK BIJ HET WERKEN MET BATTERIJEN OF ELEKTRISCHE AANSLUITINGEN ALTIJD GEÏSOLEERD GEREEDSCHAP.**

VOORZICHTIG

- **SCHAKEL ALLE ACCESSOIRES UIT VOOR U DE BATTERIJEN LAADT.**

De PowerDrive System 48 elektrische voertuigen zijn uitgerust met 8 volt batterijen met diepe cyclus, speciaal gemaakt voor toepassing in elektrische voertuigen. Gebruik nooit autobatterijen.

Nieuwe batterijen geven pas hun volledige vermogen nadat ze 20 tot 25 keer zijn opgeladen en ontladen. Voor een maximale levensduur van nieuwe batterijen, moet u een voertuig met nieuwe batterijen gedurende de twee eerste maanden na elk uur gebruik opladen. Voor het eerste gebruik van een nieuw voertuig, voor het eerste gebruik na opslag van een voertuig en voor het eerste dagelijkse gebruik moeten de batterijen volledig worden opgeladen.

ONDERHOUD VAN DE BATTERIJEN:

Houd de batterijen in goede staat door ze regelmatig als volgt te onderhouden:

1. Zorg dat de batterijen schoon en corrosievrij blijven. Was de bovenzijde en de polen eenmaal per week af met een oplossing van natriumcarbonaat en water (1 kop natriumcarbonaat op 4,5 liter water). Spoel af met water. (OPMERKING: laat de oplossing niet in de batterijen dringen). Controleer dat de kabels goed op de batterijpolen aangesloten zijn. Laat drogen en bespuit met Club Car beschermerspray voor batterijen (Club Car Battery Protector Spray, onderdeel nr. 1014305).
2. Controleer het waterpeil van de batterijen wekelijks (zie figuur 32, pagina 47 voor het juiste niveau). Voeg alleen water toe na het laden, tenzij het niveau tot onder de bovenzijde van de platen is gedaald. In dat geval voegt u net genoeg water toe om de platen te bedekken. Laad de batterij en controleer het peil opnieuw. Laad de batterijen nooit wanneer een gedeelte van de platen niet onder water staat. De batterijen zullen langer meegaan als u uitsluitend gedistilleerd water gebruikt.

OPMERKING

- **BIJ VEEL VERKOPERS VAN AUTO-ACCESSOIRES VINDT U SPECIALE PISTOLEN OF FLESSEN OM BATTERIJEN BIJ TE VULLEN.**

3. De bevestigingsriemen moeten zo strak zitten dat de batterijen niet bewegen wanneer het voertuig rijdt. Ze mogen echter niet zo strak gespannen staan dat ze de batterijbehuizing doen barsten of vervormen. De torsie op de moeren moet 4,0/5,1 N-m bedragen. De aansluitingsklemmen moeten schoon zijn en goed vastzitten. Vervang versleten isolatie en versleten kabels. De torsie op de klemmen moet 14,1/16,4 N-m bedragen.

⚠ VOORZICHTIG

- BESCHADIGDE OF GECORRODEERDE BATTERIJKLEMMEN MOETEN VERVANGEN OF SCHOONGEMAAKT WORDEN. INDIEN U DIT NEGEERT, KUNNEN ZE TIJDENS HET GEBRUIK OVERVERHITTEN.

4. Na het gebruik moet u de batterijen opladen. Laat ze niet langer dan absoluut noodzakelijk ontladen (nooit langer dan 24 uur).

BATTERIJLADER - ELEKTRISCH VOERTUIG:

⚠ GEVAAR

- TIJDENS HET LADEN GEVEN BATTERIJEN WATERSTOFGAS AF. WATERSTOFGAS IS ONTPLOFBAAR. INDIEN HET VOERTUIG VOORZIEN IS VAN EEN WATERDICHT AFDEKKING, MOET DEZE OPENGEMAAKT EN WEGGETROKKEN WORDEN TERWIJL U DE BATTERIJEN LAADT, ZODAT ZICH GEEN WATERSTOFGAS ONDER DE AFDEKKING KAN VERZAMELEN.
- DE RUIMTE WAAR DE BATTERIJEN WORDEN GELADEN MOET GEVENTILEERD ZIJN. HET WATERSTOFGEHALTE IN DE LUCHT MAG NOOIT MEER DAN 2% BEDRAGEN. HET TOTALE LUCHTVOLUME IN DE RUIMTE MOET VIJF KEER PER UUR VERVERST WORDEN. VENTILATOREN MOETEN OP HET HOOGSTE PUNT VAN DE RUIMTE WORDEN AANGEBRACHT. RAADPLEEG EEN PLAATSELIJKE INGENIEUR VERWARMING, VENTILATIE EN AIRCONDITIONING.

⚠ WAARSCHUWING

- LADERS MOGEN UITSLUITEND ONDERHOUDEN OF HERSTELD WORDEN DOOR GETRAINDE MONTEURS. NEEM CONTACT OP MET UW DICTSTBIJZIJNDE CLUB CAR DISTRIBUTEUR/DEALER.
- ELKE LADER MOET AANGESLOTEN ZIJN OP EEN APARTE EENFASIGE STROOMKRING (15 OF 20 AMPÈRE) MET AFZONDERLIJKE BEVEILIGING (STROOMONDERBREKER OF ZEKERING), IN OVERSTEMMING MET ALLE PLAATSELIJKE ELEKTRISCHE REGLEMENTERINGEN.
- LAAT KABELS EN SNOEREN DIE INGESNEDEN, VERSLETEN OF ANDERSZINS BESCHADIGD ZIJN ONMIDDELIJK VERVANGEN.
- ZORG DAT ALLE AANSLUITINGEN BIJ HET STOPCONTACT EN DE ZEKERINGKOPPELING SCHOON EN VAST ZIJN.
- HOUD DE LADER DROOG. STEL HEM NIET BLOOT AAN REGEN OF ANDER VOCHT.
- GEBRUIK DE LADER NIET IN DE BUURT VAN BRANDSTOF, GRAANSTOF, SOLVENT, THINNER EN ANDERE ONTVLAMBARE STOFFEN. DE LADER KAN DERGELIJKE STOFFEN EN DAMPEN VUUR DOEN VATTEN.
- SLUIT HET STROOMSNOER VAN DE LADER AAN OP EEN GOED GEAARD STOPCONTACT MET DE SPANNING EN FREQUENTIE DIE OP DE LADER VERMELD STAAN.
- GEBRUIK GEEN ADAPTER OM EEN LADER MET DRIEPOLIGE STEKKER AAN TE SLUITEN OP EEN TWEEPOLIG STOPCONTACT. EEN VERKEERDE AANSLUITING VAN DE AARDING VAN DE APPARATUUR KAN BRAND OF ELEKTRISCHE SCHOK VEROORZAKEN.
- HET GEBRUIK VAN EEN ONGESCHIKT VERLENGSNOER KAN BRAND OF ELEKTRISCHE SCHOK VEROORZAKEN.

VERVOLG WAARSCHUWING OP PAGINA 50.

WAARSCHUWING

- GEBRUIK DE LADER NIET INDIEN HIJ EEN HARDE KLAP HEEFT GEKREGEN, GEVALLEN IS OF OP ENIGE MANIER BESCHADIGD IS.
 - DUW NOOIT ENIG VOORWERP DOOR DE GLEUVEN VAN DE BEHUIZING. ZE KUNNEN DELEN RAKEN DIE ONDER SPANNING STAAN OF EEN KORTSLUITING VEROORZAKEN DIE TOT BRAND OF ELEKTRISCHE SCHOK KAN LEIDEN.
 - SLUIT EEN VAST LADER NIET OP HET STOPCONTACT AAN ALS HET SNOER VAN DE LADER, DE STEKKER OF HET CONTACT VAN HET VOERTUIG OP ENIGE MANIER BESCHADIGD IS OF GEEN GOEDE ELEKTRISCHE VERBINDING MAAKT. DIT ZOU BRAND OF PERSOONLIJKE VERWONDINGEN KUNNEN VEROORZAKEN. LAAT ONMIDDELLIJK HERSTELLEN OF VERVANGEN DOOR EEN BEVOEGDE MONTEUR.
 - TREK BIJ GEBRUIK VAN EEN EXTERNE VASTE LADER NIET AAN HET STROOMSNOER (FIGUUR 34, PAGINA 52). DE STEKKER NIET DRAAIEN, WRIKKEN OF BUIGEN. OM DE STEKKER UIT HET CONTACT TE VERWIJDEREN, NEEMT U DE STEKKER VAST (NIET HET SNOER) EN TREKT U HEM LANGZAAM UIT HET CONTACT (FIGUUR 33, PAGINA 52).
 - WANNEER DE LADER AANGESLOTEN IS, MAG U DE STEKKER LANGZAAM UIT HET CONTACT VAN HET VOERTUIG TREKKEN. EEN BRUUSKE MANIPULATIE OF EEN RUK AAN HET SNOER ZOU VONKVORMING EN VONKEN KUNNEN VEROORZAKEN DIE DE STEKKER EN/OF HET STOPCONTACT KUNNEN BESCHADIGEN EN DE BATTERIJEN KUNNEN DOEN EXPLODEREN.
 - GEBRUIK GEEN LADER INDIEN:
 - DE STEKKER TE LOS ZIT OF GEEN GOEDE VERBINDING MAAKT.
 - DE STEKKER EN HET CONTACT TIJDENS HET OPLADEN ABNORMAAL WARM WORDEN.
 - DE PENNEN OF CONTACTEN VAN DE STEKKER VERBOGEN OF ROESTIG ZIJN.
 - DE STEKKER, HET CONTACT OF DE SNOEREN INGESNEDEN OF VERSLETEN ZIJN,
- BLOTE DRADEN TONEN OF OP ENIGE ANDERE MANIER BESCHADIGD ZIJN.**
- HET GEBRUIK VAN EEN LADER MET EENDER WELK VAN DEZE SYMPTOMEN KAN BRAND VEROORZAKEN, MATERIËLE SCHADE EN ERNSTIGE OF DODELIJKE VERWONDINGEN.

VOORZICHTIG

- DE GLEUVEN EN OPENINGEN ACHTERAAN EN ONDERAAN DE LADERBEHUIZING MOGEN NIET GEBLOKKEERD OF AFGEDEKT WORDEN. ZE ZORGEN VOOR VENTILATIE EN BESCHERMEN DE LADER TEGEN OVERVERHITTING.
- HANG GEEN KLEREN, DEKENS OF ANDERE MATERIALEN OVER DE LADER.
- ZORG DAT DE LADER GOED GEVENTILEERD WORDT.
- INSTALLEER SPANNINGSBEVEILIGERS OP HET STROOMNET. ZE ZULLEN DE ELEKTRISCHE EN ELEKTRONISCHE ONDERDELEN VAN DE LADER EN HET VOERTUIG BESCHERMEN TEGEN STROOMSTOTEN, MET UITZONDERING VAN RECHTSTREEKSE OF ZEER NABIJE BLIKSEMINSLAGEN.

Elk elektrisch voertuig is voorzien van een externe vaste volautomatische batterijlader (Tourall en Resort Villager) of van een ingebouwde volautomatische lader (Trans-Porter/Trans-Sender). De stekker van de lader moet aangesloten worden op een stopcontact dat minimum 10 ampère per lader kan leveren.

Om het gevaar op elektrische schok te verminderen, moet de batterijlader geaard zijn. De lader is voorzien van een elektrisch snoer met aardgeleider en geaarde stekker. Hij is ontworpen voor een stroomkring van nominaal 115 volt, 60 hertz, tenzij op de lader andere waarden zijn vermeld. De stekker moet geaard aangesloten worden op een gepast stopcontact, correct geïnstalleerd en geaard, volgens de National Electrical Code, ANSI/NFPA 70 en alle plaatselijke voorschriften en reglementeringen.

OPMERKING

- AANGEZIEN DE POWERDRIVE LADER EEN OPSLAGFUNCTIE HEEFT DIE DE BATTERIJEN ELKE TWEE WEKEN AUTOMATISCH CONTROLEERT EN ZO NODIG BIJLAADT, MAG HIJ GEDURENDE DE OPSLAGPERIODE AANGESLOTEN BLIJVEN OP EEN POWERDRIVE VOERTUIG.
- KORT NA HET BEGIN VAN HET LADEN SCHAKELT DE POWERDRIVE LADER ZICHZELF UIT EN VOERT HIJ EEN ZELFTEST UIT (DE AMPÈREMETER STAAT OP 0). ENKELE OGENBLIKKEN LATER HERVAT HET LADEN (DE AMPÈREMETER KEERT TERUG NAAR HET HUIDIGE LAADNIVEAU).

Gebruik liever geen verlengsnoer met de lader. Indien een verlengsnoer toch nodig is, gebruikt u een nr. 12 AWG heavy duty snoer met aardgeleider, in goede elektrische staat. Het verlengsnoer moet zo kort mogelijk zijn (maximum 4 meter). Plaats het snoer zo dat er niet op getrapt of over gestruikeld wordt en het niet op andere manieren onderhevig is aan beschadiging of slijtage.

De laadruimte moet goed geventileerd zijn. Om een concentratie van explosief gas te voorkomen, mag de lucht nooit meer dan 2% waterstof bevatten. Het totale luchtvolume van een afgesloten ruimte moet minstens vijf keer per uur ververst worden. Raadpleeg een plaatselijke ingenieur verwarming, ventilatie en airconditioning. **Zie GEVAAR, pagina 47.**

BATTERIJEN LADEN

OPMERKING

- BIJ TEMPERATUREN ONDER DE 18,3 °C MOETEN BATTERIJEN DIE IN EEN ONVERWARMDE RUIMTE WORDEN GELADEN ZO SNEL MOGELIJK NA HET GEBRUIK OPGELADEN WORDEN. BATTERIJEN ZIJN DADELIIK NA HET GEBRUIK HET WARMST, EN KOUDE BATTERIJEN HEBBEN MEER TIJD NODIG OM VOLLEDIG OP TE LADEN.

- **Tourall en Resort Villager (externe lader):**

Sluit de wisselstroomstekker van de lader aan op een gepast stopcontact, met de juiste aarding en bedrading conform de National Electric Code, ANSI/NFPA 70, en alle plaatselijke reglementen en voorschriften. Steek de gelijkstroomstekker van de lader vervolgens in het stopcontact van het voertuig. Twee tot tien seconden later begint de lader te werken (**figuur 33, pagina 52**).

Trans-Porter/Trans-Sender (ingebouwde lader):

Sluit de wisselstroomstekker van de lader aan op een gepast stopcontact, met de juiste aarding en bedrading conform de National Electric Code, ANSI/NFPA 70, en alle plaatselijke reglementen en voorschriften. Twee tot tien seconden later begint de lader te werken.

De PowerDrive lader werkt samen met de boordcomputer van het PowerDrive System 48 voertuig. De computer registreert de hoeveelheid energie die tijdens het rijden is verbruikt. Wanneer de lader aangesloten is, wordt het controlecircuit van het voertuig geblokkeerd, zodat het voertuig niet gebruikt kan worden en schade aan de lader en het voertuig uitgesloten is.

Van zodra de blokkering actief is, begint de lader te werken. De computer registreert nu de hoeveelheid energie die afgegeven wordt aan de batterijen. Wanneer de optimale hoeveelheid energie overgedragen is, schakelt de lader zichzelf uit. De vergrendeling van het controlecircuit blijft actief tot de stekker uit het stopcontact van het voertuig wordt verwijderd.

Dankzij deze unieke kenmerken zijn alleen de PowerDrive System 48 voertuigen compatibel met de PowerDrive lader (voertuigen van andere fabrikanten en andere Club Car modellen zijn dat niet).

Als u wacht tot de lader zichzelf uitschakelt, weet u zeker dat de batterijen volledig geladen zijn. In normale omstandigheden is een te sterke of te zwakke lading onmogelijk.

Batterijen laden, vervolg:

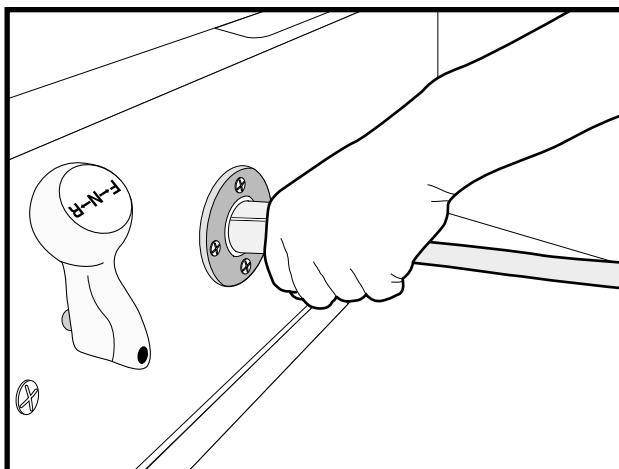

FIGUUR 38

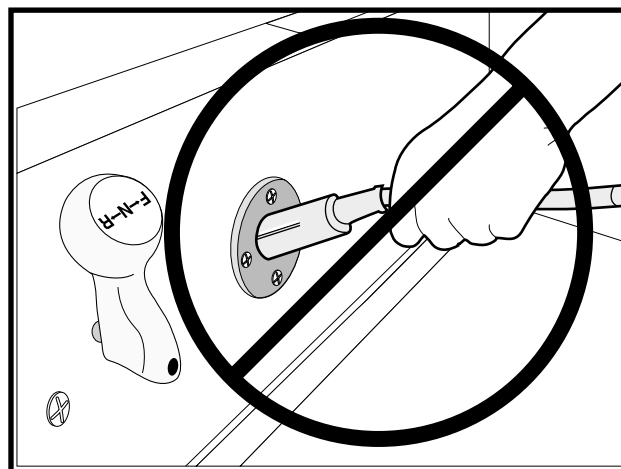

FIGUUR 39

Zelfs wanneer ze slechts korte tijd gebruikt zijn (10 minuten) moeten de batterijen weer opgeladen worden. De lader werkt automatisch en zal zichzelf uitschakelen wanneer de batterijen volledig geladen zijn. Indien de lader niet behoorlijk lijkt te werken of de batterijen zwak lijken, neemt u contact op met uw plaatselijke CLUB CAR distributeur/dealer.

Zekering stopcontact

Als bijkomende voorziening om de batterijen en het laadcircuit tegen overbelasting te beschermen, is het elektrisch voertuig voorzien van een stopcontact metzekering (figuur 35). Indien de draagbare lader niet werkt wanneer het voertuig erop aangesloten is, moet u dezekering visueel controleren. **Zie onderstaande WAARSCHUWING.**

⚠ WAARSCHUWING

- INDIEN DE ZEKERING DEFECT IS, MOET U EERST DE OORZAAK VAN HET PROBLEEM OPSPOREN EN VERHELLEN. VERVANG PAS DAARNA DE ZEKERING.
- WIJZIG DE BEDRADING NOOIT OM DE ZEKERINGSKOPPELING TE OVERBRUGGEN (FIGUUR 35).

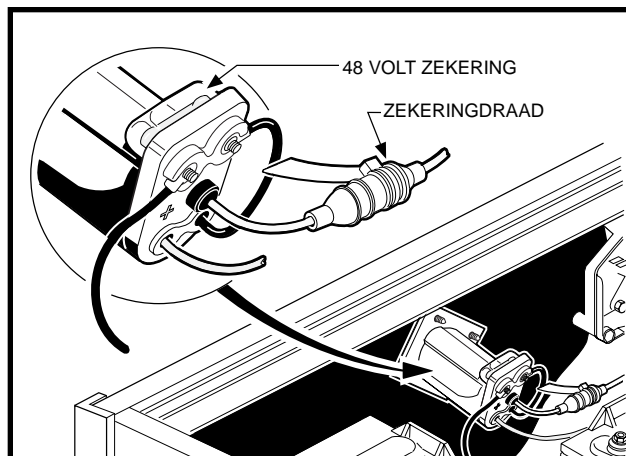

FIGUUR 35

HET VOERTUIG REINIGEN

Het chassis van het voertuig is vooraan van Armorflex® en achteraan volledig van aluminium. Sommige modellen hebben ook een aluminium laadplatform. Gebruik voor een normale reiniging uitsluitend mild afwasproduct en een spons of zachte doek. **Zie VOORZICHTIG bovenaan pagina 53.**

VOORZICHTIG

- BIJ GEBRUIK VAN EEN HOGE-DRUKREINIGER DE 3448 KPA NIET OVERSCHRIJDEN. ZET DE SPUIT IN SPROEISTAND.

Krasjes of kleine beschadigingen aan het chassis kunt u verwijderen met behulp van courant in de handel verkrijgbare polijst- en glansmiddelen.

De banken van het voertuig zullen langer meegaan als u ze goed reinigt. Voor een normale schoonmaak zijn zachte zeep of detergent en een spons of zachte doek aanbevolen. Gebruik voor hardnekkig of ingedroogd vuil een zacht borsteltje.

Reinig de carrosserie of de zittingen niet met bijtende detergents of solventen.

Verwijder batterijzuur, kunstmest, teer, asphalt, creosoot, verf of kauwgom onmiddellijk, om blijvende vlekken te voorkomen. Aangezien de afwerklaag van het voertuig identiek is aan die van de meeste auto's, kunt u onderhoudsproducten voor de wagen gebruiken.

SNELHEIDSBEPERKER - ELEKTRISCH VOERTUIG

Het elektrisch voertuig is voorzien van een snelheidsbeperker met halfgeleider. Om de snelheidsbeperker correct te kunnen onderhouden en desnoods herstellen, is een goede kennis van de elektrische circuits en de werking van alle componenten van het systeem noodzakelijk. Daarom raden wij aan herstellingen en onderhoud te laten uitvoeren door een erkende CLUB CAR distributeur/dealer, die de originele CLUB CAR OEM onderdelen gebruikt.

ACCESSOIRES EN OPTIES

Er is een volledig gamma optionele uitrusting en accessoires beschikbaar. Neem contact op met uw distributeur/dealer voor een catalogus van de optionele uitrusting. Zorg dat de accessoires en andere opties correct door een getrainde monteur worden geïnstalleerd en op de juiste manier worden gebruikt.

WAARSCHUWING

- DE GEKLEURDE WINDSCHERMEN EN WATERDICHT AFDEKKINGEN BESCHERMEN DE INZITTENDEN NIET TEGEN VLIEGENDE VOORWERPEN (GOLFBALLEN ENZ.).

REGISTRATIE NIEUWE EIGENAAR

Bij de aankoop van een tweedehands voertuig van een particulier of distributeur/dealer, verzoeken wij de nieuwe eigenaar ten stelligste het voertuig opnieuw bij Club Car te registreren. Dit geeft ons de mogelijkheid om indien nodig contact met u op te nemen. Stuur uw naam, adres en het/de serienummer(s) van het/de voertuig(en) naar CLUB CAR INC. P.O. Box 204658, Augusta. GA, 30917-4658 ATTN: Vehicle Registration.

OPMERKING

- CLUB CAR, INC. BEHOUDT ZICH HET RECHT VOOR DE SPECIFICATIES EN HET ONTWERP VAN DE VOERTUIGEN MET BENZINE- OF ELEKTRISCHE MOTOR OP EENDER WELK OGENBLIK TE WIJZIGEN, ZONDER VOORAFGAANDE WAARSCHUWING EN ZONDER DE VERPLICHTING DE WIJZINGEN AAN TE BRENGEN AAN VROEGER VERKOCHTE VOERTUIGEN.

SPECIFICATIES VOERTUIG

SPECIFICATIES	Tourall			Resort Villager		Trans-Porter		Trans-Sender	
	Benzine	PowerDrive System 48 elektrisch	PowerDrive Plus elektrisch	Benzine	Elektrisch	Benzine	Elektrisch	Benzine	Elektrisch
MOTOR									
Motor: viertakt, OHV, 286 cc, nominaal 9 pk, één cilinder, luchtkoeling, druksmering.	•								
Motor: viertakt, OHV, 351 cc, nominaal 11 pk, één cilinder, luchtkoeling, druksmering.				•		•		•	
Aandrijfmotor: rechtstreekse aandrijving, 48 volt, seriële wikkeling, 3,1 pk.		•			•		•		•
Aandrijfmotor: rechtstreekse aandrijving, 48 volt, parallelle wikkeling, 3,2 pk.			•		•		•		•
Brandstofsysteem: carburator met zijlinseluchtinlaat en vlotter, vaste sproeiers, brandstoffilter en impuls-benzinepomp.	•			•		•		•	
Toerenregelaar: automatische snelheidsdetectie, geïntegreerd in gecombineerde versnellingsbak en achterbrug.	•			•		•		•	
Ontsteking: elektrische ontsteking met transistor en elektronische toerentalbeperker.	•			•		•		•	
Geïntegreerde gecombineerde versnellingsbak en achterbrug: volledig gesynchroniseerde vooruit en achteruit, met vrijloop en verminderde snelheid in achteruit (11,8:1 vooruit, 17,1:1 achteruit).	•			•		•		•	
Gecombineerde versnellingsbak en achterbrug: helische overbrenging met dubbele reductie 12,28:1 rechtstreekse aandrijvingsas.		•	•		•		•		•
Elektrisch systeem: batterij 12 volt, 500 cca bij 0°, 650 bij 32°, 85 minuten reservecapaciteit en 35 amp laadcapaciteit.	•			•		•		•	
Elektrisch systeem: 48 volt gelijkstr., lagere snelheid in achteruit.		•	•		•		•		•
Batterijen: hoge capaciteit, diepe cyclus, Trojan PowerDrive 8 Volt, 117 minuten capaciteit		•	•		•		•		•
Lader: automatisch, 17 amp. PowerDrive; erkenning UL en CSA.		•	•		•		•		•
Torsie-omkering: automatisch, variabele snelheid, droge type.	•			•		•		•	
BESTURING/OPHANGING/REMMEN									
Besturing: Zelfnastellende tandheugelbesturing.	•	•	•	•	•	•	•	•	•
Ophanging: vooraan conische mono-bladveren, achteraan multi-bladveren; dubbele hydraulische schokbrekers.	•	•	•	•	•	•	•	•	•
Remmen: mechanisch remkabelsysteem naar zelfregelende trommelremmen op beide achterwielen. Parkeerrem met automatische vrijgave. Zelfregelende tandvergrendeling.	•	•	•						
Remmen: mechanisch remkabelsysteem naar manueel afgestelde trommelremmen op de vier wielen. Parkeerrem met automatische vrijgave. Zelfregelende tandvergrendeling.				•	•	•	•	•	•

SPECIFICATIES	Tourall			Resort Villager		Trans-Porter		Trans-Sender	
	Benzine	PowerDrive System 48 elektrisch	PowerDrive Plus elektrisch	Benzine	Elektrisch	Benzine	Elektrisch	Benzine	Elektrisch
CARROSSERIE/CHASSIS									
Frame/chassis: Dubbele I-profielen van gelast aluminium.	•	•	•	•	•	•	•	•	•
Carrosserie opzij en achteraan: volledig aluminium						•	•	•	•
Carrosserie vooraan: Armorflex®	•	•	•	•	•	•	•	•	•
Afwerking carrosserie vooraan: beschermende coating op het in de massa geleverde materiaal.	•	•	•	•	•	•	•	•	•
Banden: 18,00 x 8,50 - 8,00 tubeless, 4 lagig voor- en achteraan	•	•	•						
Banden: 18,00 x 8,50 - 8,00 tubeless, 6 lagig voor- en achteraan				•	•	•	•	•	•
INZITTENDEN/BRANDSTOF-CAPACITEIT									
Standaard aantal inzittenden: 2 personen	4	4	4	6	6	4	4	6	6
Brandstoftank: 26,5 liter, uitsluitend loodvrije benzine	•			•		•		•	
AFMETINGEN/GEWICHT									
Totale lengte:	254 cm	254 cm	254 cm	315 cm	315 cm	340 cm	340 cm	338 cm	338 cm
Totale breedte:	120 cm	120 cm	120 cm	120 cm	120 cm	120 cm	120 cm	120 cm	120 cm
Totale hoogte (bij stuurwiel)	122 cm	122 cm	122 cm	122 cm	122 cm	122 cm	122 cm	122 cm	122 cm
Wielbasis	166 cm	166 cm	166 cm	250 cm	250 cm	250 cm	250 cm	250 cm	250 cm
Hoogte van grond	11 cm	11 cm	11 cm	11 cm	11 cm	11 cm	11 cm	11 cm	11 cm
Wielbasis vooraan	88 cm	88 cm	88 cm	88 cm	88 cm	88 cm	88 cm	88 cm	88 cm
Wielbasis achteraan	98 cm	98 cm	98 cm	98 cm	98 cm	98 cm	98 cm	98 cm	98 cm
Gewicht: standaard elektrisch voertuig (zonder batterijen)		225 kg	235 kg		268 kg		317 kg		325 kg
Gewicht: standaard benzinevoertuig (lege tank, zonder batterij)	289 kg			338 kg		374 kg		381 kg	
Snelheid voorwaarts	19 - 23 km/h	19 - 23 km/h	19 - 23 km/h	23 - 26 km/h	19 - 23 km/h	23 - 26 km/h	19 - 23 km/h	23 - 26 km/h	19 - 23 km/h
Remafstand bij 19 km/u	427 cm	427 cm	427 cm	488 cm	488 cm	488 cm	488 cm	488 cm	488 cm
Draaicirkel rond hindernis (buiten diameter)	533 cm	533 cm	533 cm	752 cm	752 cm	752 cm	752 cm	752 cm	752 cm
Draaicirkel volgens SAE J 695	173 cm	173 cm	173 cm	328 cm	328 cm	328 cm	328 cm	328 cm	328 cm
Breedte kruisend pad:	183 cm	183 cm	183 cm	228 cm	228 cm	228 cm	228 cm	228 cm	228 cm
Hoogte vloer:	30 cm	30 cm	30 cm	30 cm	30 cm	30 cm	30 cm	30 cm	30 cm
Hoogte bank:	75 cm	75 cm	75 cm	76 cm	76 cm	76 cm	76 cm	76 cm	76 cm
Hoogte laadplatform: binnenaafmetingen gesloten platform						69 cm	69 cm		
Afmetingen laadplatform: binnenaafmetingen open platform						91 x 112 cm	91 x 112 cm		
Nominaal laadvermogen - alleen op vlak terrein.	363 kg	363 kg	363 kg	680 kg	680 kg	680 kg	680 kg	680 kg	680 kg



NOTITIES

A series of horizontal lines for writing.

CLUB CAR

INGERSOLL-RAND

Transportation and Utility Vehicles
Club Car Inc.
P.O. Box 204658
Augusta, GA 30917-4658 USA