

Tourall

Resort Villager

Trans-Porter

Trans-Sender

**Benzine-
voertuigen**

2000 Handleiding voor de eigenaar



KENNISGEVING

De Beperkte Garantie van Club Car voor 2000 transport- en goederenvoertuigen bevindt zich op de laatste bladzijden van deze handleiding. Geen andere garanties, expliciet noch impliciet, worden gegeven. Gelieve de registratiekaart voor de garantie die u in deze handleiding aantreft, ingevuld terug te sturen.

Club Car is niet aansprakelijk voor fouten in deze handleiding of voor incidentele of onrechtstreekse schade die voortvloeit uit het gebruik van de informatie in deze handleiding.

Deze handleiding bevat informatie die beschermd wordt door het auteursrecht. Alle rechten zijn voorbehouden. Geen onderdeel van deze handleiding mag zonder de schriftelijke toestemming van Club Car, Inc. gefotokopieerd, gereproduceerd of in een andere taal vertaald worden.

De informatie in dit document kan zonder kennisgeving gewijzigd worden.

Club Car behoudt zich het recht voor om wijzigingen aan te brengen aan het ontwerp van voertuigen. Het is niet verplicht deze wijzigingen aan te brengen aan eerder verkochte voertuigen.

Deze voertuigen voldoen niet aan de Amerikaanse veiligheidsnormen voor motorvoertuigen (Federal Motor Vehicle Safety Standards) en evenmin aan norm FMVSS 500 voor langzame voertuigen. Ze zijn niet uitgerust voor gebruik op straten, op verkeerswegen of autowegen.



**P.O. Box 204658
Augusta, Georgia 30917-4658, USA
Telefoon: 706-863-3000
www.clubcar.com**

©1999 Club Car, Inc.

*Club Car, Trans-Porter, Trans-Sender, Resort Villager,
Tourall en Armorflex zijn gedeponeerde
handelsmerken van Club Car, Inc.*

Deze handleiding is geldig vanaf 26 juli 1999

WOORD VOORAF

Dank u voor uw keuze van een Club Car®. U hebt het beste transportvoertuig op de markt gekozen; het voertuig dat algemeen erkend wordt als de topper op het vlak van efficiëntie en levensduur. Draag zorg voor uw investering en verzeker u van jaren van betrouwbare en superieure prestaties door uw garantiekaart (tussen de laatste pagina en de rugomslag van deze handleiding) ingevuld terug te sturen en door de onderhoudsinstructies in deze handleiding te lezen en op te volgen.

Omdat uw comfort en veiligheid belangrijk voor ons zijn, vragen wij u met aandrang om de stap voor stap uitgelegde gebruiksaanwijzingen en veiligheidsvoorschriften in deze handleiding te lezen en op te volgen. Deze gebruiksaanwijzingen moeten opgevolgd worden om elk risico op ernstige verwondingen te voorkomen. Indien u het voertuig aan anderen verhuurt of uitleent, raden we u aan hun op uw beurt te verzoeken deze handleiding te lezen voor ze het voertuig gebruiken.

Club Car ondersteunt zijn producten met een klantendienst die u snel en hoffelijk terzijde staat. Indien uw voertuig reparaties of onderhoud nodig heeft, raden we u aan u tot uw plaatselijke erkende Club Car-vertegenwoordiger te wenden. Bezoek onze website www.clubcar.com of bel ons op het nummer 706-863-3000 voor de naam en het adres van de dichtstbijzijnde Club Car-vertegenwoordiger. U kunt ons ook schriftelijk bereiken op het volgende adres: Club Car, Attention: Marketing Services, P.O. Box 204658, Augusta, GA 30917-4658, USA. Uw plaatselijke Club Car-vertegenwoordiger kan u ook technisch advies, onderdelen en onderhoudshandleidingen leveren.

Wij hopen dat u deze handleiding als een vast onderdeel van uw voertuig zult beschouwen. Als u het voertuig verkoopt, verzoeken we u de handleiding door te geven, zodat de volgende eigenaar eveneens over de belangrijke informatie beschikt over het gebruik, de veiligheid en het onderhoud van het voertuig.

INHOUD

| | |
|---|----|
| Veiligheidsdetails | 2 |
| Algemene waarschuwingen | 3 |
| Voertuig identificatie kenmerken – Tourall benzinevoertuig | 4 |
| Voertuig identificatie kenmerken – Resort Villager benzinevoertuig | 6 |
| Voertuig identificatie kenmerken – Trans-Porter/Trans-Sender benzinevoertuig | 8 |
| Algemene informatie | 10 |
| Identificatie van het model | 10 |
| Controles voor het eerste gebruik | 10 |
| Bedieningen | 11 |
| Instructies voor de bestuurder | 16 |
| Laden en lossen | 18 |
| Vervoer op een aanhangwagen | 19 |
| Opslag | 20 |
| Onderhoud | 22 |
| Dagelijkse veiligheidscontroles vóór gebruik - controlelijst | 22 |
| Periodiek onderhoudsschema | 23 |
| Periodiek smeerschema | 24 |
| Capaciteiten voertuig | 25 |
| Motorolie | 25 |
| Instructies voor het tanken | 26 |
| Batterij | 27 |
| Het voertuig reinigen | 28 |
| Accessoires | 28 |
| Registratie nieuwe eigenaar | 28 |
| Specificaties voertuig | 29 |
| Beperkte twee jaar garantie van Club Car voor 2000 transport- en gebruiksvoertuigen | 31 |

Veiligheid in de praktijk



Veiligheidssymbolen als degene die u hierboven ziet, kunnen schokkend overkomen, maar zijn onschuldig in vergelijking met de realiteit van een ernstige verwonding.

Club Car hecht het grootste belang aan uw veiligheid en tevredenheid. Daarom verzoeken wij u met aandrang om voorafgaand aan het gebruik, deze handleiding te bestuderen. Begrijp en ken de waarschuwingen en de procedures die u onder **GEVAAR**, **WAARSCHUWING** en **VOORZICHTIG** kunt lezen. Houd ook rekening met de veiligheidssymbolen die op het voertuig zijn aangebracht.

Neem de tijd om de taal van de veiligheid te begrijpen. Het is een taal die uw leven kan redden.

VEILIGHEIDSDetails

⚠ WAARSCHUWING

- VOOR U HET VOERTUIG TRACHT TE BESTUREN OF TE ONDERHOUDEN, MOET U DEZE HANDLEIDING VOLLEDIG LEZEN. HET NEGEREN VAN DE INSTRUCTIES KAN MATERIËLE SCHADE EN ERNSTIGE OF DODELIJKE VERWONDINGEN VEROORZAKEN.

Realiseer u dat bepaalde vitale opmerkingen in de handleiding en op de op het voertuig aangebrachte stickers voorafgegaan worden door de woorden **GEVAAR**, **WAARSCHUWING**, **VOORZICHTIG** of **OPMERKING**. Voor uw eigen veiligheid raden we u aan om aan deze procedures extra aandacht te schenken. De veiligheidsprocedures zijn essentieel en moeten opgevolgd worden.

Indien een waarschuwingssticker op het voertuig beschadigd, verwijderd of niet goed leesbaar is, moet hij onmiddellijk vervangen worden. Dit kan materiële schade en ernstige of dodelijke verwondingen voorkomen. Neem contact op met uw Club Car distributeur/dealer.

⚠ GEVAAR

- “GEVAAR” DUIDT OP EEN RECHTSTREEKS RISICO DAT ERNSTIGE OF DODELIJKE VERWONDINGEN ZAL VEROORZAKEN.

⚠ WAARSCHUWING

- “WAARSCHUWING” DUIDT OP EEN RECHTSTREEKS RISICO DAT ERNSTIGE OF DODELIJKE VERWONDINGEN KAN VEROORZAKEN.

⚠ VOORZICHTIG

- “VOORZICHTIG” DUIDT OP RISICO'S OF ONVEILIGE PRAKTIJKEN DIE LICHTER VERWONDINGEN OF MATERIËLE SCHADE KUNNEN VEROORZAKEN.

OPMERKING

- “OPMERKING” WIJST OP CRUCIALE INFORMATIE DIE DE PROCEDURES GEMAKKELIJKER TE BEGRIJPEN MAAKT.

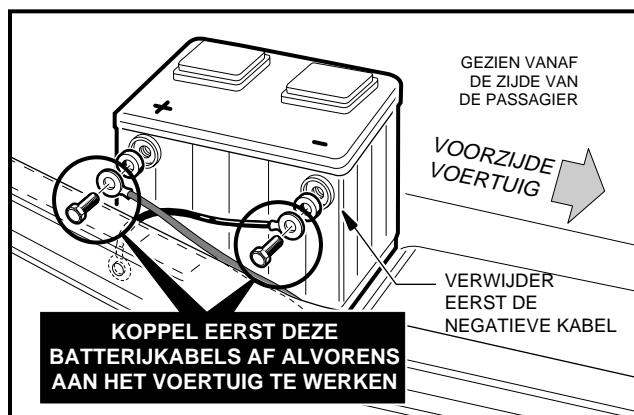

Figuur 1 Verwijderen van de batterijkabel

ALGEMENE WAARSCHUWINGEN

De volgende veiligheidsvoorschriften moeten altijd worden gerespecteerd bij het gebruik, reparatie of het onderhoud van het voertuig. Andere specifieke waarschuwingen worden in de handleiding en op het voertuig aangegeven.

GEVAAR

- **BATTERIJDAMPEN – ONTVLAMBAAR! ONTPLOFBAAR! NIET ROKEN! HOUD VONKEN EN VLAMMEN OP VEILIGE AFSTAND VAN HET VOERTUIG. ONDERHOUD UITSLUITEND UITVOEREN IN EEN GOED GEVENTILEERDE OMGEVING.**
- **BENZINEDAMPEN – ONTVLAMBAAR! ONTPLOFBAAR! NIET ROKEN! HOUD VONKEN EN VLAMMEN OP VEILIGE AFSTAND VAN HET VOERTUIG. ONDERHOUD UITSLUITEND UITVOEREN IN EEN GOED GEVENTILEERDE OMGEVING.**
- **GEBRUIK EEN VOERTUIG MET BENZINEMOTOR NIET IN EEN AFGESLOTEN RUIMTE ZONDER BEHOORLIJKE VENTILATIE. DE MOTOR PRODUCEERT KOOLMONOXIDE, EEN GEURLOOS, DODELIJK GIFTIG GAS.**
- **EEN NUTSVOERTUIG GEEFT GEEN BESCHERMING TEGEN BLIKSEM, VLIEGENDE VOORWERPEN OF ANDERE STORMRISICO'S. INDIEN U DOOR EEN ONWEER OVERVALLEN WORDT TERWIJL U EEN NUTSVOERTUIG BESTUURT, MOET U HET VOERTUIG VERLATEN EN BESCHUTTING ZOEKEN, VOLGENS DE PLAATSELIJK GELDENDE VEILIGHEIDSVORSCHRIFTEN.**

WAARSCHUWING

- LAAT GEEN KINDEREN ZONDER TOEZICHT TOE OP HET VOERTUIG.
- WANNEER U HET VOERTUIG STOPT EN VERLAAT:
 - DRAAIT U HET CONTACTSLOT OP **OFF** (UIT) EN VERWIJDEERT U DE SLEUTEL.
 - PLAATST U DE VOORUIT-/ACHTERUITHENDEL IN **N** (VRIJLOOP).
 - SCHAKELT U DE PARKEERREM IN.
- DE UITLAATGASSEN VAN DIT PRODUCT BEVATTEN CHEMICALIËN WAARVAN DE STAAT CALIFORNIË WEEET DAT ZE KANKER, GEBOORTEAFWIJKINGEN OF ANDERE REPRODUCTIELETSELS VEROORZAKEN.
- LADERS MOGEN UITSLUITEND ONDERHOUDEN OF GEREPAAREED WORDEN DOOR GETRAINEDE MONTEURS. ZELFS BIJ EENVOUDIGE REPARATIES OF ONDERHOUDSHANDELINGEN MOET MEN DE PROCEDURES VOLGEN ZOALS ZE IN DEZE HANDLEIDING WORDEN BESCHREVEN. HOUD U AAN ALLE VERMELDINGEN **GEVAAR, WAARSCHUWING EN VOORZICHTIG** IN DE HANDLEIDING EN OP HET VOERTUIG ZELF.
- DRAAG ALTIJD EEN VEILIGHEIDSBRIL OF EEN GOEDGEKEURDE OOGBESCHERMING WANNEER U HET VOERTUIG ONDERHOUDT. GEBRUIK BIJ HET WERKEN MET BATTERIJEN EEN VOLLEDIG GELAATSMASKER.
- GEBRUIK BIJ HET WERKEN MET BATTERIJEN OF ELEKTRISCHE AANSLUITINGEN ALTIJD GEÏSOLEERD GEREEDSCHAP.
- EEN VERKEERD GEBRUIK OF EEN GEBREKKIG ONDERHOUD VAN HET VOERTUIG KUNNEN DE PRESTATIES AANTASTEN OF TOT ERNSTIGE VERWONDINGEN LEIDEN.
- ELKE WIJZIGING OF AANPASSING VAN HET VOERTUIG DIE DE STABILITEIT EN BESTUURBAARHEID BEÏNVLOEDT, OF DIE DE MAXIMUMSNELHEID BOVEN DE FABRIEKSSPECIFICATIES VERHOOGT, KAN ERNSTIGE OF DODELIJKE VERWONDINGEN VEROORZAKEN.
- HOUD U AAN ALLE IN DEZE HANDLEIDING VERMELDE PROCEDURES VOOR HET LADEN EN LOSSEN VAN HET VOERTUIG. HET NOMINALE LAADVERMOGEN VAN HET VOERTUIG NIET OVERSCHRIJDEN.
- VÓÓR HET ONDERHOUD VAN HET VOERTUIG:
 - DRAAIT U HET CONTACTSLOT OP **OFF** (UIT) EN VERWIJDEERT U DE SLEUTEL.
 - PLAATST DE VOORUIT-/ACHTERUITHENDEL OP **N** (VRIJLOOP) EN BLOKKEER DE WIELEN.
 - KOPPEL DE BATTERIJKABELS AF, DE NEGATIEVE KABEL EERST (**FIGUUR 1, PAGINA 2**) EN MAAK DE BOUGIEKABEL LOS VAN DE BOUGIE.
- GEAARD CHASSIS – LAAT GEEN GEREEDSCHAP OF ANDERE METALEN VOORWERPEN IN AANRAKING KOMEN MET HET CHASSIS WANNEER U BATTERIJEN OF ANDERE ELEKTRISCHE BEDRADING AFKOPPELT. LAAT NOOIT EEN POSITIEVE DRAAD IN AANRAKING KOMEN MET HET CHASSIS VAN HET VOERTUIG, DE MOTOR OF ANDERE METALEN ONDERDELEN.

TOURALL BENZINEVOERTUIG

INSTRUCTIES VOOR HET GEBRUIK

- Lees de handleiding en de waarschuwingen op het dashboard voor u het voertuig bestuurt.
- Bestudeer de bedieningen en zorg dat u ze begrijpt.
- Zorg dat de wielen in de gewenste richting gedraaid zijn.
- Draai de contactsleutel in de "START" positie en kijk of uw weg vrij is.
- Terwijl het voertuig stilstaat, kies u de rijrichting door de Vooruit/Achteruit-schakelaar of -hendel in de gewenste stand te plaatsen.
 - F - Forward (Vooruit) N - Neutral (Vrijloop)
 - R - Reverse (Achteruit - hoort een zoemer)
- Wanneer u het snelheidspedaal indrukt, zal het voertuig in beweging komen.
- Druk het snelheidspedaal langzaam in om de snelheid te verhogen. Door het snelheidspedaal in te drukken, maakt u de parkeerrem los.
- Om te stoppen, laat u het snelheidspedaal los en drukt u de rempedaal in.
- Nadat het voertuig tot stilstand is gekomen, drukt u het rempedaal krachtig in tot hij vergrendelt.
- Plaats de Vooruit/Achteruit-schakelaar in vrijloop.

Draai de contactsleutel in de "OFF" (UIT) positie en verwijder hem wanneer het voertuig niet wordt gebruikt. CCI 1016216-01

WAARSCHUWING

LEES EN RESPECTEER DEZE WAARSCHUWINGEN EN INSTRUCTIES VOOR U HET VOERTUIG GEBRUIKT, OM ERNSTIGE OF DOELIJKE VERWONDINGEN TE VOORKOMEN.

- Het voertuig mag alleen bestuurd worden vanaf de bestuurdersplaats, door bevoegde personen en in specifieke zones - niet op de openbare weg.
- Het voertuig NIET STARTEN vóór alle passagiers (maximum twee (2) per bank) op hun plaats zitten.
- Blijf met heel uw lichaam in het voertuig zitten. Houdt u altijd vast aan de reling of de handgreep van de bank.
- Vertrag in lichtere en neem beslissingen altijd in rechte lijn.
- Ga nooit voor of achter het voertuig staan.
- Het voertuig NIET besturen onder de invloed van alcohol of verdovende middelen.
- Kinderen NOOIT zonder toezicht in het voertuig achterlaten.

CCI 1019606-01

WAARSCHUWINGSSTICKER BESTUURDER/PASSAGIER

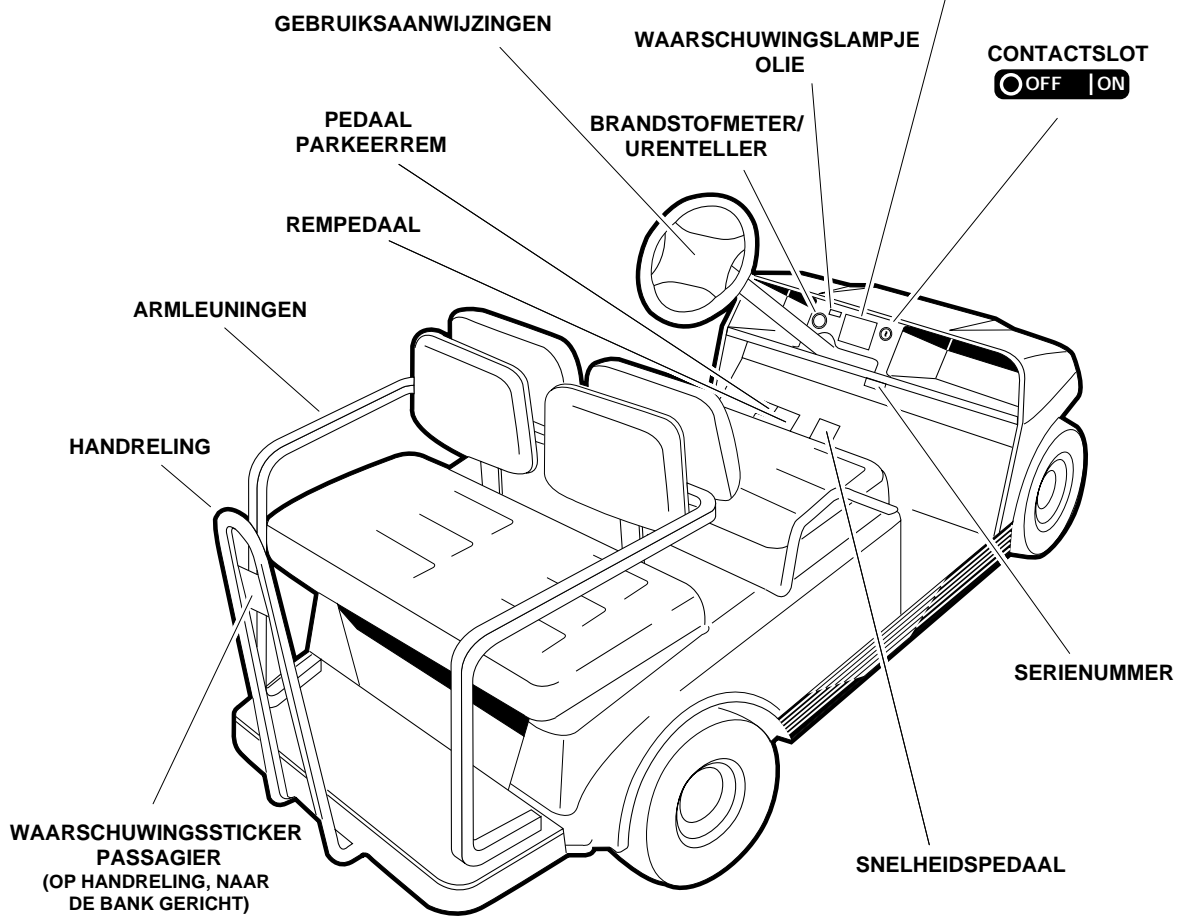

WAARSCHUWING

Het negeren van deze instructies kan ernstige of dodelijke verwondingen veroorzaken.

- Blijf met heel uw lichaam in het voertuig zitten. Houdt u altijd vast aan de reling of de handgreep van de bank.
- Niet meer dan twee personen per bank.
- Kinderen NOOIT zonder toezicht in het voertuig achterlaten.
- Ga nooit voor of achter het voertuig staan.

CCI 1017057-01

TOURALL BENZINEVOERTUIG



GEVARENSTICKER BENZINETANK
(OP CHASSIS, BIJ DE BENZINETANK)



STICKER DRAAIENDE ONDERDELEN EN HEET VERDEELSTUK
(OP STARTER/GENERATOR EN MOTOR)

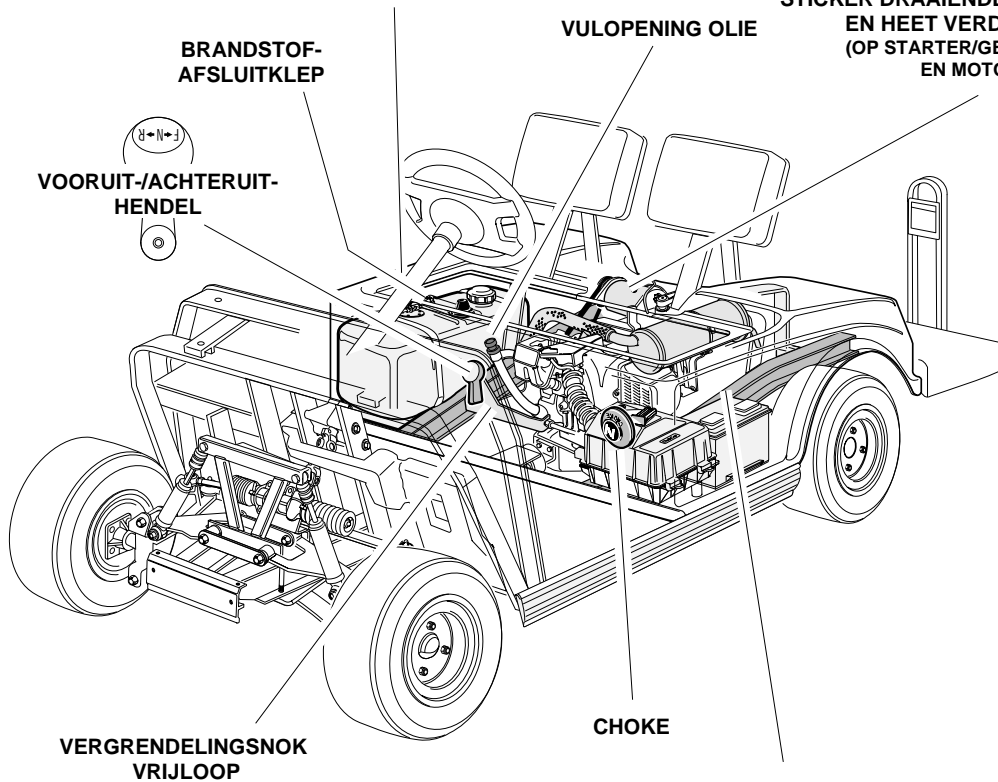

WAARSCHUWINGSSTICKER AARDING EN TOERENREGELAAR
(OP CHASSIS, BIJ DE BATTERIJ)

RESORT VILLAGER BENZINEVOERTUIG

WAARSCHUWING

LEES EN RESPECTEER DEZE WAARSCHUWINGEN EN INSTRUCTIES VOOR U HET VOERTUIG GEBRUIKT, OM ERNSTIGE OF DODELIJKE VERWONDINGEN TE VOORKOMEN.

- Het voertuig mag alleen bestuurd worden vanaf de bestuurdersplaats, door bevoegde personen en in specifieke zones - niet op de openbare weg.
- Het voertuig **NIE**T STARTEN vóór alle passagiers (maximum twee (2) per bank) op hun plaats zitten.
- Blijf met heel uw lichaam in het voertuig zitten. Houdt u altijd vast aan de reling of de handgreep van de bank.
- Vertraag in bochten en neem hellingen altijd in rechte lijn.
- Ga nooit voor of achter het voertuig staan.
- Het voertuig **NIE**T besturen onder de invloed van alcohol of verdovende middelen.
- Kinderen **NOOIT** zonder toezicht in het voertuig achterlaten.

CCI 1019606-01

WAARSCHUWINGSSTICKER
BESTUURDER/PASSAGIER

INSTRUCTIES VOOR HET GEBRUIK

- Lees de handleiding en de waarschuwingen op het dashboard voor u het voertuig gebruikt.
- Bestudeer de bedieningen en zorg dat u ze begrijpt.
- De motor starten:
 - Plaats de Vooruit/Achteruit-schakelaar in vrijloop (N).
 - Druk het rempedaal in.
 - Draai de contactsleutel in de "START" positie en laat deze los.
- Het voertuig besturen:
 - Zorg dat de wielen in de gewenste richting gedraaid zijn.
 - Kijk of uw weg vrij is.
 - Terwijl het voertuig stilstaat, kies u de rijrichting door de Vooruit/Achteruit-schakelaar of -hendel in de gewenste stand te plaatsen:
 - F - Forward (Vooruit) N - Neutral (Vrijloop)
 - R - Reverse (Achteruit - u hoort een zoemsignaal)
 - Maak het parkeerrem los door het snelheidspedaal in te drukken.
 - Druk het snelheidspedaal langzaam in om de snelheid te verhogen.
 - Laat de snelheidspedaal los voor u het voertuig in vrijloop schakelt.
- Het voertuig tot stilstand brengen:
 - Laat het snelheidspedaal los en druk het rempedaal in.
 - Wanneer het voertuig stopt, drukt u het rempedaal krachtig in tot hij zich vergrendelt.
 - Draai de contactsleutel in de "OFF" (UIT) positie en verwijder deze. Wanneer het voertuig niet wordt gebruikt, moet de Vooruit/Achteruit-schakelaar naar boven staan (vrijloop).

CCI 1016932-01



GEBRUIKSAANWIJZINGEN

WAARSCHUWINGSLAMPJE
OLIE

BRANDSTOFMETER/
URENTELLER

SERIENUMMER

PEDAAL PARKEERREM

REMPEDAAL

SNELHEIDSPEDAAL

WAARSCHUWINGSSTICKER
PASSAGIER

WAARSCHUWING

Het negeren van deze instructies kan ernstige of dodelijke verwondingen veroorzaken.

- Blijf met heel uw lichaam in het voertuig zitten. Houdt u altijd vast aan de reling of de handgreep van de bank.
- Niet meer dan twee personen per bank.
- Kinderen **NOOIT** zonder toezicht in het voertuig achterlaten.
- Ga nooit voor of achter het voertuig staan.

CCI 1017957-01

RESORT VILLAGER BENZINEVOERTUIG



GEVARENSTICKER BENZINETANK
(OP CHASSIS, BIJ DE BENZINETANK)



STICKER DRAAIENDE ONDERDELEN
EN HEET VERDEELSTUK
(OP STARTER/GENERATOR
EN MOTOR)

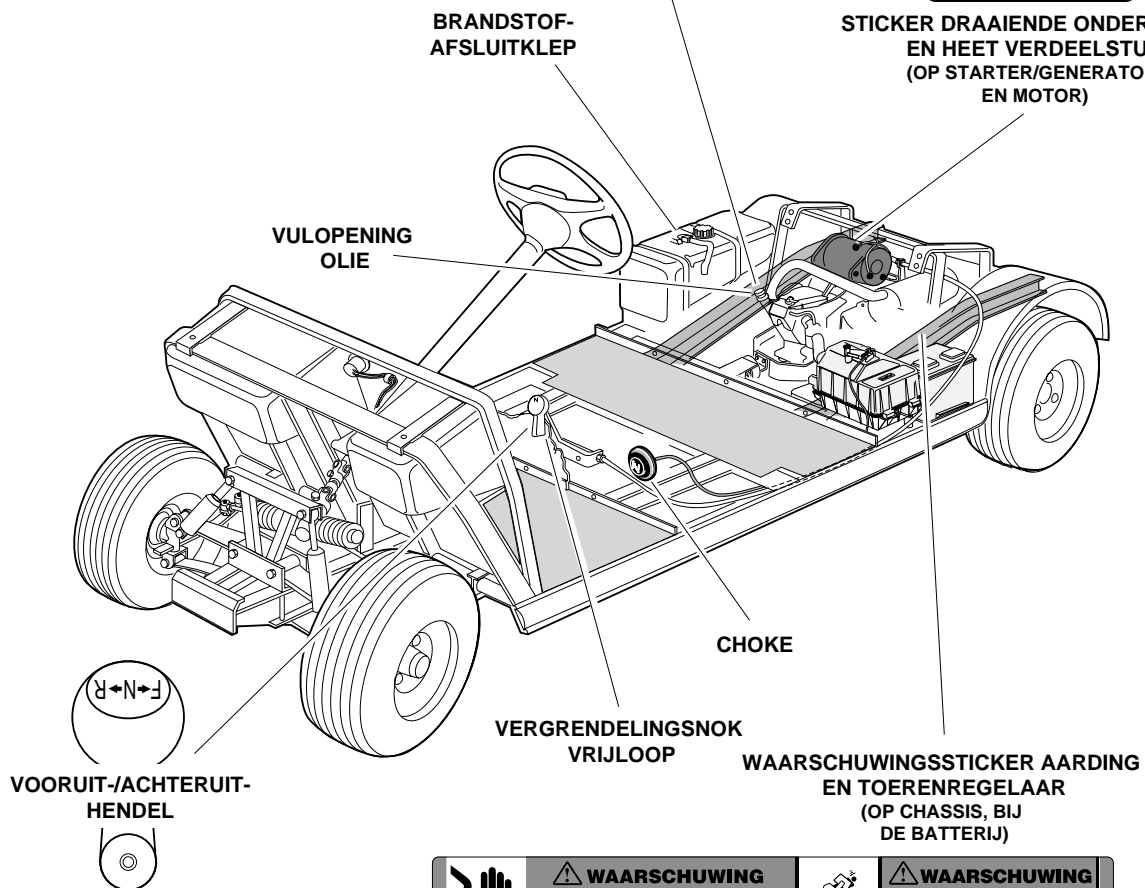

TRANS-PORTER/TRANS-SENDER BENZINEVOERTUIG

⚠ WAARSCHUWING

LEES EN RESPECTEER DEZE WAARSCHUWINGEN EN INSTRUCTIES VOOR U HET VOERTUIG GEBRUIKT, OM ERNSTIGE OF DODELIJKE VERWONDINGEN TE VOORKOMEN.

- Het voertuig mag alleen bestuurd worden vanaf de bestuurdersplaats, door havoegte personen en in specifieke zones - niet op de openbare weg.
- Het voertuig NIET STARTEN voor alle passagiers (maximum twee (2) per bank) op hun plaats zitten.
- Blijf met heel uw lichaam in het voertuig zitten. Houdt u altijd vast aan de reling of de handgreep van de bank.
- Vertraag in hechten en neem heelingen altijd in rechte lijn.
- Ga nooit voor of achter het voertuig staan.
- Het voertuig NIET besturen onder de invloed van alcohol of verdovende middelen.
- Kinderen NOOIT zonder toezicht in het voertuig achterlaten.

CCI 1019606-01

WAARSCHUWINGSSTICKER
BESTUURDER/PASSAGIER

OFF ON/START

CONTACTSLOT

INSTRUCTIES VOOR HET GEBRUIK

- Lees de handleiding en de waarschuwingen op het dashboard voor u het voertuig gebruikt.
- Bestuurder de bedieningen en zorg dat u ze begrijpt.
- De motor starten:
 - Plaats de Vooruit/Achteruit-schakelaar in vrijloop (N).
 - Druk het rempedaal in.
 - Draai de contactsteutel in de "START" positie en laat deze los.
- Het voertuig besturen:
 - Zorg dat de wielen in de gewenste richting gedraaid zijn.
 - Kijk of uw weg vrij is.
 - Terwijl het voertuig stilstaat, kiest u de rijrichting door de Vooruit/Achteruit-schakelaar of shendel in de gewenste stand te plaatsen
F - Forward (Vooruit) N - Neutral (Vrijloop)
R - Reverse (Achteruit - u hoort een zoemsignaal)
 - Maak het parkeerrem los door het snelheidspedaal in te drukken.
 - Druk het snelheidspedaal langzaam in om de snelheid te verhogen.
 - Laat de snelheidspedaal los voor u het voertuig in vrijloop schakelt.
- Het voertuig tot stilstand brengen:
 - Laat het snelheidspedaal los en druk het rempedaal in.
 - Wanneer het voertuig stopt, drukt u het rempedaal krachtig in tot hij zich vergrendelt.
 - Draai de contactsteutel in de "OFF" (UIT) positie en verwijder deze.

Wanneer het voertuig niet wordt gebruikt, moet de Vooruit/Achteruit-schakelaar naar boven staan (vrijloop).

CCI 1016932-01

GEBRUIKSAANWIJZINGEN

WAARSCHUWINGSLAMPJE OLIE
(BENZINEVOERTUIG)

BRANDSTOFMETER/
URENTELLER

SERIENUMMER

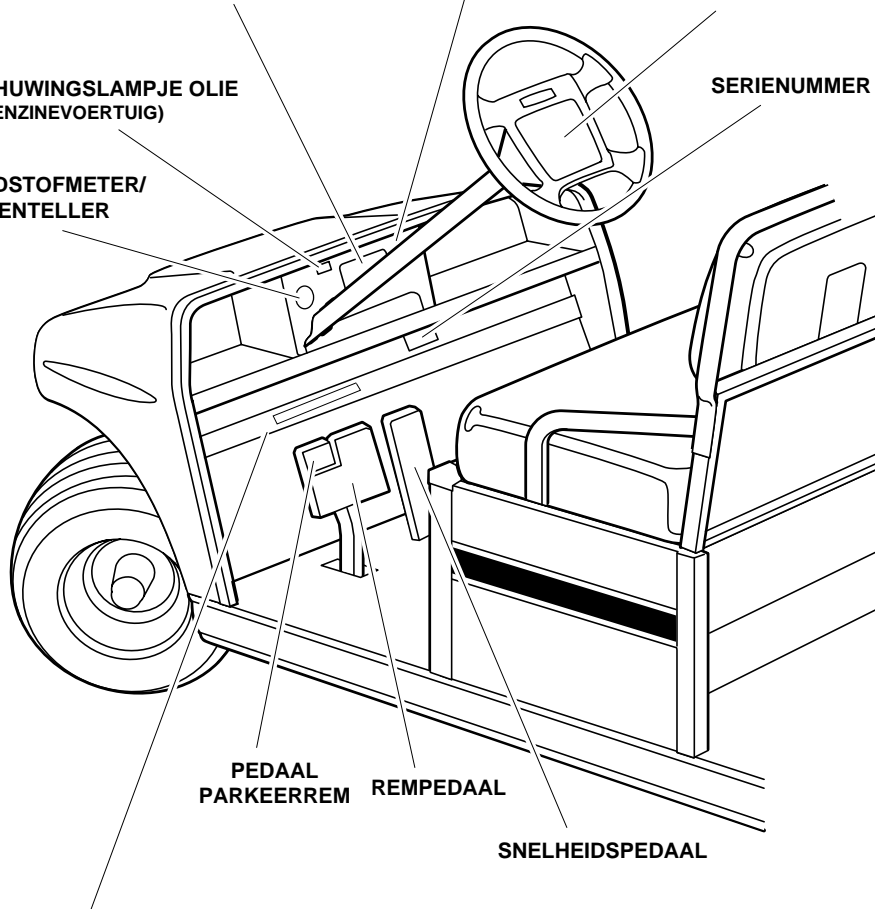

PEDAAL
PARKEERREM REMPEDAAL

SNELHEIDSPEDAAL

STICKER BELASTING VOERTUIG

| | | |
|--|---|--|
| <p>BELASTING VAN HET VOERTUIG</p> <p>Lees de handleiding en de waarschuwingen op het dashboard.</p> | <ul style="list-style-type: none"> • Nominale belasting van het voertuig: 680 kg (uitsluitend op vlak terrein). Dit gewicht omvat de passagiers, de lading op de laadvloer en het totale gewicht van de aanhangwagen. Raadpleeg de handleiding. • Maximale belasting CARRYALL VI – 454 kg, TRANSPORTER – 136 kg. • Gewicht omvat bodembelasting en brutogewicht van de aanhangwagen. • Maximum belasting trekhaak: 68 kg. | <ul style="list-style-type: none"> • De vracht moet gelijkmatig over de laadvloer verdeeld worden, zo ver mogelijk naar voren. Zorg dat deze goed bevestigd is. • Verlaag met het oog op de stabiliteit uw snelheid wanneer het voertuig volledig belast is. Niet stoppen of achteruit rijden op steile hellingen. • Vermijd overbelasting. Raadpleeg de handleiding. • Verminder uw snelheid en lading op oneffen terrein en bij het afklimen van steile hellingen. <p>1019600-01</p> |
|--|---|--|

TRANS-PORTER/TRANS-SENDER BENZINEVOERTUIG

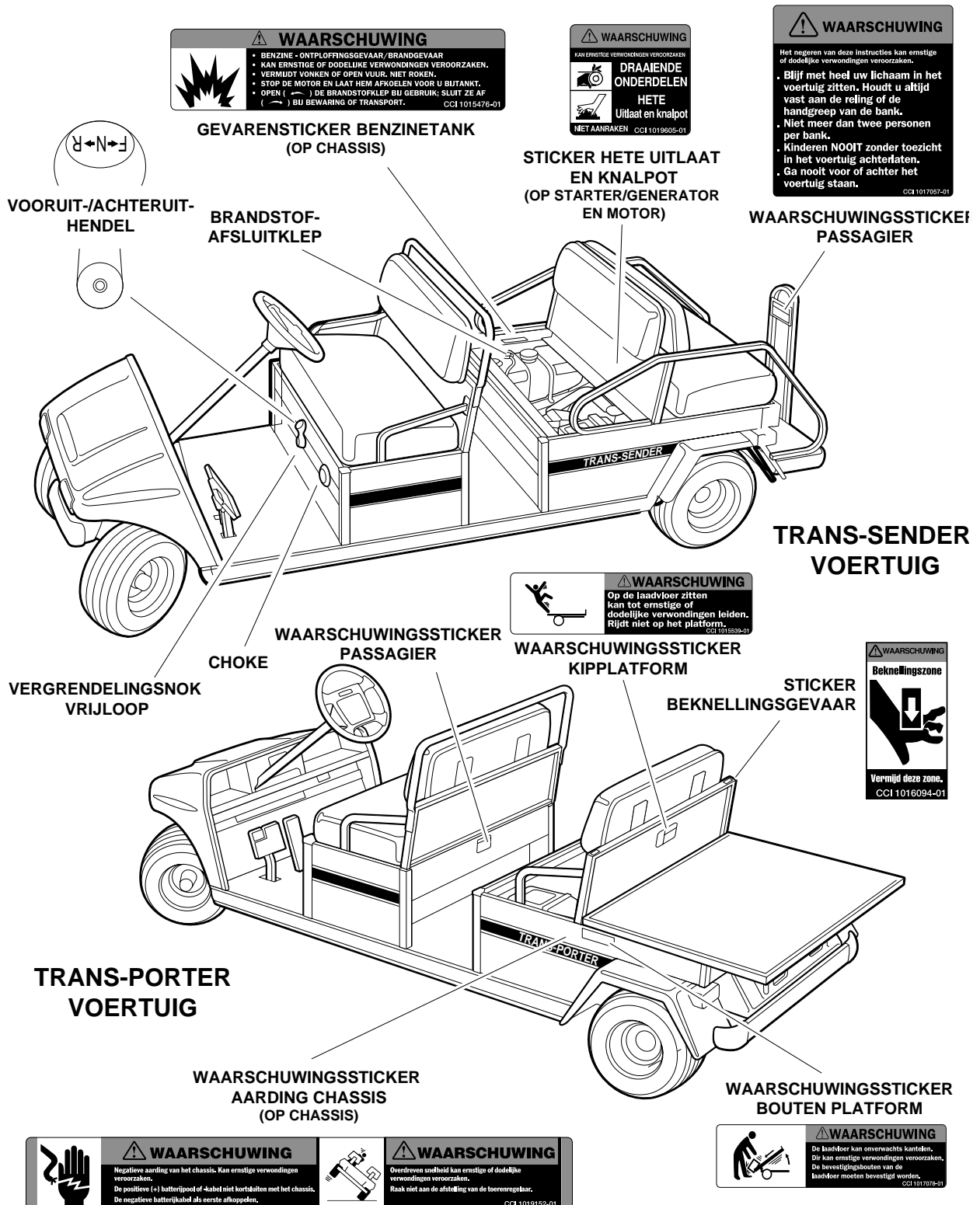

WAARSCHUWING
 • BENZINE - ONTPLOFFINGSGEVAAR / BRANDGEVAAR
 • KAN ERNSTIGE OF DODELIJKE VERWONDINGEN VEROORZAKEN.
 • VERMIJD VONKEN OF OPEN VUUR, NIET ROKEN.
 • STOP DE MOTOR EN LAAT HEM AFKOELEN VOOR U BUITANKT.
 • OPEN (→) DE BRANDSTOFKLEP BIJ GEBRUIK; SLUIT ZE AF (←) BIJ BEWARING OP TRANSPORT. CCI 1015476-01

WAARSCHUWING
 KAN ERNSTIGE VERWONDINGEN VEROORZAKEN
DRAAIENDE ONDERDELEN
HETE
 Uitlaat en knalpot
 NIET AANRAKEN CCI 1019605-01

WAARSCHUWING
 Het negeren van deze instructies kan ernstige of dodelijke verwondingen veroorzaken.
 • Blijf met heel uw lichaam in het voertuig zitten. Houdt u altijd vast aan de reling of de handgreep van de bank.
 • Niet meer dan twee personen per bank.
 • Kinderen NOOIT zonder toezicht in het voertuig achterlaten.
 • Ga nooit voor of achter het voertuig staan. CCI 1017057-01

WAARSCHUWING
 Op de laadvloer zitten kan tot ernstige of dodelijke verwondingen leiden. Rijdt niet op het platform. CCI 1016238-01

WAARSCHUWING
 Beknellingszone
 Vermijd deze zone. CCI 1016094-01

WAARSCHUWING
 De laadvloer kan onverwachts kantelen. Dit kan ernstige verwondingen veroorzaken. De bevestigingsbouten van de laadvloer moeten bevestigd worden. CCI 1017078-01

WAARSCHUWING
 Negatieve aarding van het chassis. Kan ernstige verwondingen veroorzaken. De positieve (+) batterijpool of kabel niet kortsluiten met het chassis. De negatieve batterijkabel als eerste afkoppelen.

WAARSCHUWING
 Overdreven snelheid kan ernstige of dodelijke verwondingen veroorzaken. Raak niet aan de afstelling van de toerenregelaar. CCI 1019152-01

ALGEMENE INFORMATIE

Er bestaan vier op benzine werkende transportvoertuigen: Tourall, Resort Villager, Trans-Porter en Trans-Sender. Deze handleiding benadrukt de belangrijke kenmerken die specifiek zijn voor elk model. Wij verzoeken de eigenaar/gebruiker met aandring om de handleiding te lezen en te begrijpen en bijzondere aandacht te schenken aan de kenmerken die typisch zijn voor zijn/haar voertuig(en).

Elk transportvoertuig is uitgerust met een contactslot met twee standen of een contactslot met drie standen. Voertuigen met een contactslot met twee standen worden af en toe "pedal-start"-voertuigen genoemd; die met een contactslot met drie standen worden af en toe "key-start"-voertuigen genoemd.

IDENTIFICATIE VAN HET MODEL

Het serienummer van uw transportvoertuig staat vermeld op een sticker met streepjescode, net boven het snelheidspedaal op het chassis (Voorbeeld: F0001-123456). **(Figuur 2, pagina 10)**. Een tweede serienummersticker bevindt zich op het chassis achter het midden van het dashboard. Om deze sticker te bereiken, moet het midden van het dashboard verwijderd worden. **Zie volgende OPMERKING.**

OPMERKING

- HOUD ALTIJD HET SERIENUMMER BIJ DE HAND ALS U ONDERDELEN BESTELT OF INFORMATIE OPVRAAGT. **(FIGUUR 2, PAGINA 10)**.

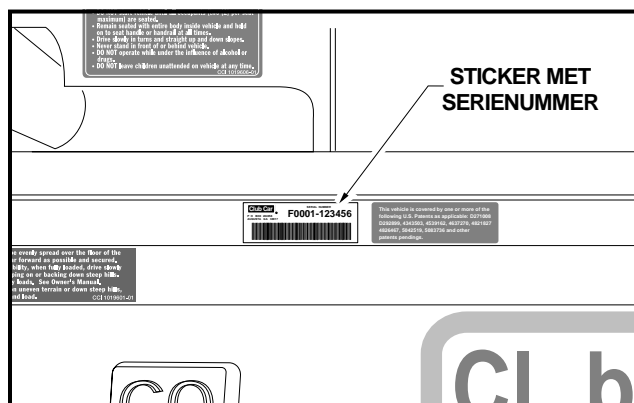

Figuur 2 Locatie van het serienummer

CONTROLES VOOR HET EERSTE GEBRUIK

Uw transportationvoertuig is in de fabriek en bij uw Club Car-distributeur/dealer grondig geïnspecteerd en afgesteld. Na de ontvangst van uw nieuwe transportvoertuig(en) moet u zich echter vertrouwd maken met de bedieningen en het gebruik. Controleer elk voertuig aandachtig en vergewis u ervan dat het in perfecte staat verkeert voor u de levering aanvaardt. Gebruik de volgende lijst bij de inspectie van het nieuwe voertuig. Deze lijst moet ook samen met het periodieke onderhoudsschema op pagina 23 worden gebruikt. Eventuele problemen mogen uitsluitend gecorrigeerd worden door uw Club Car-distributeur/dealer of een getrainde monteur. **Zie volgende WAARSCHUWING.**

- **Algemeen:** Alle onderdelen moeten correct gemonteerd en geïnstalleerd zijn. Verifieer dat alle moeren, bouten en schroeven goed vastzitten. Controleer of alle slangklemmen goed sluiten en de drijfriem van de starter strak gespannen is.
- **Waarschuwingstickers:** Verifieer dat alle waarschuwings- en gebruiksaanwijzingsstickers aangebracht zijn. **Zie pagina's 4 t/m 9.**
- **Banden:** Controleer de juiste bandenspanning. **Zie Capaciteit Banden, pagina 25.**
- **Batterij:** Controleer voor het eerste gebruik het elektrolyt: het peil moet voldoende zijn. **(Figuur 22, pagina 27)**. Controleer de batterijklemmen. De kabels moeten goed vastzitten en mogen geen corrosie vertonen. De batterij moet volledig opgeladen zijn.

- **Motor:** Controleer het oliepeil. Zie **Motorolie, pagina 25.**
- **Brandstof:** Controleer het brandstofpeil. Zie **Instructies voor het tanken, pagina 26.**

WAARSCHUWING

- VERWIJDER HET PLASTIC VAN DE ZITTING VOOR U HET VOERTUIG GEBRUIKT. DIT NALATEN KAN BRAND, MATERIËLE SCHADE EN ERNSTIGE OF DODELIJKE VERWONDINGEN VEROORZAKEN.

DE GOEDE WERKING CONTROLEREN

Nadat u zich vertrouwd hebt gemaakt met de bedieningen van het voertuig en de rij-instructies hebt gelezen en begrepen, maakt u een proefrit. Gebruik de volgende lijst bij de inspectie van het nieuwe voertuig. Eventuele defecten mogen uitsluitend hersteld worden door uw Club Car-distributeur/dealer of een getrainde monteur.

Alle voertuigen

- **Remmen:** Verifieer dat ze goed werken. Wanneer het rempedaal met matige kracht volledig wordt ingedrukt, mag hij **niet** meer dan halfweg tot de vloer gaan. Het voertuig moet vlot en zonder slippen tot stilstand komen; Tourall voertuigen moeten binnen de 4,3 m stoppen. Trans-Porter/Trans-Sender en Resort Villager voertuigen moeten binnen de 4,9 m stoppen. Indien het rempedaal dieper dan de helft kan worden ingedrukt of indien het voertuig slipt of niet binnen de juiste remafstand stopt, moet u het remsysteem laten controleren en zo nodig bijstellen. Het remsysteem moet altijd zo afgesteld zijn dat het pedaal **niet** tot tegen de vloer ingedrukt kan worden.
- **Parkeerrem:** De ingeschakelde parkeerrem moet de wielen blokkeren en het voertuig immobiliseren (op hellingen van maximum 20%). Bij een druk op het snelheidspedaal of het rempedaal moet de parkeerrem vrijkomen.
- **Achteruitzoemer:** De achteruitzoemer moet een waarschuwingssignaal geven wanneer het voertuig in achteruit geschakeld is.
- **Besturing:** het voertuig moet gemakkelijk te besturen zijn, zonder speling op het stuur.
- **Snelheidspedaal voor pedal-start-voertuigen:** Bij het indrukken van het snelheidspedaal moet de motor starten. Het voertuig moet nu vlot zijn maximumsnelheid bereiken. Bij het loslaten van het pedaal moet deze naar zijn oorspronkelijke positie terugkeren, terwijl de motor stopt. Club Car-transportvoertuigen hebben in achteruit een lagere snelheid.
- **Snelheidspedaal voor key-start-voertuigen:** Na het starten van de motor moet het voertuig vlot de topsnelheid bereiken wanneer het snelheidspedaal wordt ingedrukt. Bij het loslaten van het snelheidspedaal moet hij naar zijn oorspronkelijke stand terugkeren en moet de motor stationair draaien.
- **Toerenregelaar:** Controleer maximumsnelheid voertuig. Alle Tourall voertuigen moeten op vlak terrein 19-24 km/u rijden. De Trans-Porter/Trans-Sender en Resort Villager met benzinemotor moeten op vlak terrein 23-26 km/u rijden.
- **Algemeen:** Luister of u geen ongewone geluiden zoals geknars of geratel hoort. Controleer het rijgedrag en de prestaties van het voertuig. Laat alle afwijkingen controleren door uw Club Car distributeur of een getrainde monteur.

BEDIENINGEN

Zie **GEVAAR** en **WAARSCHUWING** op pagina 3.

WAARSCHUWING

- ALVORENS U IEMAND HET VOERTUIG LAAT GEBRUIKEN, MOET U ERVOOR ZORGEN DAT DE BESTUURDER VERTROUWD IS MET ALLE BEDIENINGEN EN GEBRUIKSPROCEDURES.
- WIJZIG NIETS AAN DE TOERENREGELAAR. DIT ZAL DE GARANTIE DOEN VERVALLEN EN KAN DE MOTOR EN ANDERE ONDERDELEN BESCHADIGEN. ONVEILIGE SNELHEDEN KUNNEN BOVENDIEN ONGEVALLEN VEROORZAKEN, MET MATERIËLE SCHADE EN ERNSTIGE OF DODELIJKE VERWONDINGEN TOT GEVOLG.

VERVOLG VAN DE WAARSCHUWING OP DE VOLGENDE BLADZIJDE.

⚠ WAARSCHUWING

- WANNEER HET VOERTUIG IN BEWEGING IS, MAG U DE VOORUIT-/ACHTERUIITHEDEL NIET VERPLAATSEN. BRENG HET VOERTUIG ALTIJD VOLLEDIG TOT STILSTAND VOOR U DE HENDEL VERPLAATST, OM SCHADE AAN HET VOERTUIG OF DE VERWONDING VAN NIETSVERMOEDENDE PASSAGIERS TE VOORKOMEN.
- LAAT HET SNELHEIDSPEDAAL LOS EN DRUK HET REMPEDAAL STEVIG IN TOT HET VOERTUIG STOPT. OM TE VOORKOMEN DAT HET VOERTUIG ONGEWENST START OF WEGROLT, SCHAKELT U DE PARKEERREM IN, DRAAIT U HET CONTACTSLOT OP **OFF** (UIT) EN VERWIJDEERT U DE SLEUTEL VOOR U HET VOERTUIG VERLAAT.
- HET NOMINALE LAADVERMOGEN VAN HET VOERTUIG NIET OVERSCHRIJDEN.

CONTACTSLOT

Het contactslot bevindt zich rechts van de stuurkolom op het dashboard.

- **Pedal-start-voertuig:** Het contactslot heeft twee duidelijk gemerkte standen: OFF (uit) en ON (aan). (Figuur 3, pagina 12).
- **Key-start-voertuig:** Het contactslot heeft drie duidelijk gemerkte standen: OFF (uit), ON (aan) en START. (Figuur 4, pagina 12). Om het voertuig te starten, draait u de sleutel voorbij de ON (aan) positie naar de START positie en houdt u hem zo tot de motor vlot draait. Wanneer u de sleutel loslaat, keert hij terug naar de ON (aan) positie en moet de motor stationair draaien. **Zie volgende OPMERKING.**

OPMERKING

- DE SLEUTEL KAN ALLEEN VERWIJDERD WORDEN WANNEER HET CONTACTSLOT IN DE **OFF** (UIT)-STAND STAAT.

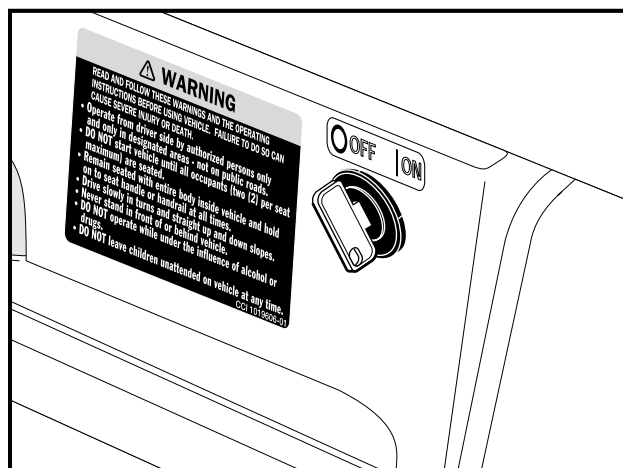

Figuur 3 Contactslot met twee standen –
Pedal-start-voertuig

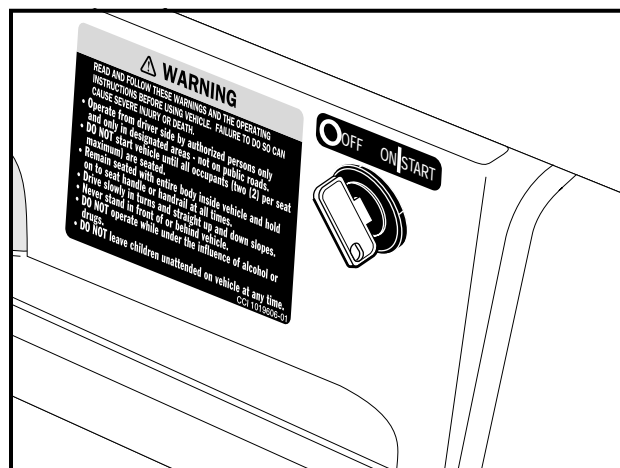

Figuur 4 Contactslot met drie standen –
Key-start-voertuig

VOORUIT-/ACHTERUIITHEDEL

De vooruit-/achteruithendel bevindt zich op het steunpaneel van de bank. (Figuur 5, pagina 13). De hendel heeft drie standen: **F** (vooruit), **N** (vrijloop) en **R** (achteruit). Draai de hendel naar de bestuurder toe (**F**) om VOORUIT te rijden en naar de passagier toe (**R**) om ACHTERUIT te rijden.

- **Pedal-start-voertuig:** Met de hendel omhoog **N**, (vrijloop) staat het voertuig in vrijloop en werkt het niet.
- **Key-start-voertuig:** De motor draait stationair wanneer de hendel op VRIJLOOP staat.

Alle Club Car-transportvoertuigen hebben in ACHTERUIT een lagere snelheid. **Zie volgende OPMERKING.**

OPMERKING

- **KEY-START-VOERTUIG:** DE MOTOR ZAL STILVALLEN ALS HET SNELHEIDSPEDAAL INGEDRUKT WORDT TERWIJL DE VOORUIT-/ACHTERUITHENDEL IN N (VRIJLOOP) STAAT.
- **WANNEER HET VOERTUIG IN ACHTERUIT GESCHAKELD IS, GEEFT/GEVEN (EEN) ZOEMER(S) EEN WAARSCHUWINGSSIGNAAL.**

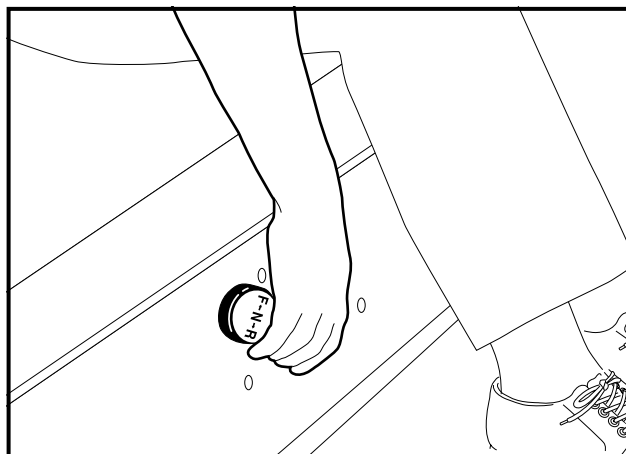

Figuur 5 Vooruit-/achteruithendel

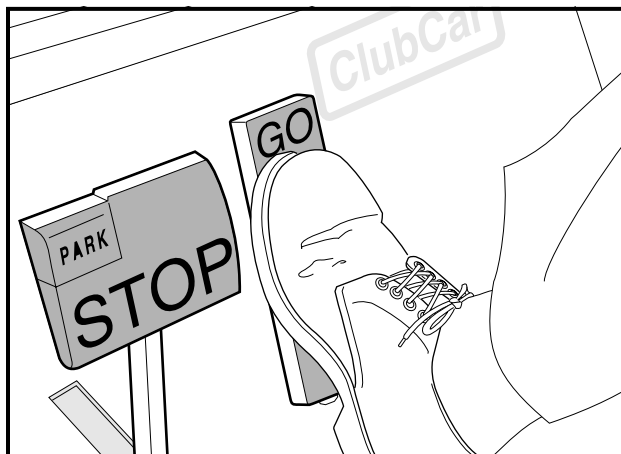

Figuur 6 Snelheidspedaal en rempedaal

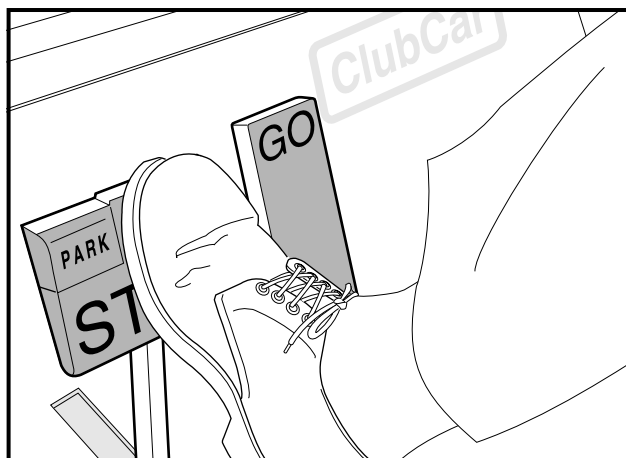

Figuur 7 Rempedaal

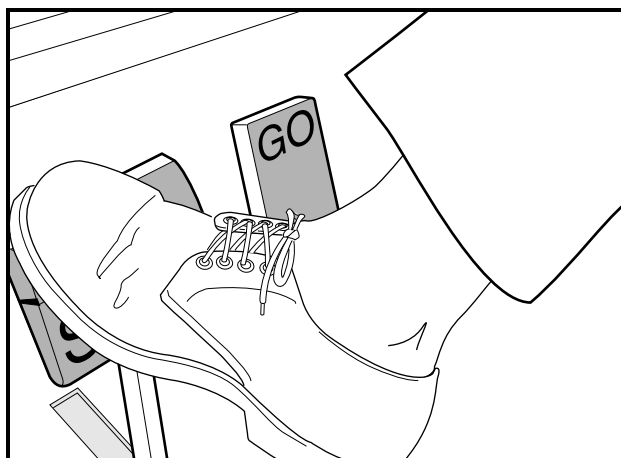

Figuur 8 Pedaal parkeerrem

SNELHEIDSPEDAAL

Het snelheidspedaal is het pedaal rechts, gemerkt met het woord **GO**. (Figuur 6, pagina 13). Het versnellingspedaal werkt anders dan het gaspedaal van een auto.

- **Pedal-start-voertuig:** Met het contactslot in de ON (aan)-stand en de vooruit-/achteruithendel in VOORUIT of ACHTERUIT, schakelt u door het indrukken van het snelheidspedaal automatisch de parkeerrem uit en rijdt het voertuig in de gekozen richting (VOORUIT of ACHTERUIT). Als u het snelheidspedaal blijft indrukken, zal het voertuig sneller rijden tot het de maximumsnelheid bereikt. Bij het loslaten van het snelheidspedaal krijgt de motor geen energie meer en stopt hij met draaien.
- **Key-start-voertuig:** De motor moet eerst draaien alvorens de VOORUIT-/ACHTERUITHENDEL kan worden verplaatst en het snelheidspedaal mag worden ingedrukt. Als u het snelheidspedaal blijft indrukken, zal het voertuig sneller rijden tot het de maximumsnelheid bereikt. Bij het loslaten van het snelheidspedaal keert hij terug naar zijn oorspronkelijke stand en draait de motor opnieuw stationair.

REMPEDAAL

Het rempedaal is het grote pedaal links, gemerkt met het woord **STOP**. (Figuur 6, pagina 13). Druk met uw voet het rempedaal in om het voertuig te doen vertragen of stoppen. (Figuur 7, pagina 13).

PEDAAL PARKEERREM

Het pedaal van de parkeerrem is het kleine, verhoogde gedeelte links bovenaan op het rempedaal. Hij is gemerkt met het woord **PARK**, terwijl erboven de woorden **PARK BRAKE** aangebracht zijn. (Figuur 6, pagina 13). Om de parkeerrem in te schakelen, drukt u het rempedaal stevig in en klikt u het parkeerremgedeelte met uw voet naar voren. (Figuur 8, pagina 13). Zie volgende **WAARSCHUWING**.

⚠ WAARSCHUWING

- BIJ HET INDRUKKEN VAN HET SNELHEIDSPEDAAL OF HET REMPEDAAL WORDT DE PARKEERREM AUTOMATISCH UITGESCHAKELD. DE PARKEERREM HEEFT VERSCHIEDENE BLOKKEERSTANDEN EN ZE MOET STEVIG WORDEN INGEDRUKT EN GEBLOKKEERD OM TE BELETEN DAT HET VOERTUIG WEGROLT.

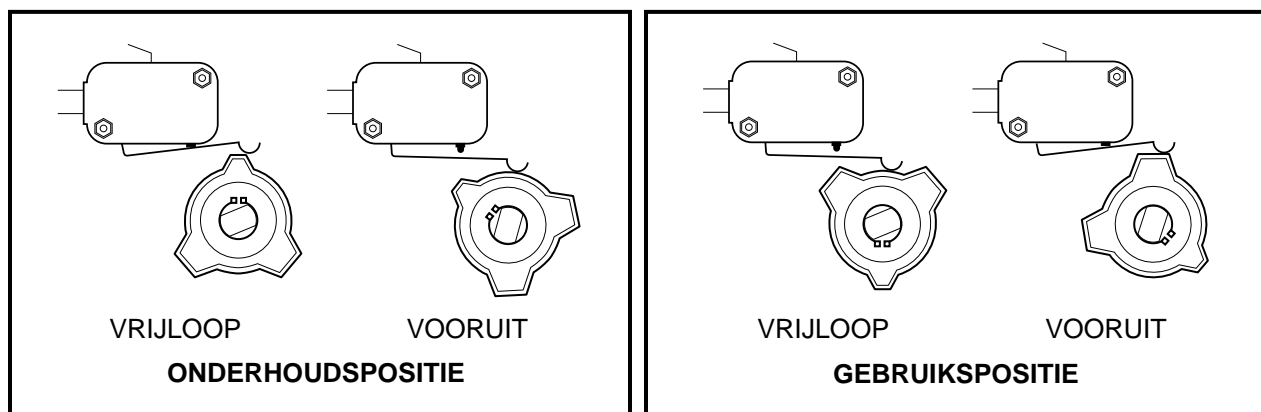

Figuur 9 Vrijloop-vergrendeling – Onderhoudspositie Figuur 10 Vrijloop-vergrendeling – Gebruikspositie

VRIJLOOP-VERGREDELING

Om het werk van de onderhoudsmonteur te vergemakkelijken, is de achterzijde van de vooruit-/achteruihendel in het motorvak voorzien van een vrijloopvergrendelingsnok (gele knop). Wanneer deze nok ongeveer 10 mm naar buiten wordt getrokken en een halve slag gedraaid, tot hij vastklikt, staat de nok in de ONDERHOUDSPOSITIE. (Figuur 9, pagina 14).

- **Pedal-start-voertuig:** Wanneer de nok in de ONDERHOUDSPOSITIE staat, kan de monteur de motor in N (VRIJLOOP) laten draaien om het voertuig een onderhoudsbeurt te geven. Het voertuig zal niet rijden wanneer de vooruit-/achteruihendel in F (VOORUIT) of R (ACHTERUIT) wordt geplaatst.
- **Key-start-voertuig:** Wanneer de nok in de ONDERHOUDSPOSITIE staat, kan de monteur de motor in F (VOORUIT), R (ACHTERUIT) of N (VRIJLOOP) laten draaien om het voertuig een onderhoudsbeurt te geven en/of te repareren. Indien de vooruit-/achteruihendel echter op VOORUIT of ACHTERUIT staat en het snelheidspedaal wordt ingedrukt, zal de motor stilvallen.

Om de nok weer in de GEBRUIKSPOSITIE te plaatsen, trekt u hem ongeveer 10 mm naar buiten en draait u hem een halve slag tot hij vastklikt. (Figuur 10, pagina 14). Zie volgende **WAARSCHUWING** en **OPMERKING**.

⚠ WAARSCHUWING

- WANNEER DE VERGREDELINGSNOK IN DE **ONDERHOUDSPOSITIE** STAAT EN DE MOTOR DRAAIT, KAN HET VOERTUIG ONVERWACHT BEWEGEN INDIEN MEN DE VOORUIT-/ACHTERUIHENDEL VERPLAATST OF ER PER ONGELUK TEGEN STOOT. VOORKOM DIT DOOR DE VOOR- EN ACHTERWIELEN TE BLOKKEREN EN DE PARKEERREM ALTIJD IN TE SCHAKELLEN VOOR U HET VOERTUIG ONDERHOUDT OF VERLAAT.

OPMERKING

- **PEDAL-START VOERTUIG:** PLAATS DE VERGREDELINGSNOK NA HET ONDERHOUD WEER IN DE **GEBRUIKSPOSITIE**, OF HET VOERTUIG ZAL NIET RIJDEN DE VOORUIT-/ACHTERUITHENDEL IN **VOORUIT** OF **ACHTERUIT** STAAT.
- **KEY-START VOERTUIG:** PLAATS DE VERGREDELINGSNOK NA HET ONDERHOUD WEER IN DE **GEBRUIKSPOSITIE**, ANDERS ZAL DE MOTOR STILVALLEN WANNEER HET SNELHEIDSPEDAAL IS INGEDRUKT EN DE VOORUIT-/ACHTERUITHENDEL IN **VOORUIT** OF **ACHTERUIT** STAAT.

CHOKE

De choke bevindt zich op het steunpaneel van de bank. (**Figuur 11 en figuur 12, pagina 15**).

- **Tourall voertuig:** Indien het voertuig bij koude temperaturen moeilijk start, gebruikt u de choke door de chokeknoop in te drukken. (**Figuur 11, pagina 15**). Houd de knop tijdens het starten ingedrukt en laat deze los wanneer de motor start en vlot draait.
- **Trans-Porter/Trans-Sender en Resort Villager voertuigen:** Activeer de choke door de chokekabel uit te trekken. (**Figuur 12, pagina 15**). Houd de chokekabel tijdens het starten uitgetrokken en laat hem los wanneer de motor start en vlot draait.

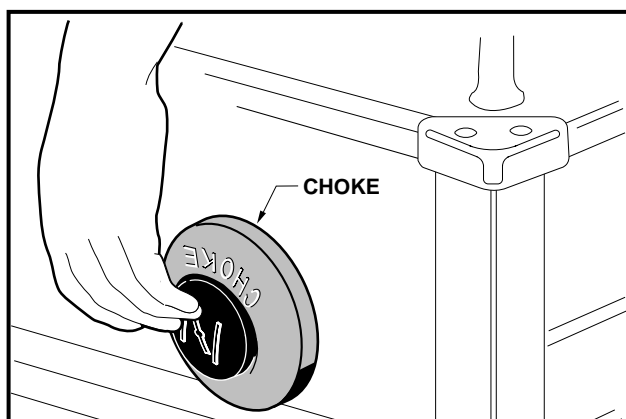

Figuur 11 Choke met knop

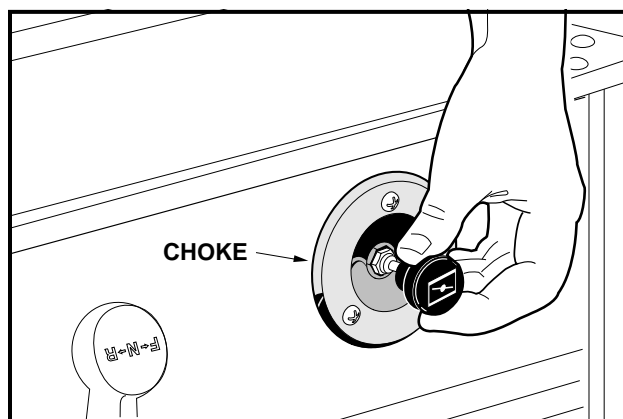

Figuur 12 Choke met kabel

OLIELAMPJE

Het voertuig heeft op het dashboard, net boven de stuurkolom, een waarschuwingslampje voor het oliepeil. (**Figuur 13, pagina 16**). Indien dit lampje brandt, moet u de olie controleren en zo nodig olie bijvullen voor u het voertuig verder gebruikt. Het voertuig mag nooit blijven rijden wanneer het lampje onafgebroken brandt. Als het lampje aan en uit gaat, mag u blijven rijden maar moet u bij de eerste gelegenheid olie bijvullen. Als het oliepeil correct is maar het lampje blijft branden, laat u het voertuig nakijken door een getrainde monteur.

⚠ VOORZICHTIG

- ALS HET WAARSCHUWINGSLAMPJE CONSTANT BRANDT, MOET U ONMIDDELLIJK OLIE BIJVULLEN, ANDERS KUNT U DE MOTOR BLIJVEND BESCHADIGEN.

BRANDSTOFMETER/URENTELLER

Het transportvoertuig met benzinemotor heeft op het dashboard een brandstofmeter/urenteller. (**Figuur 13, pagina 16**). Dankzij de brandstofmeter kan de bestuurder het oliepeil van het voertuig volgen. De urenteller moet door een getrainde monteur worden gebruikt om het gebruik van het voertuig na te gaan en om te bepalen wanneer een periodieke onderhoudsbeurt vereist is. **Zie Periodiek onderhoudsschema op pagina 23.**

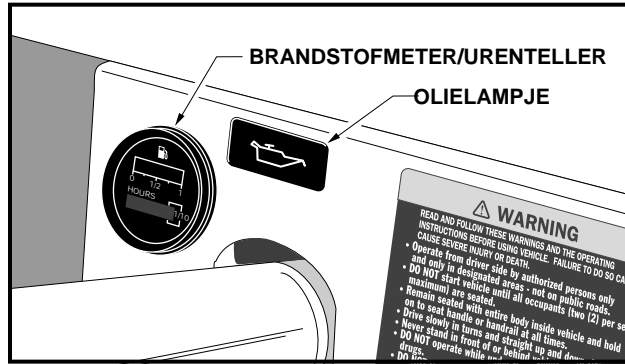

Figuur 13 Olielampje en benzinemeter/urenteller

INSTRUCTIES VOOR DE BESTUURDER

Niemand mag het voertuig besturen zonder zich vertrouwd te maken met de juiste bediening en het juiste gebruik van de bedieningen. Beginnende chauffeurs moeten een proefrit maken onder begeleiding van een ervaren bestuurder voordat zij het voertuig alleen gaan besturen.

Om het veilige gebruik van het voertuig te verzekeren, moet u alle volgende procedures strikt respecteren. Lees en begrijp alle instructies voor u het voertuig bestuurt. **Zie volgende WAARSCHUWING.**

⚠ WAARSCHUWING

- ALLEEN PERSONEN MET EEN GELDIG RIJBEWIJS MOGEN DIT VOERTUIG BESTUREN.
- ZORG DAT DE BESTUURDER VERTROUWD IS MET ALLE BEDIENINGEN EN GEBRUIKSPROCEDURES VÓÓR HIJ OF ZIJ HET VOERTUIG GEBRUIKT.
- HET VOERTUIG MAG NIET MEER DAN TWEE INZITTENDEN PER BANK VERVOEREN.
- LAAT GEEN PASSAGIERS PLAATSNEMEN OP HET VRACHTPLATFORM.
- HET VOERTUIG IS NIET SPECIAAL UITGERUST VOOR GEHANDICAPTEN:
 - ZORG ERVOOR DAT ALLE PASSAGIERS ZICH IN EEN RIJDEND VOERTUIG AAN IETS KUNNEN VASTHOUDEN.
 - ZORG ERVOOR DAT DE BESTUURDER HET VOERTUIG BEHOORLIJK KAN BEDIENEN VÓÓR HIJ OF ZIJ HET GEBRUIKT.
- VOOR GEBRUIK'S NACHTS MOET HET VOERTUIG UITGERUST WORDEN MET KOPLAMPEN, ACHTERLICHTEN EN REFLECTOREN.
- BRENG HET VOERTUIG TOT STILSTAND VOOR U DE VOORUIT-/ACHTERUIITHEDEL VERPLAATST. DIT NALATEN KAN NIETVERMOEDENDE PASSAGIERS VERWONDEN EN/OF HET VOERTUIG BESCHADIGEN.
- GA NIET VOOR OF ACHTER HET VOERTUIG STAAN, OM TE VOORKOMEN DAT U AANGEREDEN WORDT.
- LAAT GEEN KINDEREN ZONDER TOEZICHT TOE OP HET VOERTUIG.

BIJ HET BESTUREN VAN HET VOERTUIG:

- BESTUUR HET VOERTUIG UITSLUITEND VANUIT DE BESTUURDERSPLAATS.
- OM TE VOORKOMEN DAT ZE UIT HET RIJDENDE VOERTUIG VALLEN, MOETEN DE PASSAGIERS ALTIJD BLIJVEN ZITTEN EN ZICH AAN DE HANDGREPEN VAN DE ZITTING OF DE RELINGEN VASTHOUDEN. DE CHAUFFEUR MOET TIJDENS HET RIJDEN BEIDE HANDEN AAN HET STUUR HOUDEN.
- VOORKOM ERNSTIGE VERWONDINGEN DOOR HEEL UW LICHAAM BINNEN HET VOERTUIG TE HOUDEN.
- VERTRAAG IN BOCHTEN, OM TE VOORKOMEN DAT HET VOERTUIG KANTELT.
- RIJDT BIJ HET BESTIJGEN OF AFDALEN VAN HELLINGEN IN RECHTE LIJN, OM TE VOORKOMEN DAT HET VOERTUIG KANTELT. **GEBRUIK HET VOERTUIG NOOIT OP HELLINGEN MET EEN HELLINGSPERCENTAGE VAN MEER DAN 20%.**

VERVOLG VAN DE WAARSCHUWING OP DE VOLGENDE BLADZIJDE.

WAARSCHUWING

- BRENG EEN GELADEN VOERTUIG NOOIT OP EEN HELLING TOT STILSTAND. INDIEN EEN GELADEN VOERTUIG OP EEN HELLING MOET STOPPEN, MOET U EEN BRUUSK OPTREKKEN OF ACHTERUIT ROLLEN EN BRUUSK STOPPEN VERMIJDEN. INDIEN U DIT NIET DOET, ZOU HET VOERTUIG KUNNEN KANTELEN.
- OM DE VERWONDING VAN EEN NIETSVERMOEDENDE PASSAGIER EN/OF BESCHADIGING VAN HET VOERTUIG TE VOORKOMEN, MAG U NOOIT ABRUPT OPTREKKEN, STOPPEN OF DRAAIEN.
- PAS UW SNELHEID AAN AAN HET TERREIN (BIJVOORBEELD NAT GRAS OF ONEFFEN BODEM) OM TE VOORKOMEN DAT U DE CONTROLE OVER HET VOERTUIG VERLIEST OF HET DOET KANTELEN.
- GEBRUIK HET VOERTUIG NIET OP DE OPENBARE WEG. HET IS NIET ONTWERPEN OF BEDOELD VOOR GEBRUIK OP STRAAT EN MAG NIET WORDEN GEREgistREERD VOOR GEBRUIK OP DE OPENBARE WEG.
- HET VOERTUIG MAG UITSLUITEND DOOR OPGELEIDE BESTUURDERS EN OP VOORGESCHREVEN TERREINEN WORDEN GEBRUIKT.
- RIJD NIET ONDER INVLOED VAN ALCOHOL, DRUGS OF MEDICIJNEN.

HET VOERTUIG STARTEN

1. Lees de instructies i.v.m. de bediening en begrijp ze. Lees de veiligheidswaarschuwingen op het dashboard en (of) boven de pedalen.
2. Zorg ervoor dat de lading goed bevestigd is.
3. Zorg ervoor dat iedereen zit en zich vasthoudt aan de handgrepen van de zitting of de relingen. De bestuurder moet beide handen aan het stuur hebben.
4. Zorg ervoor dat de wielen in de gewenste richting gedraaid zijn en dat niets de weg verspert.
5. Start het voertuig:
 - **Pedal-start-voertuig:**
 - 5.1. Draai de sleutel in de ON (aan)-stand.
 - 5.2. Kies de rijrichting door de hendel in de gewenste stand te plaatsen (F = vooruit, R = achteruit). Wanneer het voertuig in ACHTERUIT wordt geschakeld, geeft een zoemer een waarschuwingssignaal.
 - 5.3. Druk langzaam het snelheidspedaal in. De parkeerrem wordt automatisch uitgeschakeld en het voertuig zet zich in beweging. Als u het snelheidspedaal blijft indrukken, zal het voertuig sneller rijden tot het de maximumsnelheid bereikt. **Zie volgende WAARSCHUWING en OPMERKING.**
 - **Key-start-voertuig:**
 - 5.1. Zorg ervoor dat de vooruit-/achteruihendel in N (VRIJLOOP) staat.
 - 5.2. Druk het rempedaal in en houd het ingedrukt.
 - 5.3. Draai de contactsleutel helemaal tot aan de START positie en laat hem los nadat de motor is gestart. De motor draait stationair wanneer de hendel op N (VRIJLOOP) staat.
 - 5.4. Terwijl u het rempedaal ingedrukt houdt, plaatst u de vooruit-/achteruihendel in de gewenste positie (F: vooruit, R: achteruit). Wanneer het voertuig in ACHTERUIT wordt geschakeld, geeft een zoemer een waarschuwingssignaal.
 - 5.5. Laat het rempedaal los en druk langzaam het snelheidspedaal in. De parkeerrem wordt automatisch uitgeschakeld en het voertuig zet zich in beweging. Als u het snelheidspedaal blijft indrukken, zal het voertuig sneller rijden tot het de maximumsnelheid bereikt. **Zie volgende WAARSCHUWING en OPMERKING.**

WAARSCHUWING

- DE BESTUURDER MOET BIJ HET AFDALEN VAN HELLINGEN DE SNELHEID BEPERKEN.
- SCHAKEL HET VOERTUIG NIET UIT **VOORUIT** WANNEER U EEN HELLING AFDAALT. U ZULT NIET IN **ACHTERUIT** EN EVENMIN OPNIEUW IN **VOORUIT** KUNNEN SCHAKELEN ZONDER TE STOPPEN.
- DRUK HET REMPEDAAL BIJ HET AFDALEN ZO DIEP IN ALS NODIG IS. DRUK OOK HET SNELHEIDSPEDAAL GEDEELTELIJK IN. WANNEER HET SNELHEIDSPEDAAL GEDEELTELIJK INGEDRUKT IS, ZAL DE TOERENREGELAAR ZORGEN DAT DE MOTOR DE SNELHEID HELPT TE BEPERKEN/BEHEERSEN.

OPMERKING

- **PEDAL-START-VOERTUIG:** INDIEN DE VOORUIT-/ACHTERUIHENDEL IN **N** (VRIJLOOP) WORDT GEPLAATST, KRIJGT DE MOTOR GEEN ENERGIE MEER EN STOPT HIJ MET DRAAIEN.
- **KEY-START-VOERTUIG:** WANNEER HET SNELHEIDSPEDAAL INGEDRUKT WORDT MET DE VOORUIT-/ACHTERUIHENDEL IN **N** (VRIJLOOP), OF INDIEN U MET INGEDRUKTE SNELHEIDSPEDAAL VAN **VOORUIT** IN **ACHTERUIT** PROBEERT TE SCHAKELEN, KRIJGT DE MOTOR GEEN ENERGIE MEER EN STOPT HIJ MET DRAAIEN. OPDAT DE MOTOR BLIJFT DRAAIEN, MOET U HET SNELHEIDSPEDAAL VOLLEDIG LOSLATEN VOOR U SCHAKELT.

HET VOERTUIG TOT STILSTAND BRENGEN

WAARSCHUWING

- DOOR WATER RIJDEN KAN DE WERKING VAN DE REMMEN AANTASTEN. CONTROLEER DE WERKING VAN DE REMMEN DOOR HET REMPEDAAL ZACHTJES IN TE DRUKKEN. INDIEN HET VOERTUIG NIET NORMAAL VERTRAAGT, BLIJFT U HET REMPEDAAL INDRUKKEN TOT DE REMMEN DROOG ZIJN EN WEER NORMAAL WERKEN.

VOORZICHTIG

- GEBRUIK HET REMPEDAAL OM OP EEN HELLING STIL TE BLIJVEN STAAN. GEBRUIK NIET HET SNELHEIDSPEDAAL.

Om het voertuig tot stilstand te brengen, laat u het snelheidspedaal los en drukt u het rempedaal in tot het voertuig volledig stopt.

HET VOERTUIG PARKEREN EN VERLATEN

1. Nadat u het voertuig tot stilstand hebt gebracht, drukt u het rempedaal krachtig in, tot het blokkeert. Het voertuig kan nu niet weggrollen.
2. Draai de contactsleutel in de OFF (uit) -stand. Plaats de vooruit-/achteruihendel in de N (vrijloop) -stand. Verwijder de sleutel en draai de brandstofafsluiter in de gesloten (OFF) stand wanneer het voertuig niet wordt gebruikt.

LADEN EN LOSSEN

Plaats en bevestig de lading zo ver mogelijk naar voren en in het midden van het vrachtplatform (alleen Trans-Porter). De lading op het vrachtplatform mag niet meer dan 225 kg bedragen. Overschrijd het nominale laadvermogen van het voertuig niet. Het nominale maximumvermogen voor de Trans-Porter/Trans-Sender en Resort Villager is 680 kg. Het nominale maximumvermogen van de Tourall is 363 kg.

WAARSCHUWING

- ZORG DAT DE PARKEERREM GOED INGESCHAKELD IS VOOR U BEGINT TE LADEN.
- LAAT GEEN PASSAGIERS PLAATSNEMEN OP HET VRACHTPLATFORM.
- OVERSCHRIJD HET NOMINALE LAADVERMOGEN VAN HET VOERTUIG NIET.
- OVERBELASTING KAN DE HANTEERBAARHEID VAN HET VOERTUIG BEÏNVLOEDEN OF DEFECTEN VEROORZAKEN DIE HET VOERTUIG ONBESTUURBAAR MAKEN EN MOGELIJK TOT ERNSTIGE PERSOONLIJKE VERWONDINGEN OF DE DOOD KUNNEN LEIDEN.
- VERMINDER DE LADING EN SNELHEID VAN HET VOERTUIG BIJ HET BESTIJGEN OF AFDALEN VAN HELLINGEN EN OP ONEFFEN TERREIN.

VERVOLG VAN DE WAARSCHUWING OP DE VOLGENDE BLADZIJDE.

WAARSCHUWING

- HET NOMINALE LAADVERMOGEN GELDT ALLEEN VOOR VLAK TERREIN.
- VERMINDER DE SNELHEID EN VERMIJD BRUUSK REMMEN WANNEER U ACHTERUIT RIJDT. INDIEN U DIT NIET DOET, KAN HET VOERTUIG OMSLAAN OF ACHTERUIT KANTELEN.
- STOP NIET OP EEN HELLING WANNEER HET VOERTUIG GELADEN IS. ALS HET NIET ANDERS KAN, MOET U EEN BRUUSK OPTREKKEN OF ACHTERUIT ROLLEN EN BRUUSK STOPPEN VERMIJDEN. INDIEN U DIT NIET DOET, ZOU HET VOERTUIG KUNNEN OMSLAAN OF ACHTEROVER KUNNEN KANTELEN.
- PLAATS GEEN VRACHT OP DE ACHTERKLEP. WANNEER HET VOERTUIG RIJDT, MOET DE ACHTERKLEP OMHOOG STAAN EN GOED VERGRENDELD ZIJN.
- OM TE VOORKOMEN DAT DE LADING VERSCHUIFT EN HET VOERTUIG DOET KANTELEN, MAG U NIET BRUUSK OPTREKKEN, STOPPEN OF DRAAIEN. ZORG ERVOOR DAT DE LADING GOED BEVESTIGD IS.
- HET ZWAARTEPUNT VAN DE LADING KAN DE HANTEERBAARHEID, BESTUURBAARHEID EN HET REMMEN VAN HET VOERTUIG BEÏNVLOEDEN.
- LAAD HET VOERTUIG NIET TE HOOG. HET ZWAARTEPUNT VAN DE VRACHT MAG NOOIT MEER DAN 38 cm BOVEN DE BODEM VAN HET PLATFORM KOMEN.
- MAAK HET LAADPLATFORM ALTIJD LEEG VOOR U HET VOERTUIG MET EEN LIFT, TAKEL OF KRIK OPTILT.

VERVOER OP EEN AANHANGWAGEN

Indien u het voertuig over lange afstanden of over de openbare weg moet vervoeren, moet u een goedgekeurde aanhangwagen gebruiken. Gebruik altijd een goedgekeurde aanhangwagen met een tarra die aangepast is aan het voertuig dat getrokken wordt: 363 kg voor een Tourall, 726 kg voor een Resort Villager, en 909 kg voor een Trans-Porter/Trans-Sender. (Voorbeeld: een aanhangwagen die twee Resort Villagers draagt moet een nominaal vermogen hebben van: 2 X 726 kg = 1452 kg).

WAARSCHUWING

- LAAT GEEN PERSONEN PLAATSNEMEN IN DE AANHANGWAGEN DIE WORDT GESLEEPT.
- VERMIJD BIJ HET TREKKEN ABRUPT STARTEN, STOPPEN EN SCHERPE BOCHTEN.
- STOP NIET OP EEN HELLING WANNEER U EEN AANHANGWAGEN SLEEPT. ALS HET NIET ANDERS KAN, MOET U EEN BRUUSK OPTREKKEN OF ACHTERUIT ROLLEN EN BRUUSK STOPPEN VERMIJDEN. INDIEN U DIT NIET DOET, ZOU HET VOERTUIG KUNNEN KANTELEN, WAT ERNSTIGE PERSOONLIJKE VERWONDINGEN ZOU KUNNEN VEROORZAKEN.
- VERTRAAG DE NORMALE SNELHEID WANNEER U EEN VOERTUIG OP EEN AANHANGWAGEN TRANSPORTEERT.
- VOOR GEBRUIK OP DE OPENBARE WEG MOET DE AANHANGWAGEN VOLDOEN AAN ALLE PLAATSELIJKE EN NATIONALE REGLEMENTEN (ACHTERLICHTEN, REMLICHTEN ENZ.).
- SLEEP EEN CLUB CAR-VOERTUIG NOOIT OP DE OPENBARE WEG ACHTER EEN PASSAGIERS-VOERTUIG OF EEN VRACHTWAGEN, TENZIJ HET OP EEN GOEDGEKEURDE AANHANGWAGEN STAAT.
- HET TE TRANSPORTEREN VOERTUIG MOET STEVIG VASTGEMAAKT WORDEN OP DE AANHANGWAGEN. PLAATS DE VOORUIT-/ACHTERUIITHEDEL IN **N** (VRIJLOOP), HET CONTACTSLOT OP **OFF** (UIT) EN ZORG DAT DE PARKEERREM GOED INGEDRUKT EN VERGRENDELD IS.
- GEZIEN DE BIJKOMENDE LENGTE VAN DE AANHANGWAGEN, MOET U VOORZICHTIG ZIJN BIJ HET NEMEN VAN BOCHTEN.
- TRANSPORTEER EEN VOERTUIG NOOIT OP EEN AANHANGWAGEN MET EEN LADING OP HET VRACHTPLATFORM VAN DAT VOERTUIG.
- VERWIJDER DE VOORRUIT VAN HET VOERTUIG VOOR U HET OP EEN AANHANGWAGEN TRANSPORTEERT.
- DRAAI DE BRANDSTOF AFSLUITER OP **OFF** (UIT). (**FIGUUR 14, PAGINA 20**).

OPSLAG

Zie GEVAAR en WAARSCHUWING op pagina 3.

Om uw voertuig klaar te maken voor landurige opslag na het seizoen:

1. Verwijder alle lading, zodat de banden zo weinig mogelijk gewicht hoeven te dragen.
2. Bewaar het voertuig in een koele ruimte Dit zal voorkomen dat de batterij zichzelf ontlad. Als de batterij zwak lijkt, laadt u deze op met behulp van een lader voor autobatterijen (12 volt, 10 ampère of minder). **Zie volgende GEVAAR, WAARSCHUWING en VOORZICHTIG.**

⚠ GEVAAR

- TRACHT NOOIT BENZINE AF TE TAPPEN WANNEER DE MOTOR WARM IS OF NOG DRAAIT.
- RUIM ALLE GEMORSTE BENZINE OP VOOR U HET VOERTUIG GEBRUIKT.
- BEWAAR BENZINE UITSLUITEND IN EEN GOEDGEKEURD BENZINEBLIK. BEWAAR ZE IN EEN GOED GEVENTILEERDE RUIMTE, VERWIJDERD VAN VONKEN, OPEN VUUR, VERWARMINGSTOESTELLEN EN ANDERE HITTEBRONNEN.
- BEWAAR BENZINE BUITEN HET BEREIK VAN KINDEREN.
- VERWIJDER BENZINE NOOIT MET EEN SLANG UIT HET VOERTUIG.

⚠ WAARSCHUWING

- DRAAI HET CONTACTSLOT OP **OFF** (UIT), VERWIJDER DE SLEUTEL EN LAAT DE VOORUIT-/ACHTERUITHENDEL TIJDENS DE BEWARING IN **N** (VRIJLOOP) STAAN. ZO VOORKOMT U HET ONOPZETTELIJK STARTEN VAN HET VOERTUIG OF BRANDGEVAAR.
- PROBEER NIET EEN BEVROREN BATTERIJ OF EEN BATTERIJ MET VERVORMDE BEHUIZING TE LADEN. VERWIJDER DE BATTERIJ. BEVROREN BATTERIJEN KUNNEN ONTPLOFFEN.
- DRAAI DE BRANDSTOFAFSLUITER OP CLOSED (GESLOTEN OF UIT). (**FIGUUR 14, PAGINA 20**).

⚠ VOORZICHTIG

- BATTERIJEN DIE ONVOLDOENDE OPGELADEN ZIJN, ZULLEN BIJ LAGE TEMPERATUREN BEVRIEZEN.

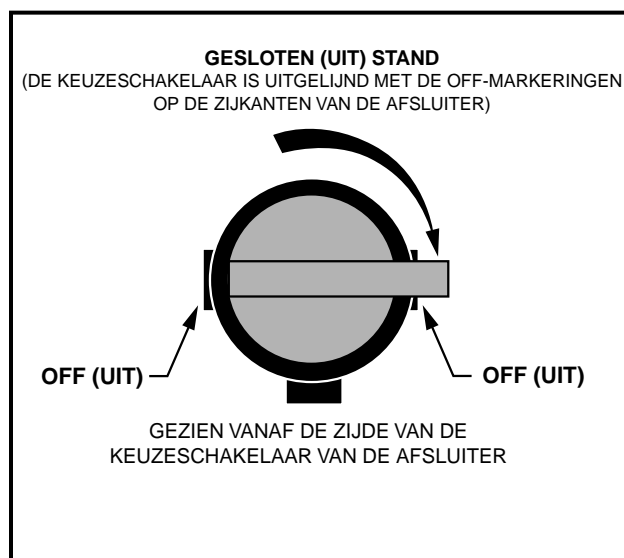

Figuur 14 Brandstofafsluiter – Gesloten stand



Figuur 15 Brandstofafsluiter – Open stand



Figuur 16 Verkeerde afstelling van de brandstofafsluiter

3. Maak de carburateur leeg en verzegel de benzinetank.
 - 3.1. Plaats de vooruit-/achteruithendel in N (VRIJLOOP) en de vrijloop-vergrendelingsnok in de ONDERHOUDSPOSITIE. Draai de brandstofafsluiter in de gesloten stand (OFF) en laat de motor draaien tot de in de carburateur en brandstofleidingen achtergebleven benzine verbruikt is en de motor stilvalt. Plaats de vrijloop-vergrendelingsnok in de GEBRUIKSPOSITIE.
 - 3.2. Draai de carburateur-aftapschroef open (verwijder deze niet) en laat de resterende benzine uit de carburateurkom in een blik lopen. Giet deze vervolgens uit het blik in de brandstoftank van het voertuig. Draai de carburateur-aftapschroef dicht.
 - 3.3. Koppel de ontluchtingsslang los van de nippel van de uitlaat van de brandstoftank.
 - 3.4. Sluit de uitlaat van de brandstoftank luchtdicht af. Club Car beveelt een vinyl dop aan die u over de uitlaat schuift.
4. Om de motor te beschermen, verwijdert u de bougie en giet u via het bougiegat 14,8 mL SAE 10 olie in de motor. Draai de krukas enkele slagen en breng de bougie weer aan.
5. Verhoog de bandenspanning tot de opgegeven waarde. **Zie Capaciteit Banden, pagina 25.**
6. Smeer de voorophanging en voer een volledige halfjaarlijkse smeerbeurt uit. **Zie Periodiek smeerschema, pagina 24.**
7. Maak de voor- en achterzijde van de carrosserie grondig schoon, net als de zittingen, het vrachtplatform (alleen Trans-Porter), het motorvak en de onderzijde van het voertuig.
8. Schakel de parkeerrem niet in. Blokkeer de wielen om te voorkomen dat het voertuig wegrolt.

HET VOERTUIG NA OPSLAG WEER IN GEBRUIK NEMEN

1. Maak het brandstofsysteem gebruiksklaar.
 - 1.1. Verwijder de dop van de uitstroom van de benzinetank. Sluit de ontluchtingsslang aan. Open de brandstofafsluiter. **(Figuur 15, pagina 20)**. Zorg ervoor dat de afsluiter volledig open is. Een gedeeltelijk gesloten brandstofafsluiter **(Figuur 16, pagina 21)** en het gebruik van de choke kunnen een vuile bougie en motorstoring veroorzaken.
 - 1.2. Plaats de vooruit-/achteruithendel in N (VRIJLOOP) en de vrijloop-vergrendelingsnok in de ONDERHOUDSPOSITIE. Slinger de motor aan tot brandstof in de carburator en de brandstofleidingen wordt gepompt en de motor start. Schakel de motor uit en plaats de vrijloop-vergrendelingsnok in de GEBRUIKSPOSITIE.
2. Stel de bandenspanning weer in op de normale waarde. **Zie Capaciteit Banden, pagina 25.**
3. Voer de controles vóór het eerste gebruik uit. **Zie pagina 10. Zie volgende OPMERKING.**

OPMERKING

- BIJ HET EERSTE GEBRUIK NA DE BEWARING KAN DE MOTOR EEN POOSJE ABNORMAAL VEEL ROOK PRODUCEREN OMDAT VOOR DE BEWARING OLIE IN DE MOTOR IS GEGOTEN.

ONDERHOUD

Zie **GEVAAR** en **WAARSCHUWING** op pagina 3.

ALGEMENE INFORMATIE

Om een probleemloze werking van het voertuig te verzekeren, is het van het grootste belang dat u een regelmatig preventief onderhoudsprogramma toepast. Een regelmatig en systematisch onderhoud zal defecten en dure reparaties door verwaarlozing voorkomen. Een voertuig dat niet probleemloos werkt, moet uit gebruik worden genomen tot het gerepareerd is. Dit zal verdere schade aan het voertuig en mogelijke verwondingen door onveilige condities voorkomen.

Neem voor alle reparaties en halfjaarlijkse of jaarlijkse onderhoudsbeurten contact op met uw plaatselijke Club Car-distributeur/dealer.

WAARSCHUWING

- INDIEN BIJ EEN VASTE INSPECTIE OF ONDERHOUDSBEURT PROBLEMEN AAN HET LICHT KOMEN, MAG U HET VOERTUIG NIET GEBRUIKEN TOT HET GEREpareerd IS. HET ACHTERWEGE LATEN VAN NOODZAKELIJKE REPARATIES KAN BRAND, MATERIËLE SCHADE EN ERNSTIGE OF DODELIJKE VERWONDINGEN VEROORZAKEN.
- DRAAG GEEN LOSSE KLEDING OF JUWELEN ZOALS RINGEN, HORLOGES, KETTINGEN, ENZ. TIJDENS HET ONDERHOUDEN VAN HET VOERTUIG.
- VÓÓR U MET HET ONDERHOUD BEGINT, MOET U HET CONTACTSLOT OP **OFF** (UIT) DRAAIEN, DE SLEUTEL VERWIJDEREN, DE VOORUIT-/ACHTERUIHENDDEL IN **N** (VRIJLOOP) PLAATSEN EN DE WIELEN BLOKKEREN.
- BEWEGENDE ONDERDELEN – PROBEER NIET EEN VOERTUIG TE ONDERHOUDEN TERWIJL DE MOTOR DRAAIT.
- WERK NIET AAN DE AANDRIJVING OF ONDER HET PLATFORM WANNEER HET GELADEN IS.
- DRAAI DE BRANDSTOF AFSLUITER IN DE GESLOTEN (**OFF**) STAND. (**FIGUUR 14, PAGINA 20**).
- HEET! PROBEER NIET EEN HETE MOTOR OF UITLAAT TE ONDERHOUDEN. DIT ZOU ERNSTIGE BRANDWONDEN KUNNEN VEROORZAKEN.
- VERWIJDER HET LAADPLATFORM VOOR HET ONDERHOUD. BLOKKEER HET NIET IN OPEN STAND. DEZE WAARSCHUWING NEGEREN KAN ERNSTIGE PERSOONLIJKE VERWONDINGEN VEROORZAKEN.

DAGELIJKSE VEILIGHEIDSCONTROLES VÓÓR GEBRUIK – CONTROLELIJST

Inspecteer en bestuur het voertuig met de hoofdstukken “Controles vóór het eerste gebruik” (**pagina 10**) en “De goede werking controleren” (**pagina 11**) als leidraad om het volgende te controleren:

- Waarschuwingsstickers voertuig
- Remsysteem
- Parkeerrem
- Achteruitzoemer
- Besturing en koppelingen
- Gepaste versnelling en maximumsnelheid

Controleer bovendien dit:

- Banden: Controleer ze op slijtage en schade en ga na of ze voldoende opgeblazen zijn.

- Uitlaatsysteem: Controleer op lekken.
- Vooruit/achteruit-schakelaar: Controleer de goede werking. **Zie Bedieningen, pagina 11.**
- Brandstofsysteem: Controleer brandstoftank, leidingen, stop, pomp, brandstoffilters en carburateur op brandstoflekken.

PERIODIEK ONDERHOUDSSCHEMA

Lees **GEVAAR** en **WAARSCHUWING** op pagina 3.

WAARSCHUWING

- ALLE ONDERHOUDSWERKZAAMHEDEN, REPARATIES EN AFSTELLINGEN MOETEN WORDEN UITGEVOERD VOLGENS DE INSTRUCTIES IN DE ONDERHOUDS- EN SERVICEHANDLEIDING VOOR TRANSPORTVOERTUIGEN.

OPMERKING

- INDIEN HET VOERTUIG CONSTANT IN ZWARE OMSTANDIGHEDEN WORDT GEBRUIKT, MOET VAKER PREVENTIEF ONDERHOUD WORDEN UITGEVOERD DAN AANBEVOLEN WORDT IN DE ONDERHOUDS- EN SMEERSHEMA'S.
- ZOWEL HET PERIODIEKE ONDERHOUDSSCHEMA ALS HET PERIODIEKE SMEERSHEMA MOETEN WORDEN GEVOLGD OM HET VOERTUIG IN OPTIMALE BEDRIJFSCONDITIE TE HOUDEN.

PERIODIEK ONDERHOUDSSCHEMA

| | | |
|--|--|--|
| Maandelijks onderhoud door eigenaar of getrainde monteur | Motor | Controleer het oliepeil van de motor, vul zo nodig bij. Zie smeerschema, pagina 24. Verwijder de gebruikte olie op gepaste wijze. |
| | Banden | Controleer de spanning en stel zo nodig bij. Zie Capaciteiten voertuig, pagina 25. |
| | Voertuig algemeen | Maak motorcompartiment en onderzijde voertuig schoon. Was de motor niet wanneer hij warm is. Voer afvalwater op gepaste wijze af. |
| Halfjaarlijks onderhoud, uitsluitend door getrainde monteur (om de 50 uur gebruik) | Batterij | Maak polen en behuizing schoon, controleer niveau van het elektrolyt. Zie pagina 27. |
| | Uitlijning voorwiel en sponing | Controleer en stel zo nodig bij. Zie Onderhouds- en Servicehandleiding voor transportvoertuigen, hoofdstuk 7. |
| | Elektrische bedrading en aansluitingen | Controleer op degelijke bevestiging en slijtage. |
| | Remsysteem | Controleer remschoenen, vervang zo nodig. Smeer de remschuiven volgens het smeerschema. Controleer kabels op schade; vervang indien nodig. |
| Jaarlijks onderhoud, uitsluitend door getrainde monteur (om de 100 uur gebruik) | Motor | Controleer op lekken bij pakkingen, vulpluggen enz. Inspecteer en reinig bougie; stel afstand bij; vervang indien nodig. |
| | Luchtinlaatsysteem van de motor | Controleer luchtfilterelement, maak schoon of vervang. Verwijder gebruikt filterelement op gepaste wijze. |
| | Voertuig algemeen | Controleer de goede bevestiging van de klemmen; controleer de slang op barsten. Controleer op losse bouten en draai vast indien nodig. |
| Tweejaarlijks onderhoud, uitsluitend door getrainde monteur (om de 200 uur gebruik) | Benzinefilters | Vervang. Verwijder gebruikte filters op gepaste wijze. |

⚠ WAARSCHUWING

- INDIEN BIJ EEN VASTE INSPECTIE OF ONDERHOUDSBEURT PROBLEMEN AAN HET LICHT KOMEN, MAG U HET VOERTUIG NIET GEBRUIKEN TOT HET GEREPAREERD IS. HET ACHTERWEGE LATEN VAN NOODZAKELIJKE REPARATIES KAN BRAND, MATERIËLE SCHADE EN ERNSTIGE OF DODELIJKE VERWONDINGEN VEROORZAKEN.

PERIODIEK SMEERSHEMA

PERIODIEKE SMEERSHEMA'S

| VASTE INTERVAL | ONDERHOUD | PLAAT* | AANBEVOLEN SMEERMIDDEL |
|---|---|--------|--|
| Halfjaarlijks door eigenaar of getrainde monteur (Om de 50 uur gebruik) | Kogellagers rempedaalstang | 1. | Dry Moly Lube – Club Car Nr. 1012151 |
| | Koppeling en scharnieren remmen | 2. | Dry Moly Lube – Club Car Nr. 1012151 |
| | Scharnieren snelheidspedaal, steunen en scharnieren schakelkabel | 3. | Dry Moly Lube – Club Car Nr. 1012151 |
| | Ophanging vooraan (5 onderdelen) | 4. | Chassis smeermiddel – EP NLGI kwaliteitsgraad 2 |
| | Remschuiven | 5. | Dry Moly Lube – Club Car Nr. 1012151 |
| Jaarlijks, uitsluitend door getrainde monteur (Om de 100 uur gebruik) | Controleer/vul gecombineerde versnellingsbak/achterbrug tot het niveau van de plug. | 6. | 0,8 L, 80-90 WT.API klasse GL-3 of 80-90 WT. AGMA klasse EP Gear Lube |
| | Inspecteer kogellagers voorwielen. (Vernieuw zo nodig smering). | 7. | Chassis smeermiddel – EP NLGI kwaliteitsgraad 2 |
| Eerste verversing 100 gebruiksuren. Daarna verversing elke 200 uren gebruik of jaarlijks, wat eerst komt | Ververs motorolie en oliefilter. | 8. | 0,97 liter zonder filter; 1,16 liter met filter. Zie Olieviscositeit op pagina 25. |

*Zie figuur 17, pagina 24.

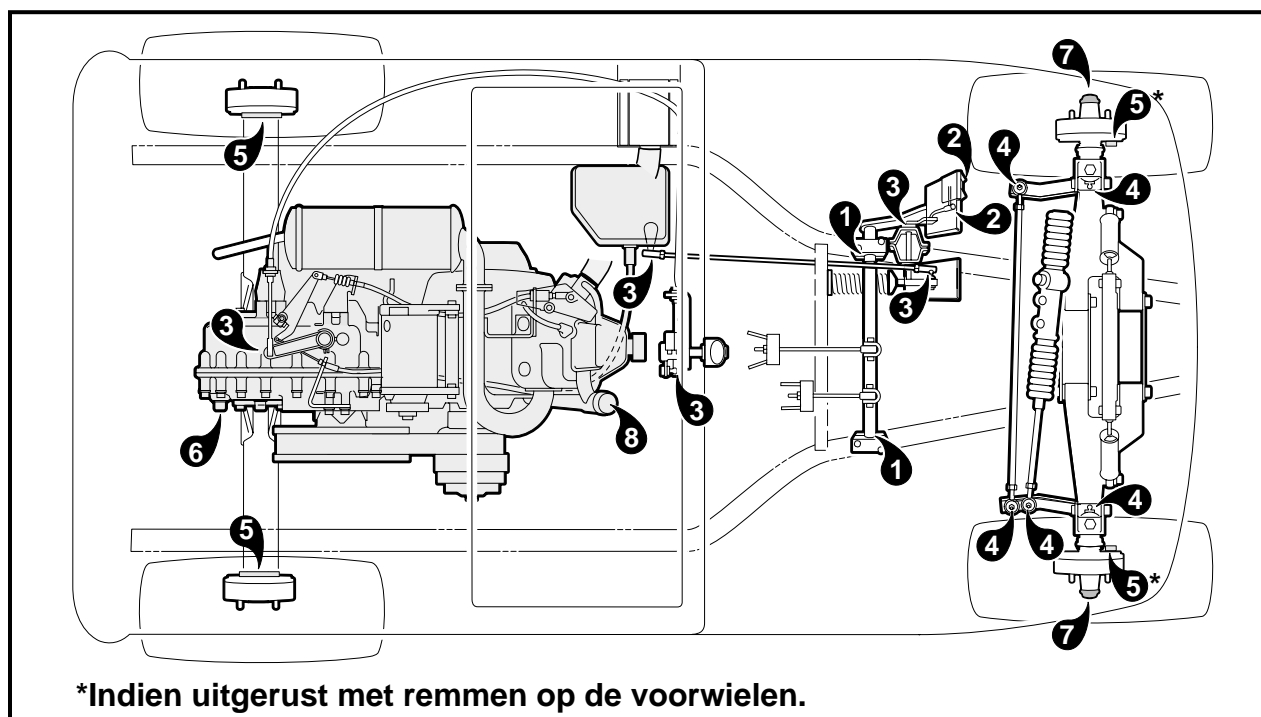

*Indien uitgerust met remmen op de voorwielen.

Figuur 17 Smeerpunten van het voertuig

CAPACITEITEN VOERTUIG

| VLOEISTOFFEN CAPACITEITEN | |
|--|-------------------|
| | BENZINEVOERTUIGEN |
| Motorcarter zonder filter | 0,98 L |
| Motorcarter met filter | 1,16 L |
| Gecombineerde versnellingsbak/achterbrug | 0,8 L |
| Benzinetank | 26,5 L |

| CAPACITEIT BANDEN | |
|-------------------|-------------------|
| | BENZINEVOERTUIGEN |
| Tourall | 83-96 kPa |
| Resort Villager | 207-234 kPa |
| Trans-Porter | 207-234 kPa |
| Trans-Sender | 207-234 kPa |

MOTOROLIE

Hoewel het verklikkerlampje op het dashboard u hoort te waarschuwen wanneer het oliepeil te laag is, moet u het peil elke maand controleren. **(Figuur 18, pagina 25)**. Het voertuig moet op een vlak oppervlak staan wanneer de olie gecontroleerd wordt. Giet er niet te veel olie in.

OLIEVISCOSITEIT

Kies de viscositeit volgens de temperatuur, zoals aangegeven. **(Figuur 19, pagina 25)**. Zie volgende **OPMERKING**.

OPMERKING

- HET GEBRUIK VAN MULTI-GRADE OLIESOORTEN (5W-20, 10W-30 EN 10W-40) VERHOOGT HET OLIEVERBRUIK. CONTROLEER HET OLIEPEIL VAKER WANNEER U MULTI-GRADE OLIESOORTEN GEBRUIKT.

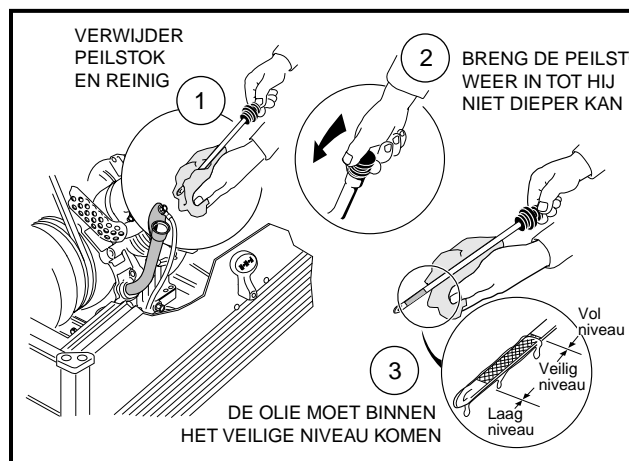

Figuur 18 Motoroliepeil

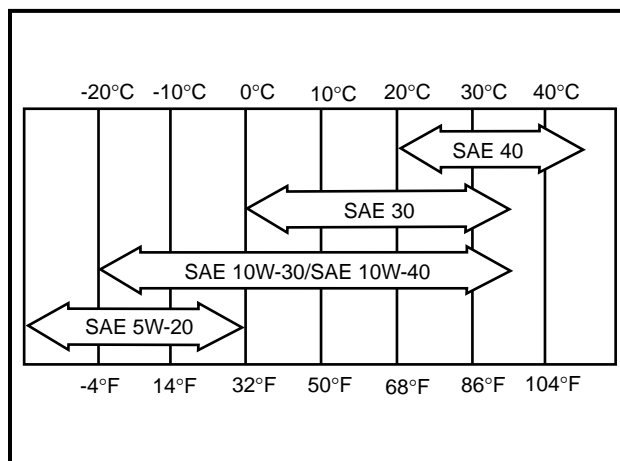

Figuur 19 Tabel – Olieviscositeit

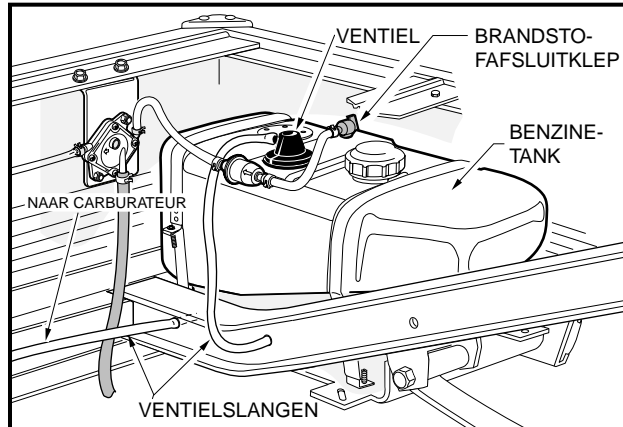

Figuur 20 Benzinetank

INSTRUCTIES VOOR HET TANKEN

Lees **GEVAAR** en **WAARSCHUWING** op pagina 3.

⚠ GEVAAR

- DRAAI DE CONTACTSLEUTEL IN DE OFF (UIT)-STAND ALVORENS TE TANKEN.
- GIET NOOIT BENZINE IN DE TANK WANNEER DE MOTOR WARM IS OF NOG DRAAIT.
- DE BENZINEPOMP MOET GEAARD ZIJN, OM ELEKTRISCHE BOOGVORMING DOOR STATISCHE ELEKTRICITEIT TE VOORKOMEN. INDIEN DE POMP NIET GEAARD IS, MOET HET VOERTUIG VOOR EN TIJDENS HET TANKEN AAN DE POMP GEAARD WORDEN.
- INDIEN HET VOERTUIG EEN WATERDICHTE AFDEKKING HEEFT, MOET DE BENZINETANK GOED GEVENTILEERD ZIJN. (FIGUUR 20, PAGINA 26).
- OM ALLE BRANDGEVAAR TE VOORKOMEN, MOET U GEMORSTE BENZINE OPRUIMEN VOOR U HET VOERTUIG GEBRUIKT.

⚠ VOORZICHTIG

- VUL DE BENZINETANK NOOIT MEER DAN TOT 2,5 cm ONDER DE BOVENZIJDJE, OM RUIMTE TE LATEN VOOR UITZETTING. MORS GEEN BRANDSTOF.

Tourall:

1. Hef de zitting van de bestuurder op en verwijder ze. Ga naar stap 2.

Trans-Porter/Trans-Sender en Resort Villager:

1. Hef de tweede naar voren gerichte zitting op en verwijder deze.
2. De brandstoftank bevindt zich aan de passagierskant van het voertuig. Verwijder de stop en vul de tank uitsluitend met verse, loodvrije benzine. **Zie vorige VOORZICHTIG en volgende OPMERKING.**
3. Plaats de dop weer op de tank. Controleer of hij goed vastzit.
4. Leg de zitting weer op zijn plaats. **Zie volgende OPMERKING.**

OPMERKING

- VERMIJD HET GEBRUIK VAN GEOXYDEERDE BRANDSTOF OF MET ALCOHOL GEMENGDE BRANDSTOF. VOERTUIGEN DIE LANGDURIG WORDEN OPGESLAGEN, MOETEN VOORBEREID WORDEN VOLGENS DE INSTRUCTIES OP PAGINA 20 VAN DEZE HANDLEIDING.

BATTERIJ

Lees **GEVAAR** en **WAARSCHUWING** op pagina 3.

⚠ GEVAAR

- **BATTERIJ – ONTPLOFBARE GASSEN! NIET ROKEN! HOUD VONKEN EN VLAMMEN OP VEILIGE AFSTAND VAN HET VOERTUIG.**
- **GEREEDSCHAP, KABELS EN METALEN VOORWERPEN KUNNEN VONKEN VEROORZAKEN WANNEER ZE MET EEN BATTERIJ WORDEN KORTGESLOTEN.**
- **HOUD U BIJ HET HANTEREN VAN BATTERIJEN ZORGVULDIG AAN ALLE INSTRUCTIES.**
- **LAAD DE BATTERIJEN UITSLUITEND IN EEN GOED GEVENTILEERDE RUIMTE.**
- **GIFTIG! BEVAT ZUUR! VEROORZAAKT ERNSTIGE BRANDWONDEN - VERMIJD CONTACT MET DE HUID, DE OGEN OF DE KLEDING. EERSTE HULP:**
 - **UITWENDIG: SPOEL GEDURENDE 15 MINUTEN MET WATER. WAARSCHUW ONMIDDELLIJK EEN DOKTER.**
 - **INWENDIG: DRINK GROTE HOEVEELHEDEN MELK OF WATER, GEVOLGD DOOR MAGNESIUM-MELK OF PLANTAARDIGE OLIE. WAARSCHUW ONMIDDELLIJK EEN DOKTER.**
 - **OGEN: SPOEL GEDURENDE 15 MINUTEN MET WATER. WAARSCHUW ONMIDDELLIJK EEN DOKTER.**

⚠ WAARSCHUWING

- **GEBRUIK GEEN STARTKABELS OM HET VOERTUIG TE STARTEN. GEBRUIK VOOR HET LADEN VAN DE BATTERIJ EEN 12 VOLT LADER VOOR AUTO'S, MET EEN STROOMSTERKTE VAN 10 AMPÈRE OF MINDER.**

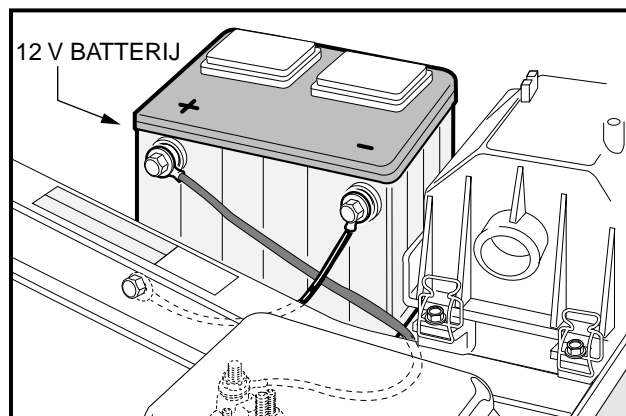

Figuur 21 Batterij

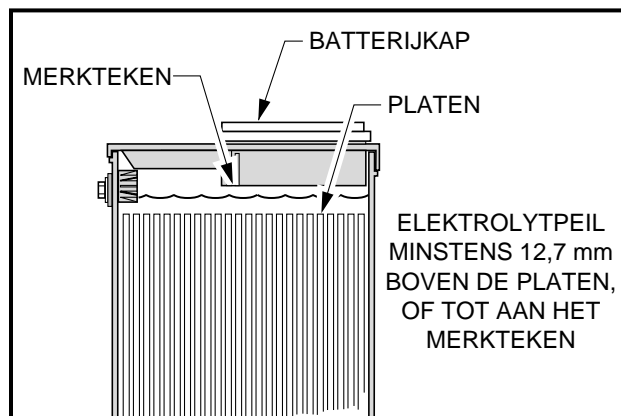

Figuur 22 Elektrolytpeil van batterij

De batterij van het benzinevoertuig is een vrijwel onderhoudsvrije batterij van 12 V, die slechts sporadisch met water moet worden bijgevuld. (**Figuur 22, pagina 27**). Corrosie bij de positieve (+) of negatieve (-) batterijpool moet verwijderd worden met een oplossing van natriumcarbonaat in water (250 mL natriumcarbonaat in 3,8 L water). Spoel de oplossing af. Laat de oplossing niet in de batterij dringen. Controleer of de kabels goed op de batterijpolen aangesloten zijn. Laat de polen drogen en bespuit ze met Club Car-beschermerspray voor batterijen (Club Car Battery Protector Spray, onderdeelnr. 1014305). **Zie vorige WAARSCHUWING en volgende VOORZICHTIG.**

⚠ VOORZICHTIG

- **LAAT GEEN NATRIUMCARBONAATOPLOSSING IN DE BATTERIJEN DRINGEN.**
- **BESCHADIGDE OF GECORRODEERDE BATTERIJKLEMMEN MOETEN VERVANGEN OF SCHOONGEMAAKT WORDEN. INDIEN U DIT NALAAT, KUNNEN ZE TIJDENS HET GEBRUIK OVERVERHITTEN.**

Zorg dat de batterijklem goed vastzit. Haal aan tot op 16,3 N-m. Losse batterijklemmen kunnen door vibratie of stoten de batterij beschadigen.

Indien de batterij zwak lijkt, laat u deze door een getrainde monteur opladen. Een batterij mag niet langer dan absoluut noodzakelijk ontladen blijven (nooit langer dan 24 uur).

HET VOERTUIG REINIGEN

De carrosserie van de transportvoertuigen is vooraan van Armorflex® en achteraan ofwel van Armorflex® ofwel volledig van aluminium. Trans-Porter voertuigen hebben ook een aluminium laadplatform. Gebruik uitsluitend in de handel verkrijgbare schoonmaakproducten voor auto's, en een spons of een zachte doek voor normale schoonmaakbeurten. Een tuinslang met normale residentiële waterdruk mag worden gebruikt.

Club Car raadt het wassen onder druk of reinigen m.b.v. stoom niet aan. Bij een dergelijke methode (vooral wanneer het voertuig achteraan een zachte carrosserie heeft die verwijderd wordt) worden elektrische onderdelen blootgesteld aan vocht. Indien vocht in de elektrische onderdelen binnendringt, kan dat leiden tot waterschade en uiteindelijk tot defecte onderdelen.

Gebruik niet-schurende, uit was bestaande producten. Verwijder batterijzuur, kunstmest, teer, asfalt, creosoot, verf of kauwgom onmiddellijk, om blijvende vlekken te voorkomen.

De banken van het voertuig zullen langer meegaan als u ze goed reinigt. Gebruik een oplossing van 10% vloeibaar afwasproduct en 90% warm water en een zachte doek. Gebruik voor ingedroogd vuil een zacht borstelje. Raadpleeg hoofdstuk 4 van de Onderhouds- en servicehandleiding voor transportvoertuigen voor het verwijderen van grote hoeveelheden vuil, hardnekkige vlekken of krassen, foutjes of andere beschadigingen aan het koetswerk.

OPMERKING

- AFVALWATER MOET OP DE VOORGESCHREVEN WIJZE VERWIJDERD WORDEN.

ACCESSOIRES

Een volledig gamma van accessoires is verkrijgbaar bij Club Car en onze distributeurs/dealers. Neem contact op met een distributeur/dealer voor een catalogus van accessoires. Zorg ervoor dat die accessoires correct door een getrainde monteur worden geïnstalleerd en op de juiste manier worden gebruikt.

WAARSCHUWING

- CUSTOM CAB-MONTAGES WATERDICHTTE AFDEKKINGEN, DEUREN EN GEKLEURDE VOORRUIT BESCHERMEN DE INZITTENDEN **NIET** TEGEN VLIEGENDE VOORWERPEN (GOLFBALLEN ENZ.).

REGISTRATIE NIEUWE EIGENAAR

Bij de aankoop van een tweedehands voertuig van een particulier of distributeur/dealer, verzoeken wij de nieuwe eigenaar met aandrang het voertuig opnieuw bij Club Car te registreren. Dit geeft ons de mogelijkheid om indien nodig contact met u op te nemen. Stuur uw naam, adres en het/de serienummer(s) van het/de voertuig(en) naar Club Car, Inc. P.O. Box 204658, Augusta, GA, 30917-4658 USA, ATTN: Vehicle Registration.

OPMERKING

- CLUB CAR, INC. BEHOUDT ZICH HET RECHT VOOR DE SPECIFICATIES EN HET ONTWERP VAN DE VOERTUIGEN MET BENZINE- OF ELEKTRISCHE MOTOR OP EENDER WELK OGENBLIK TE WIJZIGEN, ZONDER VOORAFGAANDE WAARSCHUWING EN ZONDER DE VERPLICHTING DE WIJZIGINGEN AAN TE BRENGEN AAN VROEGER VERKOCHTE VOERTUIGEN.

SPECIFICATIES VOERTUIG

| SPECIFICATIES | Tourall | Resort Villager | Trans-Porter | Trans-Sender |
|--|---------|-----------------|--------------|--------------|
| MOTOR | Benzine | Benzine | Benzine | Benzine |
| Motor: viertakt, OHV, 286 cc, nominaal 9,0 pk, één cilinder, luchtkoeling, druksmeringsstelsel. | • | | | |
| Motor: viertakt, OHV, 351 cc, nominaal 11 pk, één cilinder, luchtkoeling, druksmeringsstelsel. | | • | • | • |
| Brandstofsysteem: carburateur met zijlijnse luchtinlaat en vlotter, vaste sproeiers, brandstoffilter en impuls-benzinepomp. | • | • | • | • |
| Toerenregelaar: automatische snelheidsdetectie, geïntegreerd in gecombineerde versnellingsbak en achterbrug. | • | • | • | • |
| Ontsteking: elektrische ontsteking met transistor en elektronische toerentalbeperker. | • | • | • | • |
| Geïntegreerde gecombineerde versnellingsbak en achterbrug: volledig gesynchroniseerde vooruit en achteruit, met vrijloop (11,8:1 vooruit, 17,1:1 achteruit). | • | • | • | • |
| Elektrisch systeem: 12 volt, 500 startamp. bij 0 °C, 650 startamp. bij 32 °C, 105 minuten reserve, 35 amp. laadcapaciteit. | • | • | • | • |
| Torsie-omkering: automatisch, variabele snelheid, droge type. | • | • | • | • |
| BESTURING/OPHANGING/REMMEN | | | | |
| Besturing: tandstang, zelfregelend. | • | • | • | • |
| Ophanging: vooraan conische mono-bladveren, achteraan multi-bladveren; dubbele hydraulische schokbrekers. | • | • | • | • |
| Remmen: mechanisch remkabelsysteem naar zelfregelende trommelremmen op beide achterwielen. Parkeerrem met automatische vrijgave. Zelfregelende tandvergrendeling. | • | | | |
| Remmen: mechanisch remkabelsysteem naar manueel afgestelde trommelremmen op alle vier de wielen. Parkeerrem met automatische vrijgave. Zelfregelende tandvergrendeling. | | • | • | • |
| CARROSSERIE/CHASSIS | | | | |
| Carrosserie/chassis: Dubbele I-profielen van gelast aluminium | • | • | • | • |
| Carrosserie opzij en achteraan: volledig aluminium. | | | • | • |
| Carrosserie vooraan: Armoflex®. | • | • | • | • |
| Afwerking carrosserie vooraan: passende afwerklaag over het in de massa geleverde materiaal. | • | • | • | • |
| Banden: 18,00 x 8,50 – 8,00 binnenbandloos, 4 lagig voor- en achteraan. | • | | | |
| Banden: 18,00 x 8,50 – 8,00 binnenbandloos, 6 lagig voor- en achteraan. | | • | • | • |
| AANTAL INZITTENDEN/BRANDSTOFCAPACITEIT | | | | |
| Standaard aantal inzittenden (personen) | 4 | 6 | 4 | 6 |
| Brandstoftank: 26,5 L uitsluitend loodvrije benzine. | • | • | • | • |
| AFMETINGEN/GEWICHT | | | | |
| Totale lengte | 254 cm | 315 cm | 340 cm | 338 cm |
| Totale breedte | 120 cm | 120 cm | 125 cm | 125 cm |
| Totale hoogte: bij stuurwiel. | 122 cm | 122 cm | 122 cm | 122 cm |
| Wielbasis | 166 cm | 250 cm | 250 cm | 250 cm |
| Hoogte van grond | 11 cm | 11 cm | 11 cm | 11 cm |
| Wielbasis vooraan | 88 cm | 88 cm | 88 cm | 88 cm |
| Wielbasis achteraan | 98 cm | 98 cm | 98 cm | 98 cm |
| Vervolg specificaties op volgende pagina. | | | | |

| SPECIFICATIES | Tourall | Resort Villager | Trans-Porter | Trans-Sender |
|---|----------------|------------------------|---------------------|---------------------|
| Gewicht: standaard benzinevoertuig (lege tank). | 289 kg | 338 kg | 374 kg | 381 kg |
| Snelheid voorwaarts | 19-24 km/u | 23-26 km/u | 23-26 km/u | 23-26 km/u |
| Remafstand: bij 19 km/u. | 427 cm | 488 cm | 488 cm | 488 cm |
| Draaicirkel (diameter). | 533 cm | 752 cm | 752 cm | 752 cm |
| Draaicirkel volgens SAE J 695 | 173 cm | 328 cm | 328 cm | 328 cm |
| Breedte kruisend pad: | 183 cm | 228 cm | 228 cm | 228 cm |
| Hoogte vloer: | 30 cm | 30 cm | 30 cm | 30 cm |
| Hoogte zitting: | 75 cm | 76 cm | 76 cm | 76 cm |
| Hoogte bodem laadplatform: | | | 69 cm | |
| Afmetingen laadplatform: afmetingen open platform. | | | 91 x 112 cm | |
| Nominaal laadvermogen: alleen op vlak terrein. | 363 kg | 680 kg | 680 kg | 680 kg |

BEPERKTE TWEE JAAR GARANTIE VAN CLUB CAR VOOR 2000 TRANSPORT- EN GEBRUIKSVOERTUIGEN

1. GARANTIE:

Bij deze garandeert CLUB CAR, INC. ("CLUB CAR") de originele eerste koper dat het nieuwe transport-/gebruiksvoertuig van het model 2000, gekocht van CLUB CAR of een erkende Club Car-dealer voor gebruik in de Verenigde Staten of in Canada, geen defecten heeft met betrekking tot materialen en vakmanschap bij normaal gebruik en onderhoud als gebruiksvoertuig in de hieronder aangegeven perioden, afhankelijk van bepalingen, beperkingen en uitzonderingen zoals vermeld in deze beperkte garantieverklaring.

BEPERKTE TWEE JAAR / 2000 GEBRUIKSUREN GARANTIE:

De motormontage, gecombineerde versnellingsbak en achterbrugmontering (benzinevoertuig), motor, de gecombineerde versnellingsbak en achterbrugmontering (elektrisch voertuig), hoofdchassismontage, het hydraulische kippakket, de Custom Cab-montage en deuren, alsmede de beschermende behuizing voor gebruik op de driving range worden gegarandeerd met betrekking tot onderdelen en arbeidskosten tegen defecten in materialen en vakmanschap gedurende twee jaar vanaf de datum van aankoop of 2000 gebruiksuren, afhankelijk van wat het eerst bereikt wordt.

BEPERKTE ÉÉN JAAR / 1000 GEBRUIKSUREN GARANTIE:

Alle overige onderdelen van het voertuig die niet ergens anders werden gespecificeerd, het draagbare buffet en alle andere optionele apparatuur en accessoires worden gegarandeerd met betrekking tot onderdelen en arbeidskosten tegen defecten in materialen en vakmanschap gedurende één jaar vanaf de datum van aankoop of 1000 gebruiksuren, afhankelijk van wat het eerst bereikt wordt.

Deze beperkte garantie dekt materialen, vakmanschap en reparatie-arbeidskosten voor die onderdelen die hierboven specifiek zijn vermeld, gedurende de gespecificeerde tijdsduur. Dergelijke reparatie-arbeidskosten zullen alleen worden uitgevoerd door CLUB CAR, haar geautoriseerde dealers, of door een door CLUB CAR goedgekeurd servicebureau.

INDIEN HET GARANTIEREGISTRATIEFORMULIER NIET VOLLEDIG IS INGEVULD EN AAN CLUB CAR GERETOURNEERD WORDT TEN TIJDE VAN DE OORSPRONKELIJKE AANKOOP, MOET DE KOPER BIJ IEDERE GARANTIECLAIM EEN BEWIJS VAN AANKOOPDATUM OVERLEGGEN.

2. UITZONDERINGEN:

Uitgezonderd van elke transport- en gebruiksvoertuiggarantie zijn alle zekeringen, filters, stickers (behalve veiligheidsstickers), bougies, smeermiddelen, afwerkstukken, zitplaatsen, gebruikelijke slijtageonderdelen zoals de oplaadplug en -bak, remschoenen, drijfriemen, borstels, bushings, lampen, matten en kussens, onderhoudsbijstellingen, cosmetische verslechtering en onderdelen die slechter worden of falen door blootstelling of normale slijtage. Batterijen, de batterijlader, boordcomputer en halfgeleider-snelheidsbegrenzer worden gedekt door aparte CLUB CAR-garanties. Banden worden gedekt door de bandenfabrikant. Ook uitgesloten van alle transport- en gebruiksgarantie is schade aan een voertuig of onderdeel die voortvloeit uit een andere oorzaak dan een defect, inclusief onredelijke of onbedoelde stress of gebruik, onjuiste installatie van accessoires, installatie van onderdelen die niet bij de oorspronkelijke uitrusting behoren, overbelasting, ongeval, wijzigingen, misbruik of verwaarlozing.

Transportkosten voor garantieonderhoud zijn ook van deze garantie uitgesloten.

3. ONGELDIG MAKEN VAN GARANTIE:

DEZE EN ELKE ANDERE GARANTIE WORDT ONGELDIG ALS HET VOERTUIG WORDT MISBRUIKT OF OP ENIGE ANDERE ONBEDOELDE WIJZE WORDT GEBRUIKT, DAN WEL TEKENEN VERTOONT DAT HET OP EEN OF ANDERE WIJZE GEWIJZIGD WERD, INCLUSIEF, MAAR NIET BEPERKT TOT, WIJZIGINGEN AAN DE TOERENREGELAAR, HET REMSYSTEEM, DE BESTURING, VERSNELLINGSBAK EN ACHTERBRUG, OF ANDERE BEDIENINGSSYSTEMEN WAARDOOR HET VOERTUIG BUITEN DE CLUB CAR-SPECIFICATIES WERKT. DE GARANTIE WORDT OOK ONGELDIG ALS HET VOERTUIG TEKENEN VERTOONT DAT REDELIJK OF NOODZAKELIJK ONDERHOUD, ZOALS AANGEGEVEN IN DE HANDLEIDING VOOR DE EIGENAAR EN DE ONDERHOUDSHANDLEIDING, NIET TIJDIG EN JUIST IS UITGEVOERD ZOALS IN DEZE HANDLEIDINGEN WORDT AANGEGEVEN.

4. ENIG VERHAAL:

De aansprakelijkheid van CLUB CAR krachtens deze beperkte garantie of in elke actie, hetzij gebaseerd op garantie, contract, verwaarlozing, strikte productaansprakelijkheid dan wel andere, is beperkt tot reparatie of vervanging, naar keuze van CLUB CAR, van een VOERTUIG of onderdeel daarvan dat CLUB CAR acht defect te zijn. Vervanging betekent in dit geval, het binnen de toepasselijke garantieperiode kosteloos aan de koper ter beschikking stellen van een nieuw VOERTUIG of een door de fabrikant gereviseerd voertuig of onderdeel daarvan, dat gelijk of redelijk gelijk is aan het gegarandeerde product of onderdeel daarvan. Reparatie betekent het voor de koper kosteloos verhelpen van een defect in het VOERTUIG of onderdeel daarvan tijdens de toepasselijke beperkte garantieperiode. Indien Club Car verkiest het VOERTUIG te repareren, kan zij door de fabrik gereviseerde onderdelen of componenten gebruiken. Alle onderdelen en componenten die krachtens de garantie worden vervangen worden het eigendom van CLUB CAR.

5. HOE U EEN GARANTIECLAIM INDIENT:

Om een garantieclaim in te dienen krachtens deze beperkte garantie, moet u het voertuig of het defecte onderdeel daarvan naar een geautoriseerde Club Car-dealer brengen, of het defecte onderdeel met vooruitbetaalde vrachtkosten opsturen naar de WARRANTY ADMINISTRATION, CLUB CAR, INC., 4125 Washington Road, Augusta, Georgia 30809, USA.

6. AFWIJZING:

DEZE BEPERKTE GARANTIE IS EXCLUSIEF. CLUB CAR GEEFT GEEN ENKELE ANDERE GARANTIE, UITDRUKKELIJK OF IMPLICIET. ELKE GEÏMPliceERDE GARANTIE VAN VERKOOPBAARHEID OF GESCHIKTHEID VOOR EEN BEPAALD DOEL, DIE DE VERPLICHTINGEN OF DE IN DEZE GARANTIE GESPECIFICEERDE TIJDSLIMIET OVERSCHRIJDT WORDT HIERBIJ DOOR CLUB CAR AFGEWENZEN, EN VAN DEZE GARANTIE UITGESLOTEN. DE KOPER EN CLUB CAR KOMEN UITDRUKKELIJK OVEREEN DAT HET VERHAAL VAN REPARATIE OF VERVANGING VAN HET DEFECTE VOERTUIG OF ONDERDEEL DAARVAN HET EXCLUSIEVE EN ENIGE VERHAAL VAN DE KOPER IS. CLUB CAR VERSCHAFT GEEN ENKELE ANDERE GARANTIEVERTEGENWOORDIGING, EN GEEN VERTEGENWOORDIGER, WERKNEMER OF DEALER VAN CLUB CAR BEZIT DE BEVOEGDHEID ENIGE VERTEGENWOORDIGING, BELOFTE OF OVEREENKOMST AAN TE GAAN, DIE OP WELKE WIJZE DAN OOK AFWIJKT VAN DEZE GARANTIEVOORWAARDEN.

7. GEEN RESULTERENDE SCHADE:

IN GEEN GEVAL ZAL CLUB CAR AANSPRAKELIJK ZIJN VOOR ENIGE INCIDENTELE OF RESULTERENDE SCHADE INCLUSIEF, MAAR NIET BEPERKT TOT, VERLIES DAT BETREKKING HEEFT OP ANDERE BEZITTINGEN DAN HET VOERTUIG, GEBRUIKSVERLIES, TIJDVERLIES, ONGERIEF OF ENIG ANDER ECONOMISCH VERLIES.

Sommige staten staan geen beperkingen toe op de tijdsduur van een geïmpliceerde garantie, noch uitzonderingen of beperking van incidentele of resulterende schade. Om die reden is het mogelijk dat bovengenoemde beperkingen of uitzonderingen niet op u van toepassing zijn.

Deze garantie verschaft u speciale wettelijke rechten, en het is mogelijk dat u ook andere rechten heeft, die van staat tot staat kunnen verschillen.

8. INFORMATIE:

Voor meer informatie neemt u contact op met de WARRANTY ADMINISTRATION, CLUB CAR, INC., 4125 Washington Road, Augusta, Georgia 30809, USA, 706-863-3000.

9. WAARSCHUWING:

Alle wijzigingen of veranderingen aan een voertuig die buiten de fabrieksspecificaties vallen, met inbegrip van die wijzigingen die de gewichtsverdeling, stabiliteit of snelheid van het voertuig beïnvloeden, kunnen ernstig persoonlijk letsel of de dood veroorzaken.

Handleiding nr. 1020699-07
Uitgavecode 0899A00000

Transportation and Utility Vehicles/Gasoline
Club Car, Inc., P.O. Box 204658
Augusta, GA 30917-4658