

Carryall I

Carryall II

Carryall II Plus

Carryall Turf II

Carryall VI

**Benzine
voertuigene**

2000 Handleiding voor de eigenaar

Club Car[®]
TRANSPORTATION
& UTILITY VEHICLES

KENNISGEVING

De beperkte garantie van Club Car voor Transportvoertuigen bevindt zich op de laatste bladzijden van deze handleiding. Geen andere garanties, expliciet noch impliciet, worden gegeven. Gelieve de registratiekaart voor de garantie die u in deze handleiding aantreft ingevuld terug te sturen.

Club Car is niet aansprakelijk voor fouten in deze handleiding of voor incidentele of onrechtstreekse schade die voortvloeit uit het gebruik van de informatie in deze handleiding.

Deze handleiding bevat informatie die beschermd wordt door het auteursrecht. Alle rechten zijn voorbehouden. Geen onderdeel van deze handleiding mag zonder de schriftelijke toestemming van Club Car, Inc. gefotokopieerd, gereproduceerd of in een andere taal vertaald worden.

De informatie in dit document kan zonder kennisgeving gewijzigd worden.

Club Car behoudt zich het recht voor om wijzigingen aan te brengen aan het ontwerp van voertuigen. Het is niet verplicht deze wijzigingen aan te brengen aan eerder verkochte voertuigen.

Deze voertuigen voldoen niet aan de Amerikaanse veiligheidsnormen voor motorvoertuigen (Federal Motor Vehicle Safety Standards) en evenmin aan norm FMVSS 500 voor langzame voertuigen. Ze zijn niet uitgerust voor gebruik op straten, op verkeerswegen of autowegen.



P.O. Box 204658
Augusta, Georgia 30917-4658 USA
Telefoon in de V.S.: 706-863-3000
www.clubcar.com

©1999 Club Car, Inc.

Club Car, Carryall, Armoflex en Tranquility
zijn gedeponeerde handelsmerken van Club Car, Inc.

Deze handleiding is geldig vanaf 26 juli 1999.

WOORD VOORAF

Dank u voor uw keuze van een Club Car. U hebt het beste transportvoertuig op de markt gekozen, het voertuig dat algemeen erkend wordt als de topper op het vlak van efficiëntie en levensduur. Draag zorg voor uw investering en verzeker u van jaren van betrouwbare en superieure prestaties door uw garantiekaart (tussen de laatste pagina en de rugomslag van deze handleiding) ingevuld terug te sturen en door de onderhoudsinstructies in deze handleiding te lezen en op te volgen.

Omdat uw comfort en veiligheid belangrijk voor ons zijn, vragen wij u met aandrang om de stap voor stap uitgelegde gebruiksaanwijzingen en veiligheidsvoorschriften in deze handleiding te lezen en op te volgen. Deze gebruiksaanwijzingen moeten opgevolgd worden om elk risico op ernstige verwondingen te voorkomen. Indien u het voertuig aan anderen verhuurt of uitleent, raden we u aan hen op uw beurt te verzoeken deze handleiding te lezen voor ze het voertuig gebruiken.

Club Car ondersteunt zijn producten met een klantendienst die u snel en hoffelijk terzijde staat. Indien uw Carryall-voertuig reparaties of onderhoud nodig heeft, raden we u aan u tot uw plaatselijke erkende Club Car-vertegenwoordiger te wenden. Bezoek onze website www.clubcar.com of bel ons op het nummer 760-863-3000 voor de naam en het adres van de dichtstbijzijnde Club Car-vertegenwoordiger. U kunt ons ook schriftelijk bereiken op het volgende adres: Club Car, Attention: Marketing Services, P.O. Box 204658, Augusta, GA 30917-4658, USA. Uw plaatselijke Club Car-vertegenwoordiger kan u ook technisch advies, onderdelen en onderhoudshandleidingen leveren.

Wij hopen dat u deze handleiding als een vast onderdeel van uw Carryall zult beschouwen. Als u het voertuig verkoopt, verzoeken we u de handleiding door te geven, zodat de volgende eigenaar eveneens over de belangrijke informatie beschikt over het gebruik, de veiligheid en het onderhoud van het voertuig.

Veiligheid in de praktijk



Veiligheidssymbolen als degene die u hierboven ziet, kunnen schokkend overkomen, maar zijn onschuldig in vergelijking met de realiteit van een ernstige verwonding.

Club Car hecht het grootste belang aan uw veiligheid en tevredenheid. Daarom verzoeken wij u met aandrang om voorafgaand aan het gebruik, deze handleiding te bestuderen. Begrijp en ken de waarschuwingen en de procedures die u onder GEVAAR, WAARSCHUWING en VOORZICHTIG kunt lezen. Houd ook rekening met de veiligheidssymbolen die op het voertuig zijn aangebracht.

Neem de tijd om de taal van de veiligheid te begrijpen. Het is een taal die uw leven kan redden.

INHOUD

Veiligheidsdetails	1
Algemene waarschuwingen	2
Algemene informatie	3
Identificatie model	3
Voertuig identificatie kenmerken – Carryall I, Carryall II en Carryall Turf II	4
Voertuig identificatie kenmerken – Carryall II Plus	6
Voertuig identificatie kenmerken – Carryall VI	8
Controles vóór het eerste gebruik	10
Bedieningen	11
Instructies voor de bestuurder	15
Vergrendeling platform	18
Schoorstang	19
Laden en lossen	19
Slepen met het voertuig	20
Vervoer op een aanhangwagen	21
Opslag	21
Onderhoud	23
Dagelijkse veiligheidscontroles vóór gebruik - controlelijst	24
Periodiek onderhoudsschema	25
Periodiek smeerschema	26
Capaciteiten voertuig	27
Motorolie	28
Instructies voor het tanken	28
Batterij	29
Het voertuig reinigen	30
Accessoires	31
Registratie nieuwe eigenaar	31
Specificaties voertuig	31

VEILIGHEIDSDetails

⚠ WAARSCHUWING

- VOOR U HET VOERTUIG TRACHT TE BESTUREN OF ONDERHOUDSWERKZAAMHEDEN TRACHT TE DOEN, MOET U DEZE HANDLEIDING VOLLEDIG LEZEN. HET NEGEREN VAN DE INSTRUCTIES KAN MATERIËLE SCHADE EN ERNSTIGE OF DODELIJKE VERWONDINGEN VEROORZAKEN.

Realiseer u dat bepaalde vitale opmerkingen in de handleiding en op de op het voertuig aangebrachte stickers voorafgegaan worden door de woorden GEVAAR, WAARSCHUWING, VOORZICHTIG of OPMERKING. Voor uw eigen veiligheid raden we u aan om aan deze procedures extra aandacht te schenken. De veiligheidsprocedures zijn essentieel en moeten opgevolgd worden.

Indien een gebruiksaanwijzingssticker of een waarschuwingssticker op het voertuig beschadigd, verwijderd of niet goed leesbaar is, moet hij onmiddellijk vervangen worden om materiële schade en ernstige of dodelijke verwondingen te voorkomen. Neem contact op met uw Club Car distributeur/dealer.

⚠ GEVAAR

- GEVAAR DUIDT OP EEN RECHTSTREEKS RISICO DAT ERNSTIGE OF DODELIJKE VERWONDINGEN ZAL VEROORZAKEN.

⚠ WAARSCHUWING

- WAARSCHUWING DUIDT OP EEN RECHTSTREEKS RISICO DAT ERNSTIGE OF DODELIJKE VERWONDINGEN KAN VEROORZAKEN.

⚠ VOORZICHTIG

- VOORZICHTIG DUIDT OP RISICO'S OF ONVEILIGE PRAKTIJKEN DIE LICHTER VERWONDINGEN OF MATERIËLE SCHADE KUNNEN VEROORZAKEN.

OPMERKING

- OPMERKING WIJST OP CRUCIALE INFORMATIE DIE DE PROCEDURES GEMAKKELIJKER TE BEGRIJPEN MAAKT.

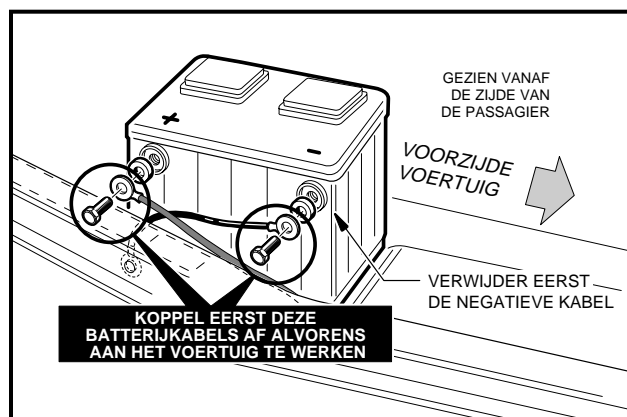

Figuur 1 12 Volt batterij

ALGEMENE WAARSCHUWINGEN

De volgende veiligheidsvoorschriften moeten altijd worden gerespecteerd bij het gebruik, de reparatie of het onderhoud van het voertuig. Identificatie-informatie over het voertuig vindt u ook op pagina's 4 tot 9. Andere specifieke waarschuwingen vindt u overal in deze handleiding en op het voertuig.

GEVAAR

- **BATTERIJDAMPEN – ONTVLAMBAAR! ONTPLOFBAAR! NIET ROKEN! HOUD VONKEN EN VLAMMEN OP VEILIGE AFSTAND VAN HET VOERTUIG. ONDERHOUD UITSLUITEND UITVOEREN IN EEN GOED GEVENTILEERDE OMGEVING.**
- **BENZINEDAMPEN – ONTVLAMBAAR! ONTPLOFBAAR! NIET ROKEN! HOUD VONKEN EN VLAMMEN OP VEILIGE AFSTAND VAN HET VOERTUIG. ONDERHOUD UITSLUITEND UITVOEREN IN EEN GOED GEVENTILEERDE OMGEVING.**
- **GEBRUIK EEN VOERTUIG MET BENZINEMOTOR NIET IN EEN AFGESLOTEN RUIMTE ZONDER BEHOORLIJKE VENTILATIE. DE MOTOR PRODUCEERT KOOLMONOXIDE, EEN GEURLOOS, DODELIJK GIFTIG GAS.**
- **EEN GEBRUIKSVOERTUIG GEEFT GEEN BESCHERMING TEGEN BLIKSEM, VLIEGENDE VOORWERPEN OF ANDERE STORMRISICO'S. INDIEN U DOOR EEN ONWEER OVERVALLEN WORDT TERWIJL U EEN CARRYALL VOERTUIG BESTUURT, MOET U HET VOERTUIG VERLATEN EN BESCHUTTING ZOEKEN, VOLGENS DE PLAATSELIJK GELDENDE VEILIGHEIDSVORSCHRIFTEN.**

WAARSCHUWING

- LAAT NOOIT KINDEREN ZONDER BEGELEIDING IN HET VOERTUIG ZITTEN.
- WANNEER U HET VOERTUIG STOPT EN VERLAAT:
 - DRAAIT U HET CONTACTSLOT OP **OFF** (UIT) EN VERWIJDEERT U DE SLEUTEL.
 - PLAATST U DE VOORUIT/ACHTERUIT-HENDEL IN **N** (VRIJLOOP).
 - SCHAKELT U DE PARKEERREM IN.
- DE UITLAATGASSEN VAN DIT PRODUCT BEVATTEN CHEMICALIËN WAARVAN DE STAAT CALIFORNIË WEEET DAT ZE KANKER, GEBOORTEAFWIJKINGEN OF ANDERE REPRODUCTIELETSELS VEROORZAKEN.
- DE VOERTUIGEN MOGEN UITSLUITEND ONDERHOUDEN OF GEREPAREERD WORDEN DOOR GETRAINDE MONTEURS. ZELFS BIJ EENVOUDIGE REPARATIES OF ONDERHOUDSHANDELINGEN MOET MEN DE PROCEDURES VOLGEN ZOALS ZE IN DEZE HANDLEIDING WORDEN BESCHREVEN. HOUD U AAN ALLE VERMELDINGEN **GEVAAR, WAARSCHUWING EN VOORZICHTIG** IN DE HANDLEIDING EN OP HET VOERTUIG ZELF.
- DRAAG ALTIJD EEN VEILIGHEIDSBRIL OF EEN GOEDGEKEURDE OOGBESCHERMING WANNEER U HET VOERTUIG ONDERHOUDT. GEBRUIK BIJ HET WERKEN MET BATTERIJEN EEN VOLLEDIG GELAATSMASKER.
- GEBRUIK BIJ HET WERKEN MET DE BATTERIJ OF DE ELEKTRISCHE AANSLUITINGEN ALTIJD GEÏSOLEERD GEREEDSCHAP.
- EEN VERKEERD GEBRUIK OF EEN GEBREKKIG ONDERHOUD VAN HET VOERTUIG KUNNEN DE PRESTATIES AANTASTEN OF TOT ERNSTIGE VERWONDINGEN LEIDEN.
- ELKE WIJZIGING OF AANPASSING VAN HET VOERTUIG DIE DE STABILITEIT EN BESTUURBAARHEID BEÏNVLOEDT, OF DIE DE MAXIMUMSNELHEID BOVEN DE FABRIEKSSPECIFICATIES VERHOOGT, KAN ERNSTIGE OF DODELIJKE VERWONDINGEN VEROORZAKEN.
- GEAARD CHASSIS – LAAT GEEN GEREEDSCHAP OF ANDERE METALEN VOORWERPEN IN AANRAKING KOMEN MET HET CHASSIS WANNEER U DE BATTERIJ OF ANDERE ELEKTRISCHE BEDRADING AFKOPPELT. LAAT NOOIT EEN POSITIEVE DRAAD IN AANRAKING KOMEN MET HET CHASSIS VAN HET VOERTUIG, DE MOTOR OF ANDERE METALEN ONDERDELEN.
- HOUD U AAN ALLE IN DEZE HANDLEIDING VERMELDE PROCEDURES VOOR HET LADEN EN LOSSEN VAN HET VOERTUIG. HET NOMINALE LAADVERMOGEN VAN HET VOERTUIG NIET Overschrijden.

VERVOLG WAARSCHUWINGEN OP VOLGENDE PAGINA.

⚠ WAARSCHUWING

- VÓÓR HET ONDERHOUD VAN HET VOERTUIG:
 - DRAAIT U HET CONTACTSLOT OP **OFF** (UIT) EN VERWIJDEERT U DE SLEUTEL..
 - PLAATST U DE VOORUIT/ACHTERUIT-HENDEL IN **N** (VRIJLOOP).
 - BLOKKEERT U DE WIELEN.
 - ONTKOPPELT U DE BATTERIJ, EERST DE NEGATIEVE KABEL. **(FIGUUR 1, PAGINA 1).**
 - MAAKT U DE BOUGIEKABEL VAN DE BOUGIE LOS.

ALGEMENE INFORMATIE

Er bestaan vijf Carryall-modellen met benzine: Carryall I, Carryall II, Carryall Turf II, Carryall II Plus en Carryall VI. Deze handleiding benadrukt de belangrijke kenmerken die specifiek zijn voor elk model. Wij verzoeken de eigenaar/gebruiker met aandring om de handleiding te lezen en te begrijpen en bijzondere aandacht te schenken aan de kenmerken die typisch zijn voor zijn/haar voertuig(en).

Elk Carryall-voertuig is uitgerust met een contactslot met twee standen of een contactslot met drie standen. Voertuigen met een contactslot met twee standen worden af en toe "pedal-start"-voertuigen genoemd; die met een contactslot met drie standen worden af en toe "key-start"-voertuigen genoemd.

IDENTIFICATIE MODEL

Het serienummer van uw Carryall-voertuig staat vermeld op een sticker met streepjescode, net boven het snelheidspedaal, op het chassis (Voorbeeld: F0001-123456). **(Figuur 2, pagina 3).** Een tweede serienummersticker bevindt zich op het chassis achter het midden van het dashboard. Om hierbij te komen moet het midden van het dashboard verwijderd worden .

OPMERKING

- HOUD ALTIJD HET SERIENUMMER BIJ DE HAND ALS U ONDERDELEN BESTELT OF INFORMATIE OPVRAAGT. **(FIGUUR 2, PAGINA 3).**

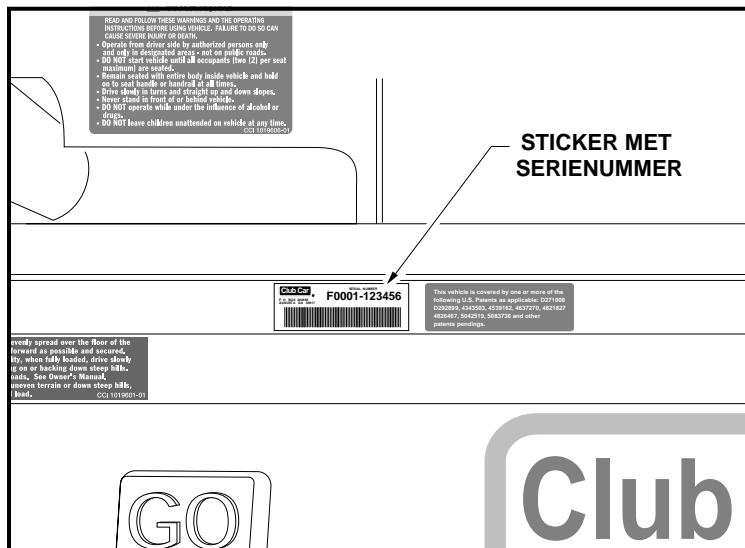

Figuur 2 Serienummer

CARRYALL I, CARRYALL II EN CARRYALL TURF II

WAARSCHUWING

LEES EN RESPECTEER DEZE WAARSCHUWINGEN EN INSTRUCTIES VOOR U HET VOERTUIG GEBRUIKT, OM ERNSTIGE OF DOEDLIJKE VERWONDINGEN TE VOORKOMEN.

- Het voertuig mag alleen bestuurd worden vanaf de bestuurdersplaats door bevoegde personen en in specifieke zones - niet op de openbare weg.
- Het voertuig NIET STARTEN voor alle passagiers (maximum twee (2) per bank) op hun plaats zitten.
- Blijf met heel uw lichaam in het voertuig zitten, houdt u altijd vast aan de reling of de handgreep van de bank.
- Vertraag in bochten en neem hellingen altijd in rechte lijn.
- Ga nooit voor of achter het voertuig staan.
- Het voertuig NIET besturen onder de invloed van alcohol of verdovende middelen.
- Kinderen NOOIT zonder toezicht in het voertuig achterlaten.

CCI 1019606-01

WAARSCHUWINGSSTICKER
BESTUURDER/PASSAGIER

INSTRUCTIES VOOR HET GEBRUIK

- Lees de handleiding en de waarschuwingen op het dashboard voor u het voertuig bestuurt.
- Bestudeer de bedieningen en zorg dat u ze begrijpt.
- Zorg dat de wielen in de gewenste richting gedraaid zijn.
- Draai de contactsleutel in de "START" positie en kijk of uw weg vrij is.
- Terwijl het voertuig stilstaat, kies u de rijrichting door de Vooruit/Achteruit-schakelaar of -hendel in de gewenste stand te plaatsen.
F - Forward (Vooruit) N - Neutral (Vrijloop)
R - Reverse (Achteruit - u hoort een zoemer)
- Wanneer u het snelheidspedaal indrukt, zal het voertuig in beweging komen.
- Druk het snelheidspedaal langzaam in om de snelheid te verhogen. Door het snelheidspedaal in te drukken, maakt u de parkeerrem los.
- Om te stoppen, laat u het snelheidspedaal los en drukt u de rempedaal in.
- Nadat het voertuig tot stilstand is gekomen, drukt u het rempedaal krachtig in tot hij versrendelt.
- Plaats de Vooruit/Achteruit-schakelaar in vrijloop.
- Draai de contactsleutel in de "OFF" (UIT) positie en verwijder hem wanneer het voertuig niet wordt gebruikt.

CCI 1016216-01

GEBRUIKSAANWIJZINGEN

WAARSCHUWING

Beknellingszone

Vermijd deze zone.

CCI 1016094-01

STICKER
BEKNELLINGSGEVAAR

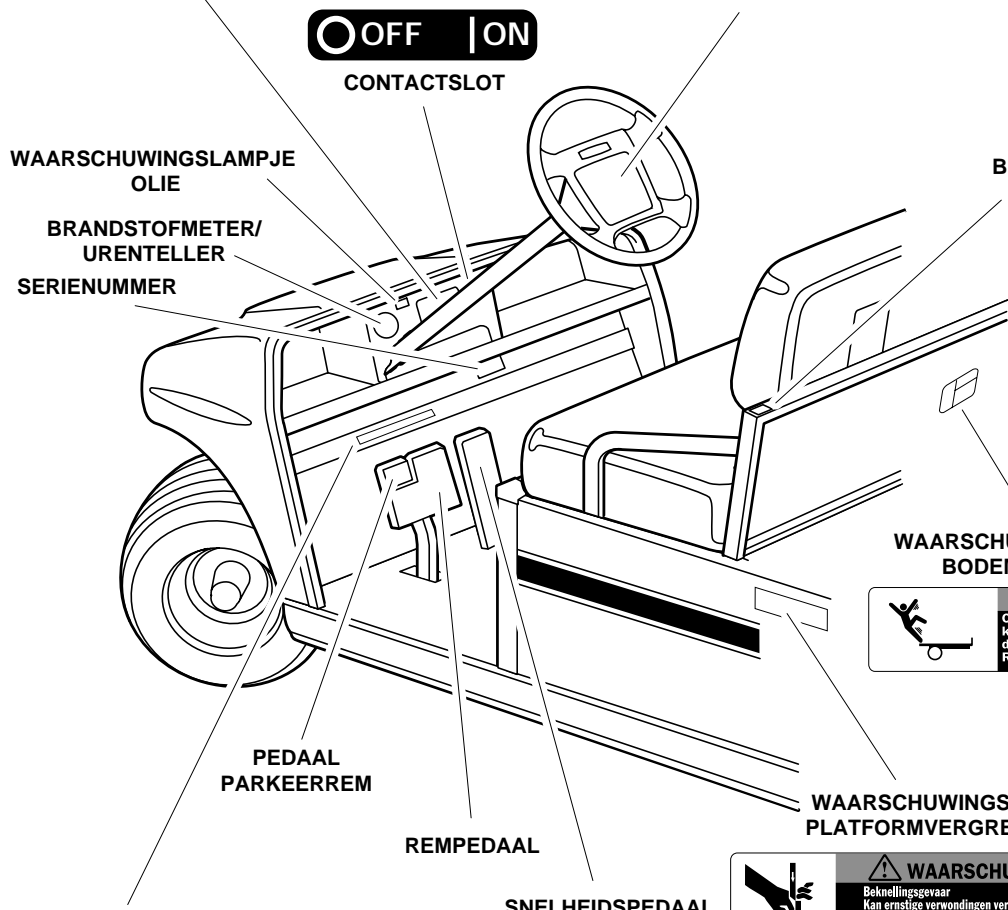

STICKER BELASTING VOERTUIG
(ALLEEN CARRYALL I)

**WAARSCHUWINGSSTICKER
BODEMBELASTING**

WAARSCHUWING

Op de laadvloer zitten kan tot ernstige of dodelijke verwondingen leiden. Rijdt niet op het platform.

CCI 1015530-01

WAARSCHUWING

Beknellingsgevaar. Kan ernstige verwondingen veroorzaken. Vermijd deze zone bij het sluiten van de laadvloer.

CCI 1015437-01

<p>BELASTING VAN HET VOERTUIG</p> <p>Lees de handleiding en de waarschuwingen op het dashboard.</p>	<ul style="list-style-type: none"> • Nominale belasting van het voertuig: 352 kg (inkluisluidend op vlak terrein). Dit gewicht omvat de passagiers, de lading op de laadvloer en het totale gewicht van de aanhangwagen. • Raadpleeg de handleiding. • Maximum vracht 150 kg. Dit gewicht omvat de lading op de laadvloer en het totale gewicht van de aanhangwagen. • Maximum belasting trekhaak: 68 kg. 	<ul style="list-style-type: none"> • De vracht moet gelijkmatig over de laadvloer verdeeld worden, zo ver mogelijk naar voren. Zorg dat deze goed bevestigd is. • Verlaag met het oog op de stabiliteit uw snelheid wanneer het voertuig volledig belast is. Niet stoppen of achteruit rijden op steile hellingen. • Vermijd overbelasting. Raadpleeg de handleiding. • Verminder uw snelheid en lading op oneffen terrein en bij het afsteden van steile hellingen. <p>1019601-01</p>
--	---	--

(ALLEEN CARRYALL II EN CARRYALL TURF II)

<p>BELASTING VAN HET VOERTUIG</p> <p>Lees de handleiding en de waarschuwingen op het dashboard.</p>	<ul style="list-style-type: none"> • Nominale belasting van het voertuig: 354 kg (inkluisluidend op vlak terrein). Dit gewicht omvat de passagiers, de lading op de laadvloer en het totale gewicht van de aanhangwagen. Raadpleeg de handleiding. • Maximum vracht 150 kg. • Dit gewicht omvat de lading op de laadvloer en het totale gewicht van de aanhangwagen. • Maximum belasting trekhaak: 68 kg. 	<ul style="list-style-type: none"> • De vracht moet gelijkmatig over de laadvloer verdeeld worden, zo ver mogelijk naar voren. Zorg dat deze goed bevestigd is. • Verlaag met het oog op de stabiliteit uw snelheid wanneer het voertuig volledig belast is. Niet stoppen of achteruit rijden op steile hellingen. • Vermijd overbelasting. Raadpleeg de handleiding. • Verminder uw snelheid en lading op oneffen terrein en bij het afsteden van steile hellingen. <p>1019602-01</p>
--	---	--

CARRYALL I, CARRYALL II EN CARRYALL TURF II

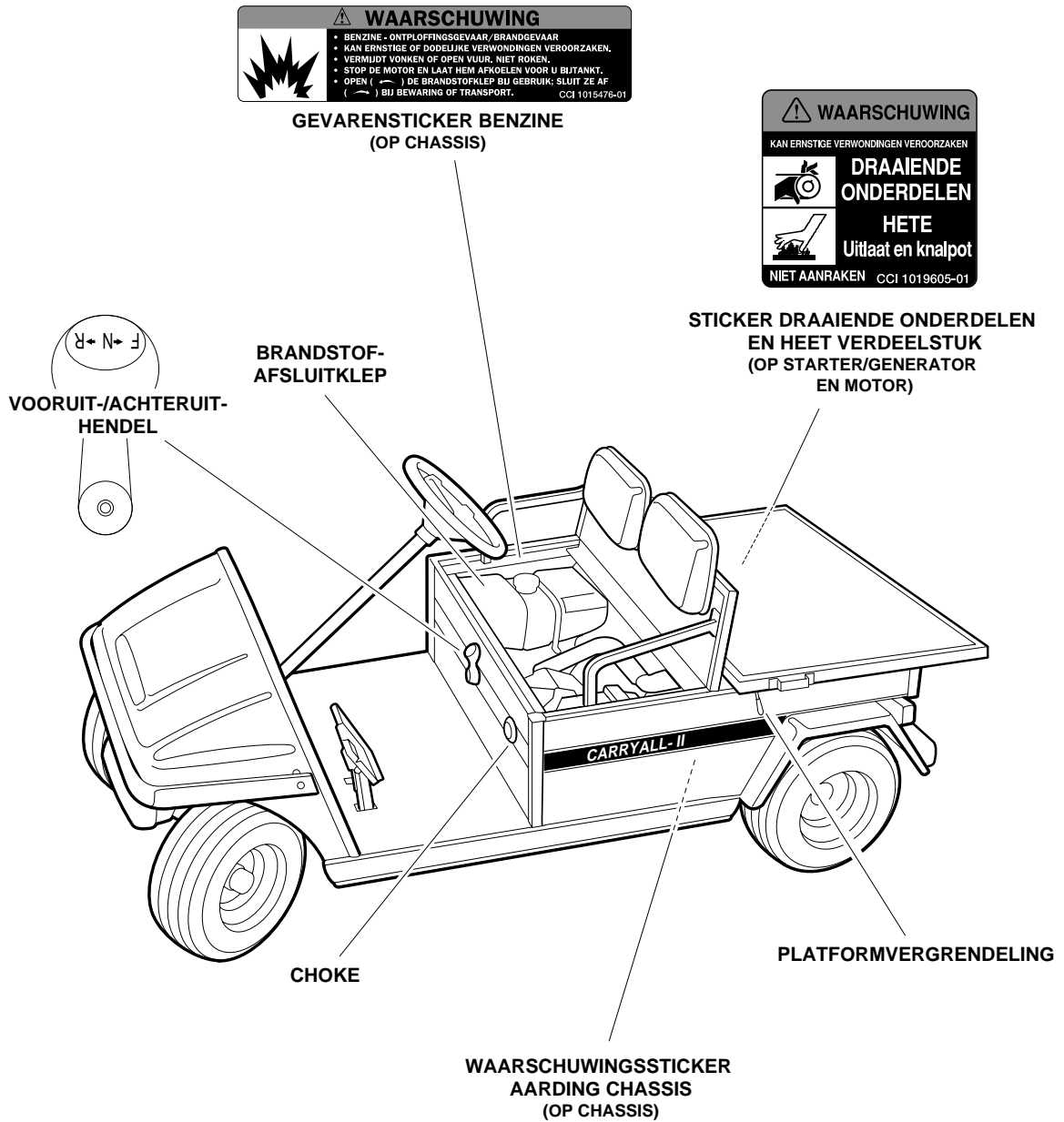

WAARSCHUWING

- BENZINE - ONTPLOFFINGSGEVAAR/BRANDGEVAAR
- KAN ERNSTIGE OF DODELIJKE VERWONDINGEN VEROOZAKEN.
- VERBODT VONKEN OF OPEN VUUR, NIET ROEKEN.
- STOP DE MOTOR EN LAAT HEM AFKOELEN VOOR U BIJTANKT.
- OPEN () DE BRANDSTOFKLEP BIJ GEBRUIK; SLUIT ZE AF () BIJ BEWARING OF TRANSPORT.

CCI 1015476-01

GEVARENSTICKER BENZINE (OP CHASSIS)

WAARSCHUWING

KAN ERNSTIGE VERWONDINGEN VEROOZAKEN

DRAAIENDE ONDERDELEN

HETE

Uitlaat en knalpot

NIET AANRAKEN CCI 1019605-01

STICKER DRAAIENDE ONDERDELEN EN HEET VERDEELSTUK (OP STARTER/GENERATOR EN MOTOR)

WAARSCHUWING

Negatieve aarding van het chassis. Kan ernstige verwondingen veroorzaken. De positieve (+) batterijpoot of -kabel niet kortsluiten met het chassis. De negatieve batterijkabel als eerste afkoppelen.

WAARSCHUWING

Overtreven snelheid kan ernstige of dodelijke verwondingen veroorzaken. Raak niet aan de afstelling van de toerenregelaar.

CCI 1019152-01

CARRYALL II PLUS

WAARSCHUWING

LEES EN RESPECTEER DEZE WAARSCHUWINGEN EN INSTRUCTIES VOOR U HET VOERTUIG GEBRUIKT, OM ERNSTIGE OF DODELIJKE VERWONDINGEN TE VOORKOMEN.

- Het voertuig mag alleen bestuurd worden vanaf de bestuurdersplaats, door bevoegde personen en in specifieke zones - niet op de openbare weg.
- Het voertuig NIET STARTEN vóór alle passagiers (maximum twee (2) per bank) op hun plaats zitten.
- Blijf met heel uw lichaam in het voertuig zitten. Houdt u altijd vast aan de reling of de handgreep van de bank.
- Vertraag in bochten en neem hellingen altijd in rechte lijn.
- Ga nooit voor of achter het voertuig staan.
- Het voertuig NIET besturen onder de invloed van alcohol of verdovende middelen.
- Kinderen NOOIT zonder toezicht in het voertuig achterlaten.

CCI 1019606-01

**WAARSCHUWINGSSTICKER
BESTUURDER/PASSAGIER**

INSTRUCTIES VOOR HET GEBRUIK

- Lees de handleiding en de waarschuwingen op het dashboard voor u het voertuig gebruikt.
- Bestudeer de bedieningen en zorg dat u ze begrijpt.
- De motor starten:
 - Plaats de Vooruit/Achteruit-schakelaar in vrijloop (N).
 - Druk het rempedaal in.
 - Draai de contactsleutel in de "START" positie en laat deze los.
- Het voertuig besturen:
 - Zorg dat de wielen in de gewenste richting gedraaid zijn.
 - Kijk of uw weg vrij is.
 - Terwijl het voertuig stilstaat, kiest u de rijrichting door de Vooruit/Achteruit-schakelaar of -hendel in de gewenste stand te plaatsen:
 - F - Forward (Vooruit) N - Neutral (Vrijloop)
 - R - Reverse (Achteruit - u hoort een roessignaal)
 - Maak het parkeerrem los door het snelheidspedaal in te drukken.
 - Druk het snelheidspedaal langzaam in om de snelheid te verhogen.
 - Laat de snelheidspedaal los voor u het voertuig in vrijloop schakelt.
- Het voertuig tot stilstand brengen:
 - Laat het snelheidspedaal los en druk het rempedaal in.
 - Wanneer het voertuig stopt, drukt u het rempedaal krachtig in tot hij zich vergrendelt.
 - Draai de contactsleutel in de "OFF" (UIT) positie en verwijder deze. Wanneer het voertuig niet wordt gebruikt, moet de Vooruit/Achteruit-schakelaar naar boven staan (vrijloop).

CCI 1015932-01

GEBRUIKSAANWIJZINGEN

WAARSCHUWING

Beknellingzone

Vermijd deze zone.

CCI 1016094-01

**STICKER
BEKNELLINGSGEVAAR**

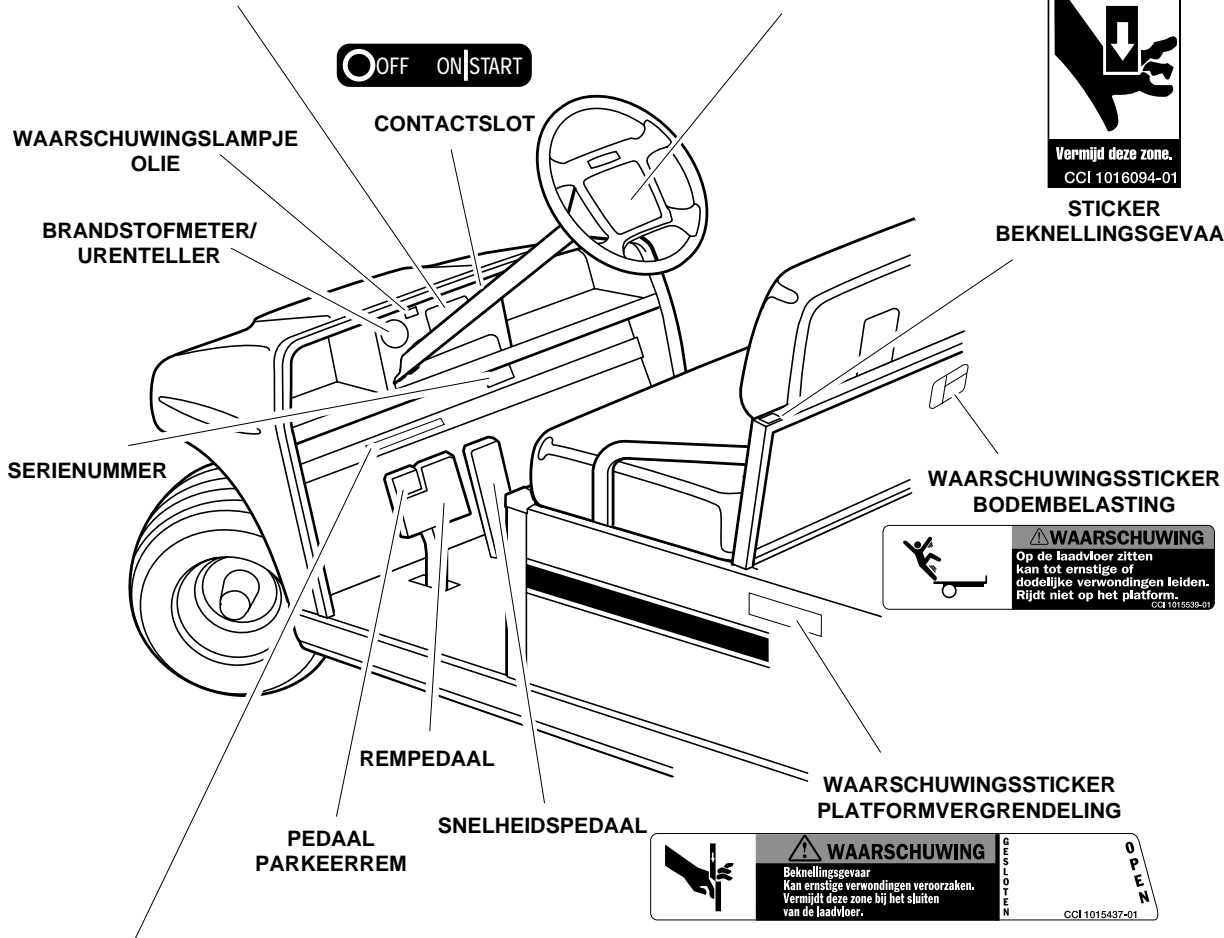

WAARSCHUWING

Op de laadvloer zitten kan tot ernstige of dodelijke verwondingen leiden. Rijdt niet op het platform.

CCI 1015539-01

**WAARSCHUWINGSSTICKER
PLATFORMVERGRENDING**

WAARSCHUWING

Beknellingsgevaar
Kan ernstige verwondingen veroorzaken.
Vermijd deze zone bij het sluiten van de laadvloer.

OPEN

CCI 1015437-01

STICKER BELASTING VOERTUIG

<p>BELASTING VAN HET VOERTUIG</p> <p>Lees de handleiding en de waarschuwingen op het dashboard.</p>	<ul style="list-style-type: none"> Nominale belasting van het voertuig: 554 kg (uitsluitend op vlak terrein). Dit gewicht omvat de passagiers, de lading op de laadvloer en het totale gewicht van de aanhangwagen. Raadpleeg de handleiding. Maximum vracht 150 kg. Dit gewicht omvat de lading op de laadvloer en het totale gewicht van de aanhangwagen. Maximum belasting trekhaak: 68 kg. 	<ul style="list-style-type: none"> De vracht moet gelijkmatig over de laadvloer verdeeld worden, zo ver mogelijk naar voren. Zorg dat deze goed bevestigd is. Verlaag met het oog op de stabiliteit uw snelheid wanneer het voertuig volledig belast is. Niet stoppen of achteruit rijden op steile hellingen. Vermijd overbelasting. Raadpleeg de handleiding. Verminder uw snelheid en lading op oneffen terrein en bij het afdalen van steile hellingen. <p>1019602-01</p>
--	--	---

CARRYALL II PLUS



GEVARENSTICKER BENZINE
(OP CHASSIS)



STICKER DRAAIENDE ONDERDELEN
EN HEET VERDEELSTUK
(OP STARTER/GENERATOR
EN MOTOR)

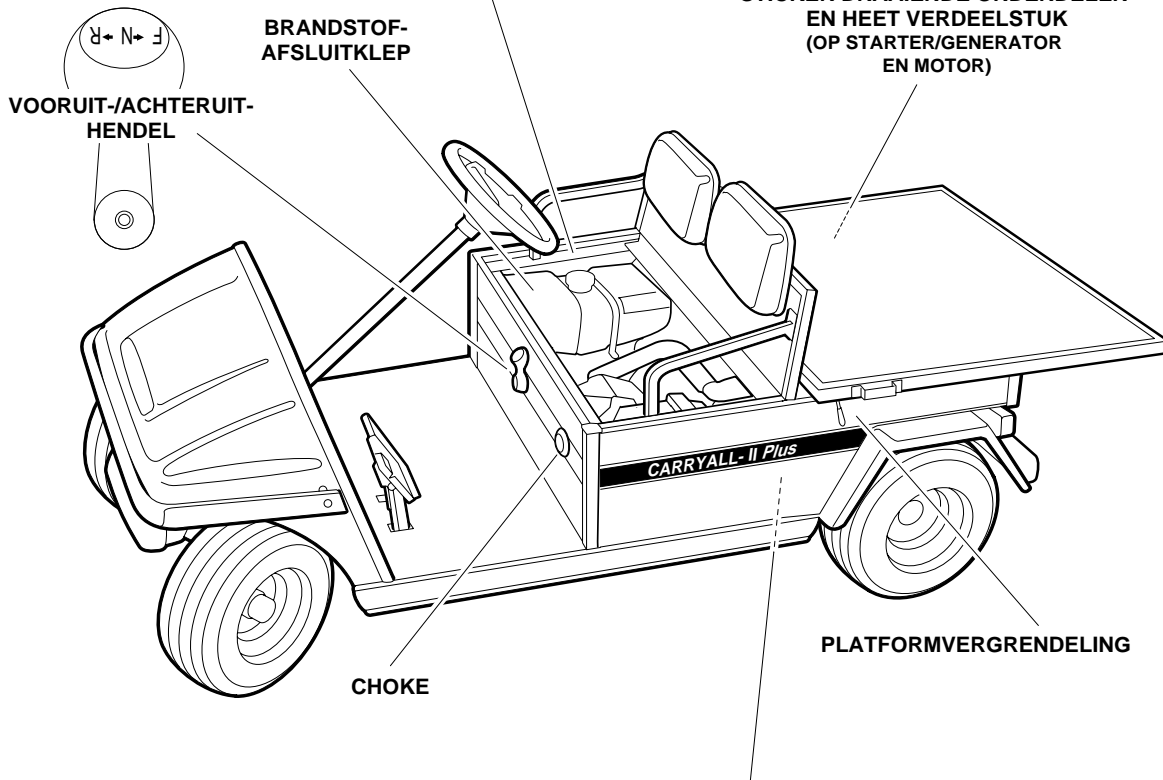

WAARSCHUWINGSSTICKER
AARDING CHASSIS
(OP CHASSIS)



CARRYALL VI

⚠ WAARSCHUWING

LEES EN RESPECTEER DEZE WAARSCHUWINGEN EN INSTRUCTIES VOOR U HET VOERTUIG GEBRUIKT, OM ERNSTIGE OF DODELIJKE VERWONDINGEN TE VOORKOMEN.

- Het voertuig mag **alleen** bestuurd worden vanaf de bestuurdersplaats, door bevoegde personen en in specifieke zones - niet op de openbare weg.
- Het voertuig **NIET STARTEN** voor alle passagiers (maximum twee (2) per bank) op hun plaats zitten.
- Blijf met heel uw lichaam in het voertuig zitten. Houdt u altijd vast aan de reling of de handgreep van de bank.
- Vertrag in bochten en neem hellingen altijd in rechte lijn.
- Geen nooit voor of achter het voertuig staan.
- Het voertuig **NIET** besturen onder de invloed van alcohol of verdovende middelen.
- Kinderen **NOOIT** zonder toezicht in het voertuig achterlaten.

CCI 1019606-01

**WAARSCHUWINGSSTICKER
BESTUURDER/PASSAGIER**

⚠ WAARSCHUWING

Beknellingszone

Vermijd deze zone.

CCI 1016094-01

**STICKER
BEKNELLINGSGEVAAR**

⚠ WAARSCHUWING

- BENZINE - ONTPLOFFINGSGEVAAR / BRANDGEVAAR
- KAN ERNSTIGE OF DODELIJKE VERWONDINGEN VEROOZAKEN.
- VERMIJD VONKEN OF OPEN VUUR. NIET ROKEN.
- STOP DE MOTOR EN LAAT HEM AFKOELEN VOOR U BIJTANKT.
- OPEN () DE BRANDSTOPKLEP BIJ GEBRUIK; SLUIT ZE AF () BIJ BEWARING OF TRANSPORT.

CCI 1015476-01

**GEVARENSTICKER BENZINE
(OP CHASSIS)**

**STICKER DRAAIENDE
ONDERDELEN
EN HEET VERDEELSTUK**

⚠ WAARSCHUWING

KAN ERNSTIGE VERWONDINGEN VEROOZAKEN

**DRAAIENDE
ONDERDELEN
HETE**

Uitlaat en knalpot

NIET AANRAKEN CCI 1019605-01

**(OP STARTER/GENERATOR
EN MOTOR)**

**WAARSCHUWINGSLAMPJE
OLIE**

SERIENUMMER

**BRANDSTOF-
AFSLUITKLEP**

**BRANDSTOFMETER/
URENTELLER**

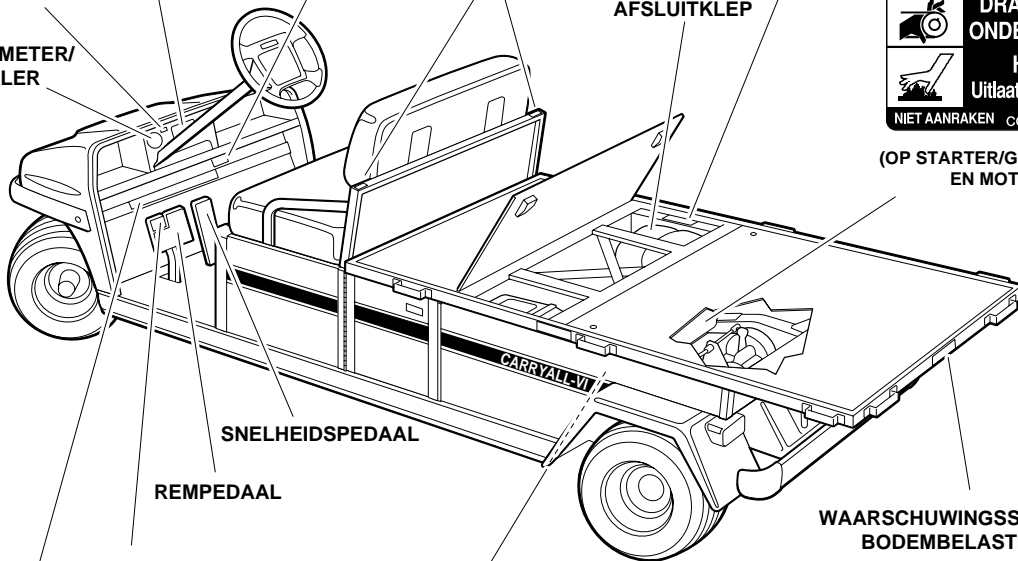

SNELHEIDSPEDAAL

REMPEDAAL

**PEDAAL
PARKEERREM**

**WAARSCHUWINGSSTICKER
BODEMBELASTING**

⚠ WAARSCHUWING

Op de laadvloer zitten kan tot ernstige of dodelijke verwondingen leiden. Rijdt niet op het platform.

CCI 1015939-01

WAARSCHUWINGSSTICKER AARDING CHASSIS

⚠ WAARSCHUWING

Negatieve aarding van het chassis. Kan ernstige verwondingen veroorzaken. De positieve (+) batterijpool of -kabel niet kortsluiten met het chassis. De negatieve batterijkabel als eerste afhebben.

⚠ WAARSCHUWING

Overdreven snelheid kan ernstige of dodelijke verwondingen veroorzaken. Raak niet aan de afstelling van de toerenregelaar.

CCI 1019162-01

STICKER BELASTING VOERTUIG

BELASTING VAN HET VOERTUIG

Lees de handleiding en de waarschuwingen op het dashboard.

- Nominale belasting van het voertuig: 680 kg (uitsluitend op vlak terrein). Dit gewicht omvat de passagiers, de lading op de laadvloer en het totale gewicht van de aanhangwagen. Raadpleeg de handleiding.
- Maximale belasting CARRYALL VI – 454 kg, TRANSPORTER – 136 kg.
- Gewicht omvat bodembelasting en bruto gewicht van de aanhangwagen.
- Maximum belasting trekhaak: 68 kg.
- De vracht moet gelijkmatig over de laadvloer verdeeld worden, zo ver mogelijk naar voren. Zorg dat deze goed bevestigd is.
- Verlaag met het oog op de stabiliteit uw snelheid wanneer het voertuig volledig belast is. Niet stoppen of achteruit rijden op steile hellingen.
- Vermijd overbelasting. Raadpleeg de handleiding.
- Verminder uw snelheid en lading op oneffen terrein en bij het afdalen van steile hellingen.

1019600-01

CARRYALL VI

INSTRUCTIES VOOR HET GEBRUIK

- Lees de handleiding en de waarschuwingen op het dashboard voor u het voertuig gebruikt.
- Bestudeer de bedieningen en zorg dat u ze begrijpt.
- De motor starten:
 - Plaats de Vooruit/Achteruit-schakelaar in vrijloop (N).
 - Druk het rempedaal in.
 - Draai de contactsleutel in de "START" positie en laat deze los.
- Het voertuig besturen:
 - Zorg dat de wielen in de gewenste richting gedraaid zijn.
 - Kijk of uw weg vrij is.
 - Terwijl het voertuig stilstaat, kiest u de rijrichting door de Vooruit/Achteruit-schakelaar of -hendel in de gewenste stand te plaatsen
F - Forward (Vooruit) N - Neutral (Vrijloop)
R - Reverse (Achteruit - u hoort een zoemsignaal)
 - Maak het parkeerrem los door het snelheidspedaal in te drukken.
 - Druk het snelheidspedaal langzaam in om de snelheid te verhogen.
 - Laat de snelheidspedaal los voor u het voertuig in vrijloop schakelt.
- Het voertuig tot stilstand brengen:
 - Laat het snelheidspedaal los en druk het rempedaal in.
 - Wanneer het voertuig stopt, drukt u het rempedaal krachtig in tot hij zich vergrondelt.
 - Draai de contactsleutel in de "OFF" (UIT) positie en verwijder deze. Wanneer het voertuig niet wordt gebruikt, moet de Vooruit/Achteruit-schakelaar naar boven staan (vrijloop).

CCI 1016932-01

UIT – AAN – START
STICKER
(BIJ CONTACTSLOT)

GEBRUIKSAANWIJZINGEN



BEVESTIGINGSBOUTEN
PLATFORM

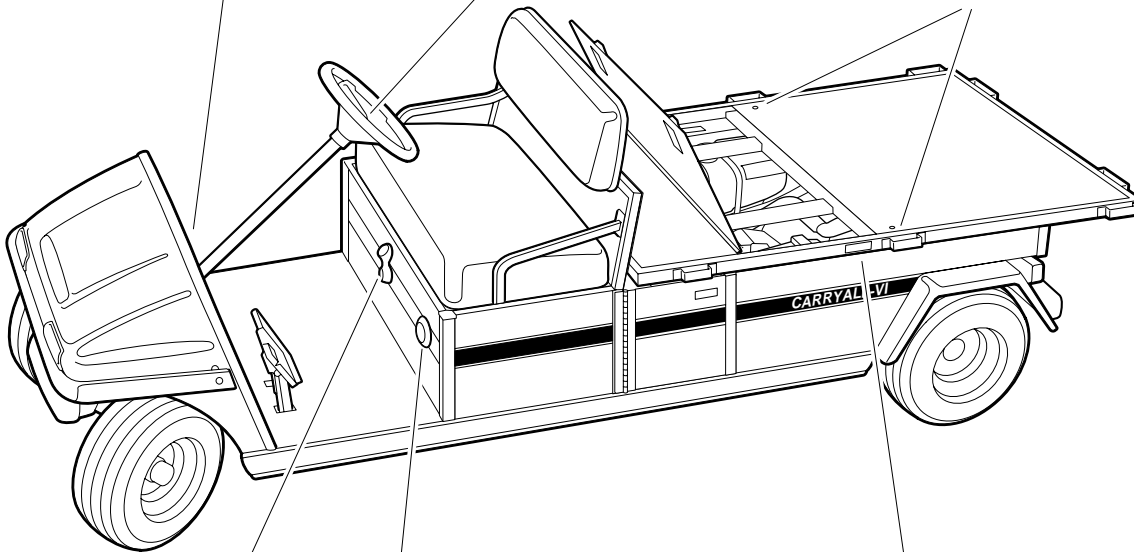

CHOKE

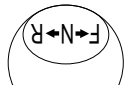

VOORUIT-/ACHTERUIT-
HENDEL



WAARSCHUWING

De laadvloer kan onverwachts kantelen.
Dir kan ernstige verwondingen veroorzaken.
De bevestigingsbouten van de
laadvloer moeten bevestigd worden.

CCI 1017078-01

WAARSCHUWINGSSTICKER BOUTEN PLATFORM

CONTROLES VÓÓR HET EERSTE GEBRUIK

Elk Carryall-voertuig is in de fabriek en bij een Club Car-dealer grondig geïnspecteerd en afgesteld. Na de ontvangst van uw nieuwe Carryall(s) moet u zich echter vertrouwd maken met de bedieningen en het gebruik. Controleer elk voertuig zorgvuldig en vergewis u ervan dat het in perfecte staat verkeert voor u de levering aanvaardt.

Gebruik de volgende lijst bij de inspectie van uw nieuwe voertuig en raadpleeg ook het Periodieke onderhoudsschema (**pagina 25**). Eventuele defecten mogen uitsluitend hersteld worden door uw Club Car distributeur/dealer of een getrainde monteur.

- **Algemeen:** Alle onderdelen moeten correct gemonteerd en geïnstalleerd zijn. Verifieer dat alle moeren, bouten en schroeven goed vastzitten. Controleer of alle slangklemmen goed sluiten en de drijfriem van de starter strak gespannen is.
- **Waarschuingsstickers:** Verifieer dat alle waarschuwings- en gebruiksaanwijzingsstickers aangebracht zijn. **Zie pagina's 4 tot 9.**
- **Banden:** Controleer de juiste bandenspanning. **Zie Banden Capaciteit, pagina 27.**
- **Motor:** Controleer het oliepeil. **Zie Motorolie, pagina 28.**
- **Brandstof:** Controleer het brandstofpeil. **Zie Instructies voor het tanken, pagina 28.**

WAARSCHUWING

- VERWIJDER HET PLASTIC VAN DE ZITTING VOOR U HET VOERTUIG GEBRUIKT. DIT NALATEN KAN BRAND, MATERIËLE SCHADE EN ERNSTIGE OF DODELIJKE VERWONDINGEN VEROORZAKEN.

DE GOEDE WERKING CONTROLEREN

Nadat u zich vertrouwd hebt gemaakt met de bedieningen van het voertuig en de rij-instructies hebt gelezen en begrepen, maakt u een proefrit. Gebruik de volgende lijst bij de inspectie van het nieuwe voertuig. Eventuele defecten mogen uitsluitend hersteld worden door uw Club Car-dealer of een getrainde monteur.

Alle voertuigen:

- **Remmen:** Verifieer dat ze goed werken. Wanneer het rempedaal met matige kracht volledig wordt ingedrukt, mag hij **niet** meer dan halfweg tot de vloer gaan. Het voertuig moet vlot en zonder slippen tot stilstand komen; Carryall I voertuigen moeten binnen de 4,3 m stoppen, alle andere Carryall voertuigen moeten binnen de 4,9 m stoppen. Indien het pedaal dieper dan de helft kan worden ingedrukt of het voertuig slipt of niet binnen de hierboven genoemde afstand stopt, moet u het remsysteem laten controleren en zo nodig bijstellen. Het remsysteem moet altijd zo afgesteld zijn dat het pedaal **niet** tot tegen de vloer ingedrukt kan worden.
- **Parkeerrem:** De ingeschakelde parkeerrem moet de wielen blokkeren en het voertuig immobiliseren (op hellingen van maximum 20%). Bij een druk op het snelheidspedaal of het rempedaal moet de parkeerrem vrijkomen.
- **Achteruitzoemer:** De achteruitzoemer moet een waarschuwingssignaal geven wanneer het voertuig in achteruit geschakeld is.
- **Besturing:** het voertuig moet gemakkelijk te besturen zijn, zonder speling op het stuur.
- **Snelheidspedaal:**
Pedal-start-voertuig: Wanneer het contactslot op ON (aan) staat en de vooruit-/achteruithendel op F (vooruit), moet bij het indrukken van het snelheidspedaal de motor starten en moet het voertuig vlot zijn maximumsnelheid bereiken. Bij het loslaten van het pedaal moet deze naar zijn oorspronkelijke positie terugkeren, terwijl de motor stopt. Carryall-voertuigen rijden trager in achteruit. **Zie volgende OPMERKING.**

- **Key-start-voertuig:** Na het starten van de motor met de contactsleutel moet het voertuig vlot de topsnelheid bereiken wanneer het snelheidspedaal wordt ingedrukt. Bij het loslaten van het snelheidspedaal moet hij naar zijn oorspronkelijke stand terugkeren en moet de motor stationair draaien.
- **Toerenregelaar:** Controleer maximumsnelheid voertuig. De Carryall I en de Carryall Turf II moeten op vlak terrein tegen 19-24 km/u rijden. De Carryall II en de Carryall VI moeten op vlak terrein tegen 23-26 km/u rijden. De Carryall II Plus moet op vlak terrein tegen 27-29 km/u rijden.
- **Algemeen:** Luister of u geen ongewone geluiden zoals geknars of geratel hoort. Controleer het rijgedrag en de prestaties van het voertuig. Laat alle afwijkingen controleren door uw Club Car distributeur of een getrainde monteur.

BEDIENINGEN

Lees **GEVAAR** en **WAARSCHUWING** op pagina 2.

⚠ WAARSCHUWING

- ALVORENS U IEMAND EEN CARRYALL-VOERTUIG LAAT GEBRUIKEN, MOET U ERVOOR ZORGEN DAT DE BESTUURDER VERTROUWD IS MET ALLE BEDIENINGEN EN GEBRUIKSPROCEDURES.
- WIJZIG NIETS AAN DE TOERENREGELAAR. DIT ZAL DE GARANTIE DOEN VERVALLEN EN ZAL DE MOTOR EN ANDERE ONDERDELEN BESCHADIGEN. ONVEILIGE SNELHEDEN KUNNEN BOVENDIEN ONGEVALLEN VEROORZAKEN, MET MATERIËLE SCHADE EN ERNSTIGE OF DODELIJKE VERWONDINGEN TOT GEVOLG.
- WANNEER HET VOERTUIG IN BEWEGING IS, MAG U DE VOORUIT/ACHTERUIT-HENDEL NIET VERPLAATSEN. BRENG HET VOERTUIG ALTIJD VOLLEDIG TOT STILSTAND VOOR U DE HENDEL VERPLAATST, OM MATERIËLE SCHADE OF DE VERWONDING VAN NIETSVermoedende Passagiers te voorkomen.
- LAAT HET SNELHEIDSPEDAAL LOS EN DRUK HET REMPEDAAL STEVIG IN TOT HET VOERTUIG STOPT. OM TE VOORKOMEN DAT HET VOERTUIG ONGEWENST START OF WEGROLT, SCHAKELT U DE PARKEERREM IN, DRAAIT U HET CONTACTSLOT OP **OFF** (UIT) EN VERWIJDEERT U DE SLEUTEL VOOR U HET VOERTUIG VERLAAT.
- HET NOMINALE LAADVERMOGEN VAN HET VOERTUIG NIET OVERSCHRIJDEN.

CONTACTSLOT

Het contactslot bevindt zich rechts van de stuurkolom op het dashboard.

- **Pedal start-voertuig:** Het contactslot heeft twee duidelijk gemerkte standen: OFF (uit) en ON (aan). (Figuur 3, pagina 11).

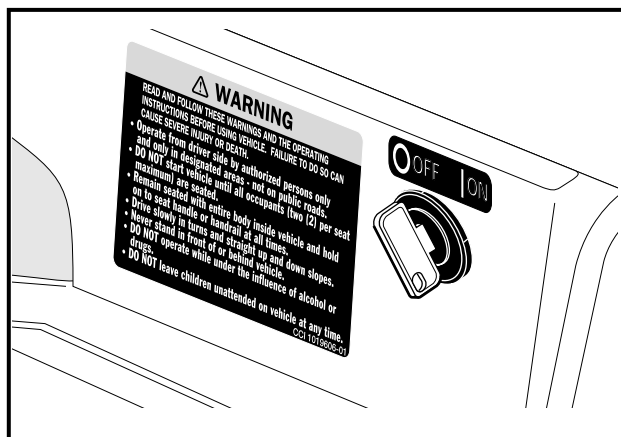

Figuur 3 Contactslot met twee standen – Pedal-start-voertuig

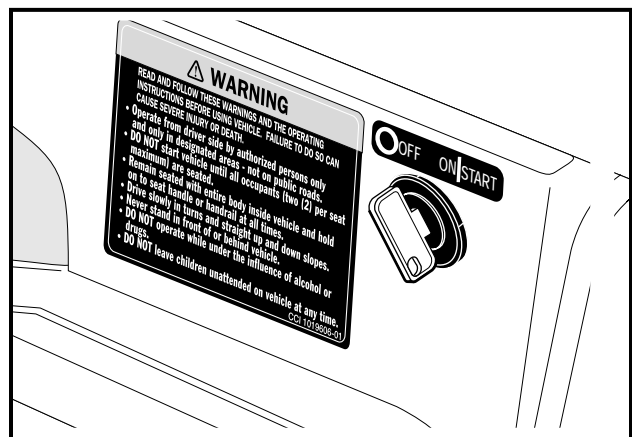

Figuur 4 Contactslot met drie standen – Key-start-voertuig

- **Key-start-voertuig:** Het contactslot heeft drie standen: OFF (uit), ON (aan) en START. Om het voertuig te starten, draait u de sleutel voorbij de ON (aan) positie naar de START positie en houdt u hem zo tot de motor vlot draait. Wanneer u de sleutel loslaat, keert hij terug naar de ON (aan) positie en moet de motor stationair draaien. (Figuur 4, pagina 11).

OPMERKING

- DE SLEUTEL KAN ALLEEN VERWIJDERD WORDEN WANNEER DE CONTACTSCHAKELAAR IN DE OFF (UIT) STAND STAAT.

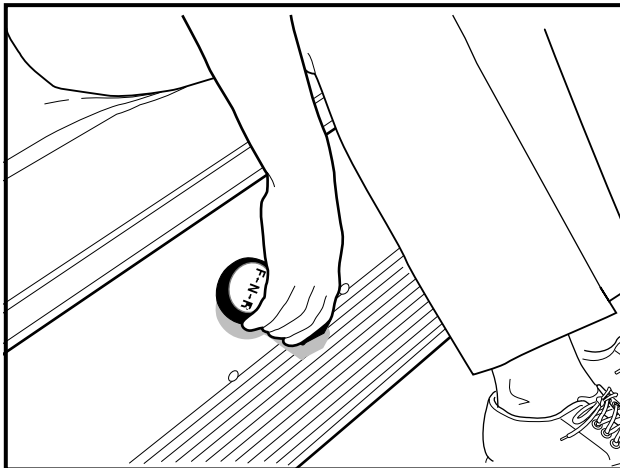

Figuur 5 Vooruit-/achteruithendel

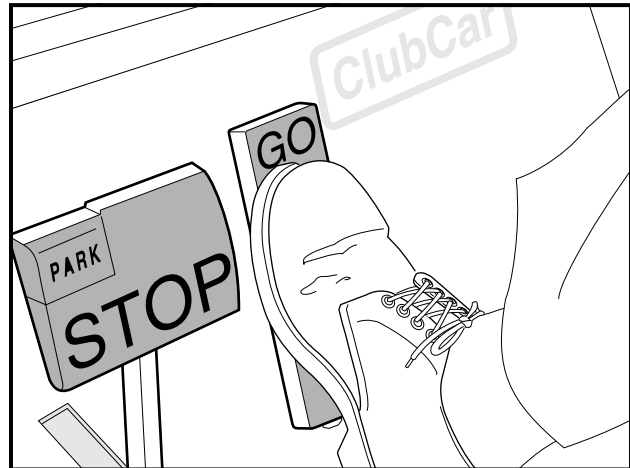

Figuur 6 Snelheidspedaal en rempedaal

VOORUIT-/ACHTERUITHENDEL

De vooruit-/achteruithendel bevindt zich op het voorpaneel van de bank. (Figuur 5, pagina 12). De hendel heeft drie standen: **F** (vooruit), **N** (vrijloop) en **R** (achteruit). Draai de hendel naar de bestuurder toe **F** om VOORUIT te rijden en naar de passagier toe **R** om ACHTERUIT te rijden. Alle Club Car-voertuigen hebben in ACHTERUIT een lagere snelheid.

- **Pedal-start-voertuig:** Met de hendel omhoog of op **N** staat het voertuig in vrijloop en rijdt het niet.
- **Key-start-voertuig:** De motor draait stationair wanneer de hendel op VRIJLOOP staat.

SNELHEIDSPEDAAL

Het snelheidspedaal is het pedaal rechts, gemerkt met het woord **GO**. (Figuur 6, pagina 12). Het versnellingspedaal werkt anders dan het gaspedaal van een auto:

- **Pedal-start-voertuig:** Met het contactslot in de ON (aan) stand en de vooruit-/achteruithendel in VOORUIT of ACHTERUIT, schakelt u door het indrukken van het snelheidspedaal automatisch de parkeerrem uit en rijdt het voertuig in de gekozen richting (VOORUIT of ACHTERUIT). Bij het loslaten van het snelheidspedaal krijgt de motor geen energie meer en stopt hij met draaien.
- **Key-start-voertuig:** De motor moet eerst draaien alvorens de vooruit-/achteruithendel kan worden verplaatst en het snelheidspedaal mag worden ingedrukt. Als u het snelheidspedaal blijft indrukken, zal het voertuig sneller rijden tot het de maximumsnelheid bereikt. Wanneer het snelheidspedaal wordt losgelaten, zal de motor stationair draaien.

REMPEDAAL

Het rempedaal is het grote pedaal links, gemerkt met het woord **STOP**. (Figuur 6, pagina 12). Druk met uw voet het rempedaal in om het voertuig te doen vertragen of stoppen. (Figuur 7, pagina 13).

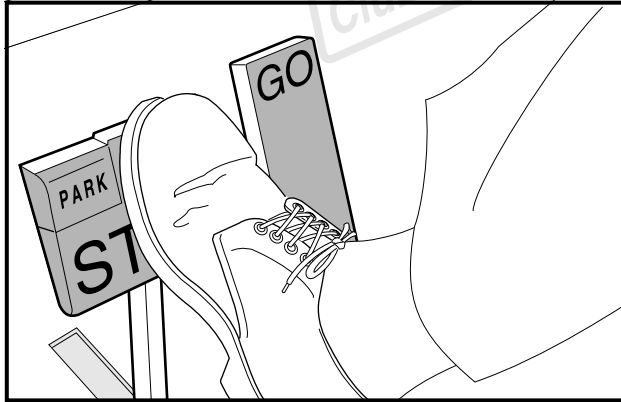

Figuur 7 Rempedaal

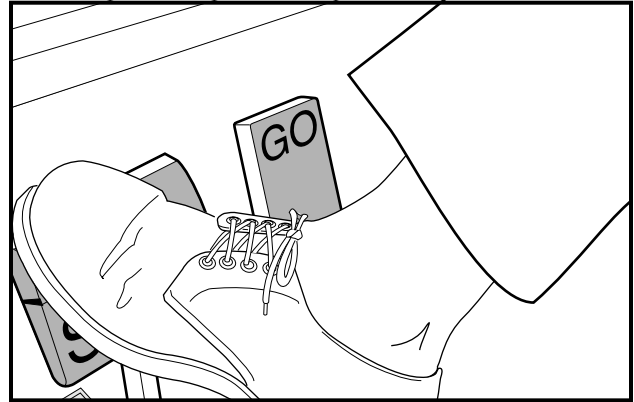

Figuur 8 Pedaal parkeerrem

PEDAAL PARKEERREM

Het pedaal van de parkeerrem is het kleine, verhoogde gedeelte links bovenaan op het rempedaal. Het is gemerkt met het woord **PARK**, terwijl erboven de woorden **PARK BRAKE** aangebracht zijn. (Figuur 7, pagina 13). Om de parkeerrem in te schakelen, drukt u het rempedaal stevig in en klikt u het parkeerremgedeelte met uw voet naar voren. (Figuur 8, pagina 13).

⚠ WAARSCHUWING

- BIJ HET INDRUKKEN VAN HET SNELHEIDSPEDAAL OF HET REMPEDAAL WORDT DE PARKEERREM AUTOMATISCH UITGESCHAKELD. DE PARKEERREM HEEFT VERSCHIEDENE BLOKKEERSTANDEN EN ZE MOET STEVIG WORDEN INGEDRUKT EN GEBLOKKEERD OM TE BELETEN DAT HET VOERTUIG WEGROLT.

VRIJLOOP-VERGRENDELING

Om het werk van de onderhoudsmonteur te vergemakkelijken, is de achterzijde van de vooruit-/achteruithendel voorzien van een vergrendelingsnok (gele knop). Wanneer deze nok ongeveer 10 mm naar buiten wordt getrokken en een halve slag wordt gedraaid tot hij vastklikt, staat de nok in de **ONDERHOUDSPOSITIE**. (Figuur 9, pagina 14).

⚠ WAARSCHUWING

- WANNEER DE VERGRENDELINGSNOK IN DE **ONDERHOUDSPOSITIE** STAAT EN DE MOTOR DRAAIT, KAN HET VOERTUIG ONVERWACHT BEWEGEN INDIEN MEN DE VOORUIT-/ACHTERUITHENDEL VERPLAATST OF ER PER ONGELUK TEGEN STOOT. VOORKOM DIT DOOR DE VOOR- EN ACHTERWIELEN TE BLOKKEREN EN DE PARKEERREM ALTIJD IN TE SCHAKELEN VOOR U HET VOERTUIG ONDERHOUDT OF VERLAAT.

- **Pedal-start-voertuig:** Wanneer de nok in de **ONDERHOUDSPOSITIE** staat, kan de monteur de motor in **VRIJLOOP** laten draaien om het voertuig een onderhoudsbeurt te geven en/of te repareren. Wanneer de nok in die positie staat, zal het voertuig niet rijden wanneer de **VOORUIT-/ACHTERUITHENDEL** in F (vooruit) of R (achteruit) wordt geplaatst.

OPMERKING

- PLAATS DE VERGRENDELINGSNOK NA HET ONDERHOUD WEER IN DE **GEBRUIKSPOSITIE**. ALS U DIT NIET DOET ZAL HET VOERTUIG NIET RIJDEN, ONGEACHT DE STAND VAN DE **VOORUIT-/ACHTERUITHENDEL**.

- **Key-start-voertuig:** Wanneer de nok in de ONDERHOUDSPOSITIE staat, kan de monteur de motor in VOORUIT, ACHTERUIT en VRIJLOOP laten draaien om het voertuig een onderhoudsbeurt te geven en/of te repareren. Indien de vooruit-/achteruihendel echter op VOORUIT of ACHTERUIT staat en het snelheidspedaal wordt ingedrukt, zal de motor stilvallen.

OPMERKING

- PLAATS DE VERGREDELINGSNOK NA HET ONDERHOUD WEER IN DE **GEBRUIKSPOSITIE**, ANDERS ZAL DE MOTOR STILVALLEN WANNEER HET SNELHEIDSPEDAAL IS INGEDRUKT EN DE VOORUIT-/ACHTERUIHENDEL IN **VOORUIT** OF **ACHTERUIT** STAAT.

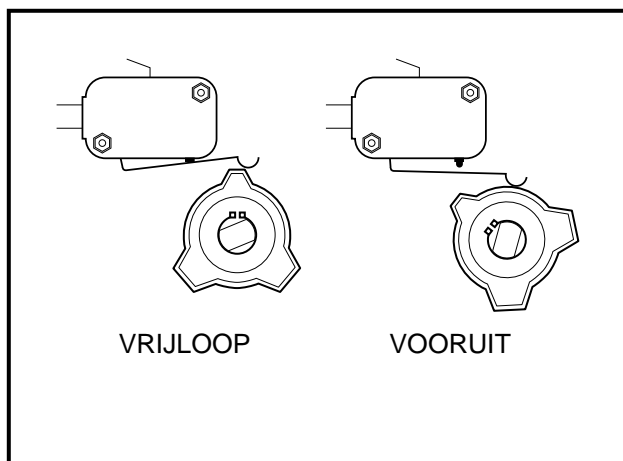

Figuur 9 Vrijloop-vergrendeling
– Onderhoudspositie

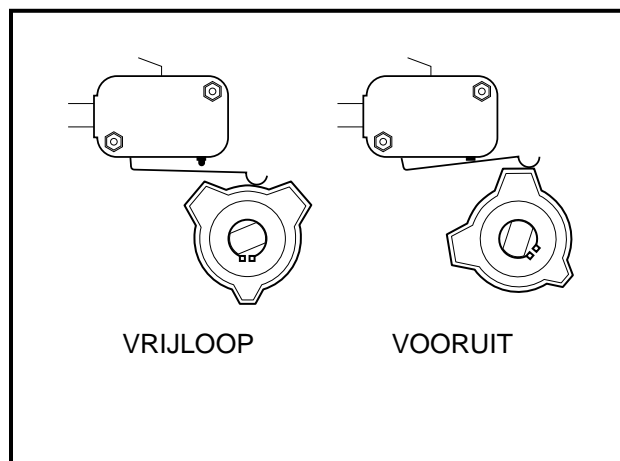

Figuur 10 Vrijloop-vergrendeling
– Gebruikspositie

CHOKE

De choke bevindt zich op het voorpaneel van de bank, onder en links van de linkerknie van de bestuurder. Indien het voertuig bij koude temperaturen moeilijk start, gebruikt u de choke:

- **Carryall I:** Druk op de chokenop om de choke in werking te stellen. Houdt de knop tijdens het starten ingedrukt en laat deze los wanneer de motor start en vlot draait. (**Figuur 11, pagina 15**).
- **Carryall II, Turf II, II Plus en VI:** Trek de chokehendel uit om de choke in werking te stellen. Laat de hendel los wanneer de motor vlot begint te draaien. (**Figuur 12, pagina 15**).

OLIELAMPJE

De Carryall met benzinemotor heeft op het dashboard, net boven de stuurkolom, een waarschuwingslampje voor het oliepeil. (**Figuur 13, pagina 15**). Indien dit lampje brandt, moet u de olie controleren en zo nodig olie bijvullen voor u het voertuig verder gebruikt. Het voertuig mag nooit blijven rijden wanneer het lampje onafgebroken brandt. Als het lampje aan en uit gaat, mag u blijven rijden maar moet u zo snel mogelijk olie bijvullen. Als het oliepeil correct is maar het lampje blijft branden, laat u het voertuig nakijken door een getrainde monteur.

⚠ VOORZICHTIG

- ALS HET WAARSCHUWINGSLAMPJE CONSTANT BRANDT, MOET U ONMIDDELLIJK OLIE BIJVULLEN, ANDERS KUNT U DE MOTOR BLIJVEND BESCHADIGEN.

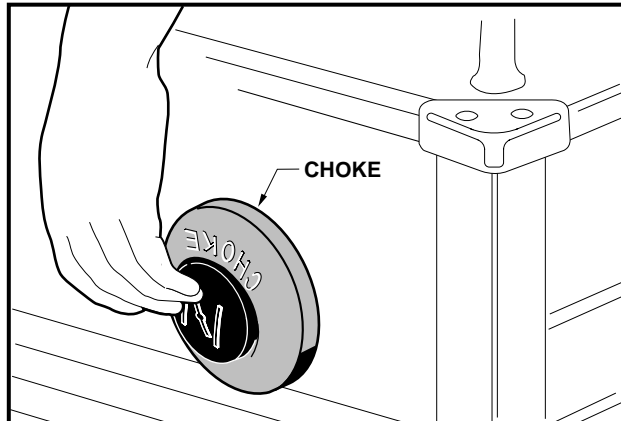

Figuur 11 Choke met knop

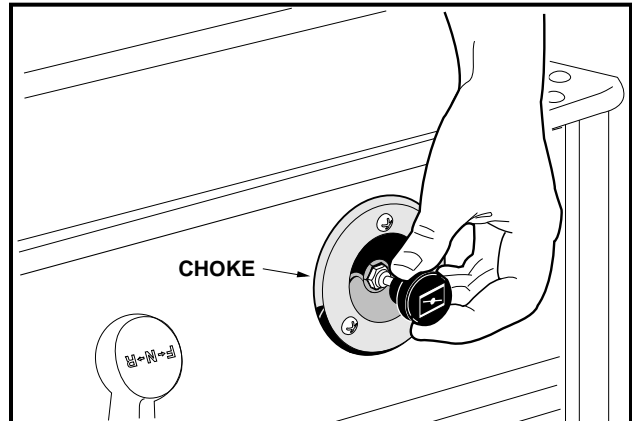

Figuur 12 Choke met kabel

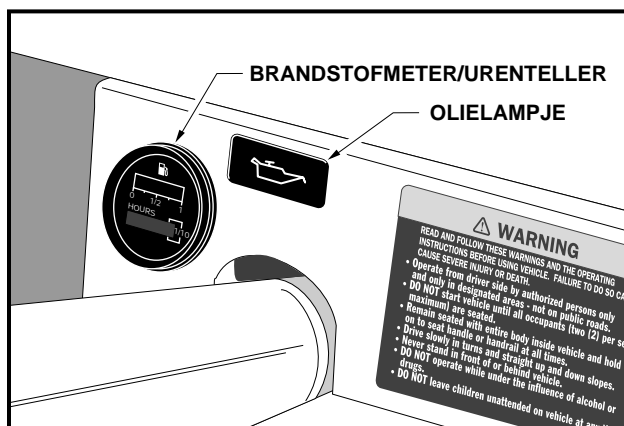

Figuur 13 Olielampje

BRANDSTOFMETER/URENTELLER

De Carryall met benzinemotor heeft op het dashboard een brandstofmeter/urenteller. (Figuur 13, pagina 15). Dankzij de brandstofmeter kan de bestuurder het brandstofpeil van het voertuig volgen. De urenteller moet worden gebruikt door de getrainde monteur om bij te houden hoeveel het voertuig wordt gebruikt en om te bepalen welk periodiek onderhoud vereist is. Zie **Periodiek onderhoudsschema op pagina 25**.

INSTRUCTIES VOOR DE BESTUURDER

Niemand mag het voertuig besturen zonder zich vertrouwd te maken met de juiste bediening en het gebruik van de bedieningen. Beginnende chauffeurs moeten een proefrit maken onder begeleiding van een ervaren bestuurder voordat zij het voertuig alleen gaan besturen.

Om het veilige gebruik van het voertuig te verzekeren, moet u alle volgende procedures strikt en in de juiste volgorde opvolgen. Lees en begrijp alle instructies voor u het voertuig bestuurt.

⚠ WAARSCHUWING

- ALLEEN ZIJ MET EEN GELDIG RIJBEWIJS MOGEN DIT VOERTUIG BESTUREN.
- ZORG DAT DE BESTUURDER VERTROUWD IS MET ALLE BEDIENINGEN EN GEBRUIKSPROCEDURES VÓÓR HIJ OF ZIJ HET CARRYALL VOERTUIG GEBRUIKT.
- HET VOERTUIG MAG NIET MEER DAN TWEE PASSAGIERS VERVOEREN.
- LAAT GEEN PASSAGIERS PLAATSNEMEN OP HET VRACHTPLATFORM.

WAARSCHUWING

- VOOR GEBRUIK 'S NACHTS MOET HET VOERTUIG UITGERUST WORDEN MET KOPLAMPEN, ACHTERLICHTEN EN REFLECTOREN.
- HET VOERTUIG IS NIET SPECIAAL UITGERUST VOOR GEHANDICAPTEN:
 - VERGEWIS U ERVAN DAT ALLE PASSAGIERS ZICH IN EEN RIJDEND VOERTUIG AAN IETS KUNNEN VASTHOUDEN VÓÓR ZIJ IN HET VOERTUIG MEERIJDEN.
 - VERGEWIS U ERVAN DAT DE BESTUURDER HET VOERTUIG BEHOORLIJK KAN BEDIENEN VÓÓR HIJ OF ZIJ HET GEBRUIKT.
- BRENG HET VOERTUIG TOT STILSTAND VOOR U DE VOORUIT-/ACHTERUIHENDDEL VERPLAATST. DIT NIET DOEN KAN NIETSVERMOEDENDE PASSAGIERS VERWONDEN EN/OF HET VOERTUIG BESCHADIGEN.
- GA NIET VOOR OF ACHTER HET VOERTUIG STAAN, OM TE VOORKOMEN DAT U AANGEREDEN WORDT.
- LAAT GEEN KINDEREN ZONDER TOEZICHT TOE OP HET VOERTUIG.

BIJ HET BESTUREN VAN HET VOERTUIG:

- BESTUUR HET VOERTUIG UITSLUITEND VANUIT DE BESTUURDERSPLAATS.
- OM TE VOORKOMEN DAT ZE UIT HET RIJDENDE VOERTUIG VALLEN, MOETEN DE PASSAGIERS ALTIJD BLIJVEN ZITTEN EN ZICH AAN DE HANDGREPEN VAN DE ZITTING OF DE RELINGEN VASTHOUDEN. DE CHAUFFEUR MOET TIJDENS HET RIJDEN BEIDE HANDEN AAN HET STUUR HOUDEN.
- VOORKOM ERNSTIGE VERWONDINGEN DOOR HEEL UW LICHAAM BINNEN HET VOERTUIG TE HOUDEN.
- LAAT GEEN KINDEREN ZONDER TOEZICHT TOE OP HET VOERTUIG.
- RIJD BIJ HET BESTIJGEN OF AFDALEN VAN HELLINGEN IN RECHTE LIJN, OM TE VOORKOMEN DAT HET VOERTUIG KANTELT. **GEBRUIK HET VOERTUIG NOOIT OP HELLINGEN MET EEN HELLINGSPERCENTAGE VAN MEER DAN 20%.**
- BRENG EEN GELADEN VOERTUIG NOOIT OP EEN HELLING TOT STILSTAND. INDIEN EEN GELADEN VOERTUIG OP EEN HELLING MOET STOPPEN, MOET U EEN BRUUSK OPTREKKEN OF ACHTERUIT ROLLEN EN BRUUSK STOPPEN VERMIJDEN. INDIEN U DIT NIET DOET, ZOU HET VOERTUIG KUNNEN KANTELEN.
- OM DE VERWONDING VAN EEN NIETSVERMOEDENDE PASSAGIER EN/OF BESCHADIGING VAN HET VOERTUIG TE VOORKOMEN, MAG U NOOIT ABRUPT OPTREKKEN, STOPPEN OF DRAAIEN.
- PAS UW SNELHEID AAN AAN HET TERREIN (BIJVOORBEELD NAT GRAS OF ONEFFEN BODEM) OM TE VOORKOMEN DAT U DE CONTROLE OVER HET VOERTUIG VERLIEST OF HET DOET KANTELEN.
- GEBRUIK HET VOERTUIG NIET OP DE OPENBARE WEG. HET IS NIET ONTWORPEN OF BEDOELD VOOR GEBRUIK OP STRAAT EN MAG NIET WORDEN GEREgistREERD VOOR GEBRUIK OP DE OPENBARE WEG.
- HET VOERTUIG MAG UITSLUITEND DOOR OPGELEIDE BESTUURDERS EN OP VOORGESCHREVEN TERREINEN WORDEN GEBRUIKT.
- RIJD NIET ONDER INVLOED VAN ALCOHOL, DRUGS OF MEDICIJNEN.

HET VOERTUIG STARTEN

1. Zorg dat de eventuele lading goed bevestigd is.
2. Bestudeer en begrijp de bedieningen.
3. Zorg dat iedereen zit en zich vasthoudt aan de handgrepen van de zitting of de relingen. De bestuurder moet beide handen aan het stuur hebben.
4. Lees de veiligheidswaarschuwingen boven de pedalen.
5. Zorg dat de wielen in de gewenste richting gedraaid zijn. Controleer of de weg vrij is.

Pedal-start-voertuig:

6. Draai de sleutel in de ON (aan)-stand.
7. Kies de rijrichting door de hendel in de gewenste stand te plaatsen (F=vooruit, R=achteruit). Wanneer het voertuig in ACHTERUIT wordt geschakeld, geeft een zoemer een waarschuwingssignaal.

8. Druk langzaam het snelheidspedaal in. De parkeerrem wordt automatisch uitgeschakeld en het voertuig zet zich in beweging. Als u het snelheidspedaal blijft indrukken, zal het voertuig sneller rijden tot het de maximumsnelheid bereikt.

Key-start-voertuig:

9. Zorg ervoor dat de vooruit-/achteruithendel in NEUTRAL (vrijloop) staat.
10. Druk het rempedaal in en houd het ingedrukt.
11. Draai de contactsleutel helemaal tot aan de START positie en laat hem los nadat de motor is gestart. De motor zal stationair draaien.
12. Terwijl u het rempedaal ingedrukt houdt, kiest u de rijrichting door de vooruit-/achteruithendel in de gewenste positie te plaatsen (F = vooruit, R = achteruit). Wanneer het voertuig in ACHTERUIT wordt geschakeld, geeft een zoemer een waarschuwingssignaal.
13. Laat het rempedaal volledig los en druk dan langzaam het snelheidspedaal in. Als u het snelheidspedaal blijft indrukken, zal het voertuig sneller rijden tot het de maximumsnelheid bereikt.

⚠ WAARSCHUWING

- DE BESTUURDER MOET BIJ HET AFDALEN VAN HELLINGEN DE SNELHEID VAN HET VOERTUIG BEPERKEN.
- SCHAKEL HET VOERTUIG NIET UIT **VOORUIT** WANNEER U EEN HELLING AFDAALT. U ZULT NIET IN **ACHERUIT** EN EVENMIN OPNIEUW IN **VOORUIT** KUNNEN SCHAKELEN ZONDER TE STOPPEN.
- DRUK BIJ HET AFDALEN VAN EEN HELLING HET REMPEDAAL ZO DIEP IN ALS NODIG IS, EN DRUK HET SNELHEIDSPEDAAL GEDEELTELIJK IN. WANNEER HET SNELHEIDSPEDAAL GEDEELTELIJK INGEDRUKT IS, ZAL DE TOERENREGELAAR ZORGEN DAT DE MOTOR DE SNELHEID HELPT TE BEPERKEN.

OPMERKING

- **PEDAL-START-VOERTUIG:** INDIEN DE VOORUIT-/ACHERUITHENDEL IN **N** (VRIJLOOP) WORDT GEPLAATST, KRIJGT DE MOTOR GEEN ENERGIE MEER EN STOPT HIJ MET DRAAIEN.
- **KEY-START-VOERTUIG:** INDIEN HET SNELHEIDSPEDAAL INGEDRUKT WORDT MET DE VOORUIT-/ACHERUITHENDEL IN **N** (VRIJLOOP), OF INDIEN U MET INGEDRUKTE SNELHEIDSPEDAAL VAN **VOORUIT** IN **ACHERUIT** PROBEERT TE SCHAKELEN, ZAL DE MOTOR STILVALLEN. OM DE MOTOR DRAAIENDE TE HOUDEN, MOET U HET SNELHEIDSPEDAAL VOLLEDIG LOSLATEN VOOR U SCHAKELT.

HET VOERTUIG TOT STILSTAND BRENGEN

⚠ WAARSCHUWING

- DOOR WATER RIJDEN KAN DE WERKING VAN DE REMMEN AANTASTEN. CONTROLEER DAARNA DE WERKING VAN DE REMMEN DOOR HET REMPEDAAL ZACHTJES IN TE DRUKKEN. INDIEN HET VOERTUIG NIET NORMAAL VERTRAAGT, BLIJFT U HET REMPEDAAL INDRUKKEN TOT DE REMMEN DROOG ZIJN EN WEER NORMAAL WERKEN.

⚠ VOORZICHTIG

- GEBRUIK HET REMPEDAAL OM OP EEN HELLING STIL TE BLIJVEN STAAN. GEBRUIK NIET HET SNELHEIDSPEDAAL.

Om het voertuig tot stilstand te brengen, laat u het snelheidspedaal los en drukt u het rempedaal in tot het voertuig volledig stopt.

HET VOERTUIG PARKEREN EN VERLATEN

1. Nadat u het voertuig tot stilstand hebt gebracht, drukt u het pedaal van de parkeerrem krachtig in, totdat deze blokkeert. Het voertuig kan nu niet weggrollen.
2. Draai de contactsleutel in de OFF (uit)-stand en plaats de vooruit-/achteruithendel in de N (vrijloop) stand. Verwijder de sleutel en draai de brandstofafsluiter in de gesloten (OFF) stand wanneer het voertuig niet wordt gebruikt. (Figuur 18, pagina 23).

VERGREDELING PLATFORM

Lees GEVAAR en WAARSCHUWING op pagina 2.

De Carryall I, de Carryall II, de Carryall Turf II en de Carryall II Plus zijn standaard voorzien van een platformvergrendeling aan de zijde van de bestuurder. (Figuur 14, pagina 18). Om het platform op te heffen trekt u de vergrendeling naar de achterkant van het voertuig en tilt u het platform op. (Figuur 15, pagina 18).

Om het platform te sluiten, laat u het rustig zakken tot de grendel vastklikt. Het platform NIET LATEN VALLEN.

⚠ WAARSCHUWING

- HOUD HANDEN UIT DE BUURT VAN DE KNELZONES TUSSEN HET PLATFORM EN DE RUGLEUNING VAN DE BANK.

OPMERKING

- DE CARRYALL II, TURF II EN TURF II PLUS ZIJN VOORZIEN VAN EEN AUTOMATISCHE SCHOORSTANG, TENZIJ ZE UITGERUST ZIJN MET DE HYDRAULISCHE OF ELEKTRISCHE LIFTOPTIE. (FIGUUR 16, PAGINA 18).

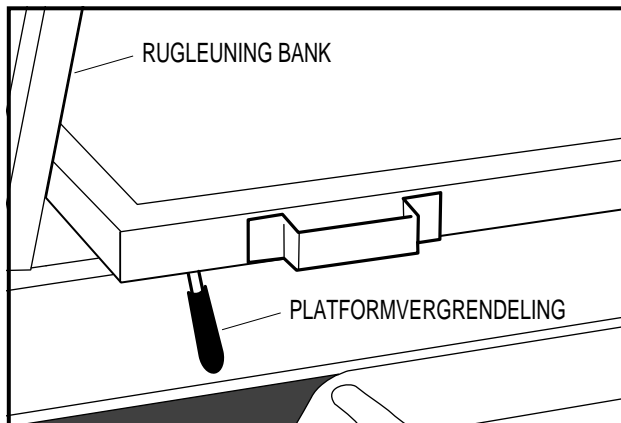

Figuur 14 Vergrendeling platform

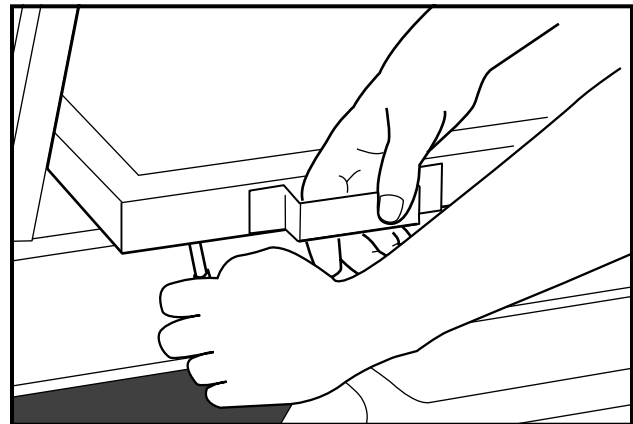

Figuur 15 Optillen van het platform

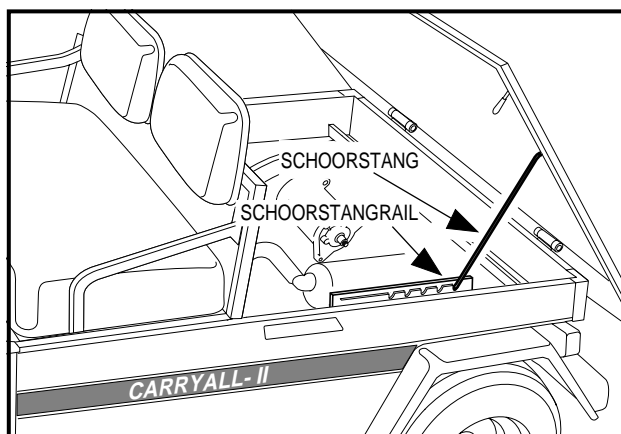

Figuur 16 Schoorstang

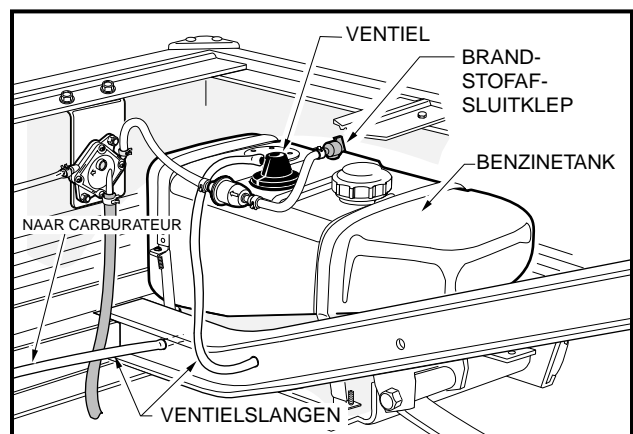

Figuur 17 Brandstofafsluitklep

SCHOORSTANG

Lees **GEVAAR** en **WAARSCHUWING** op pagina 2.

De Carryall II, Carryall Turf II en Carryall II Plus zijn voorzien van een automatische schoorstang en schoorstangrail aan de bestuurderszijde van de carrosserie, achteraan. **(Figuur 16, pagina 18)**. Wanneer men aan de hendel van de platformvergrendeling trekt en het platform opheft, rust de schoorstang in één van de nokken van de schoorstangrail.

De Carryall VI is voorzien van een manuele schoorstang. Neem, wanneer u het platform van een Carryall VI opheft, de schoorstang uit de beugel en zet de schoorstang vast.

GEVAAR

- **WEES VOORZICHTIG WANNEER U ONDER HET PLATFORM WERKT. ZORG ERVOOR DAT DE SCHOORSTANG VASTZIT, ANDERS KAN HET PLATFORM VALLEN, WAT ERNSTIGE PERSOONLIJKE VERWONDINGEN OF DE DOOD KAN VEROORZAKEN.**

WAARSCHUWING

- **MAAK DE SCHOORSTANG NIET LOS VOORDAT IEDEREEN UIT DE BUURT VAN HET LAADPLATFORM IS.**
- **LAAT HET PLATFORM NIET VALLEN EN KANTELEN; LAAT HET VOORZICHTIG ZAKKEN EN HOUD HEEL UW LICHAAM UIT DE BUURT. HET NEGEREN VAN DEZE INSTRUCTIES KAN TOT ERNSTIGE VERWONDINGEN LEIDEN.**
- **HOUD HANDEN UIT DE BUURT VAN DE KNELZONES TUSSEN HET PLATFORM EN DE RUGLEUNING VAN DE BANK.**

Om het platform van een Carryall II, Carryall Turf II en Carryall II Plus te laten zakken, heft u het platform zodanig op dat de schoorstang niet meer in één van de railnokken ligt. Duw de schoorstang naar de voorkant van het voertuig om hem los te maken uit de railnok en laat het platform voorzichtig zakken. Zodra het platform voor de helft gezakt is, neemt u uw hand van de schoorstang en laat u het platform voorzichtig verder zakken totdat de platformvergrendeling vastklikt. Het platform **NIET LATEN** vallen.

Om het platform van de Carryall VI te laten zakken, bevestigt u de schoorstang in de schoorstangbeugel en laat u het platform voorzichtig zakken.

LADEN EN LOSSEN

Plaats en bevestig de lading zo ver mogelijk naar voren en in het midden van het vrachtplatform, wanneer u het voertuig laadt. Overlaad het voertuig niet. Het totale laadvermogen van het voertuig bedraagt 363 kg voor de Carryall I, 544 kg voor de Carryall II, de Carryall Turf II en de Carryall II Plus, en 680 kg voor de Carryall VI. Dit omvat alle passagiers, de maximumlading op het vrachtplatform van 272,4 kg voor de Carryall I, 363 kg voor de Carryall II, de Carryall Turf II en de Carryall II Plus, en 498,9 kg voor de Carryall VI. Het trekhaakgewicht van een aanhangwagen mag nooit meer dan 68 kg bedragen en de som van het brutogewicht en trekhaakgewicht van een aanhangwagen mag nooit meer bedragen dan 136 kg voor de Carryall I, 363 kg voor de Carryall II, Turf II en II Plus, en 454 kg voor de Carryall VI.

Vergelijk de berekende waarde voor de totale lading. De lading mag nooit het nominale laadvermogen overschrijden. **Zie volgende WAARSCHUWING.**

WAARSCHUWING

- **ZORG DAT DE PARKEERREM GOED INGESHAKELD IS VOOR U BEGINT TE LADEN.**
- **LAAT GEEN PASSAGIERS PLAATSNEMEN OP HET VRACHTPLATFORM.**
- **OVERSCHRIJD HET NOMINALE LAADVERMOGEN VAN HET VOERTUIG NIET. HET NOMINALE LAADVERMOGEN GELDT ALLEEN VOOR VLAK TERREIN.**
- **OVERBELASTING KAN DE HANTEERBAARHEID VAN HET VOERTUIG BEÏNVLOEDEN OF DEFECTEN VEROORZAKEN DIE HET VOERTUIG ONBESTUURBAAR MAKEN EN MOGELIJK TOT ERNSTIGE PERSOONLIJKE VERWONDINGEN LEIDEN.**
- **VERMINDER DE SNELHEID EN VERMIJD BRUUSK REMMEN WANNEER U ACHTERUIT RIJDT. INDIEN U DIT NIET DOET, KAN HET VOERTUIG OMSLAAN OF ACHTERUIT KANTELEN.**

WAARSCHUWING

- STOP NIET OP EEN HELLING WANNEER U GELADEN BENT. ALS HET NIET ANDERS KAN, MOET U EEN BRUUSK OPTREKKEN OF ACHTERUIT ROLLEN EN BRUUSK STOPPEN VERMIJDEN. INDIEN U DIT NIET DOET, ZOU HET VOERTUIG KUNNEN KANTELEN, WAT ERNSTIGE PERSOONLIJKE VERWONDINGEN ZOU KUNNEN VEROORZAKEN.
- VERMINDER DE LADING EN SNELHEID VAN HET VOERTUIG BIJ HET BESTIJGEN OF AFDALEN VAN HELLINGEN EN OP ONEFFEN TERREIN.
- DE NOMINALE SNELHEID GELDT ALLEEN VOOR VLAK TERREIN.
- PLAATS GEEN VRACHT OP DE ACHTERKLEP. WANNEER HET VOERTUIG RIJDT, MOET DE ACHTERKLEP OMHOOG STAAN EN GOED VERGRENDELD ZIJN.
- OM TE VOORKOMEN DAT DE LADING VERSCHUIFT EN HET VOERTUIG DOET KANTELEN, MAG U NIET BRUUSK OPTREKKEN, STOPPEN OF DRAAIEN. ZORG ERVOOR DAT DE LADING GOED BEVESTIGD IS.
- HET ZWAARTEPUNT VAN DE LADING KAN DE HANTEERBAARHEID, BESTUURBAARHEID EN HET REMMEN VAN HET VOERTUIG BEÏNVLOEDEN.
- LAAD HET VOERTUIG NIET TE HOOG. HET ZWAARTEPUNT VAN DE VRACHT MAG NOOIT MEER DAN 38 cm BOVEN DE BODEM VAN HET PLATFORM KOMEN.
- MAAK HET LAADPLATFORM ALTIJD LEEG VOOR U HET VOERTUIG MET EEN LIFT, TAKEL OF KRIK OPTILT.

SLEPEN MET HET VOERTUIG

WAARSCHUWING

- HET VOERTUIG MAG NOOIT OP DE OPENBARE WEG GESLEEPT WORDEN.
- VERTRAAG DE NORMALE SNELHEID WANNEER U EEN AANHANGWAGEN TREKT.
- WEES UITERST VOORZICHTIG BIJ HET TREKKEN VAN EEN AANHANGWAGEN.
- HET TOTAAL VERMOGEN VAN HET VOERTUIG, INCLUSIEF DE LADING EN HET BRUTOGEWICHT VAN DE AANHANGWAGEN, MAG NIET MEER BEDRAGEN DAN HET VOORGENOEMDE GEWICHT.
- LAAT GEEN PERSONEN PLAATSNEMEN IN DE AANHANGWAGEN DIE OF HET VOERTUIG DAT WORDT GESLEEPT.
- VERMIJD BIJ HET TREKKEN ABRUPT STARTEN, STOPPEN EN SCHERPE BOCHTEN.
- STOP NIET OP EEN HELLING WANNEER U EEN AANHANGWAGEN SLEEPT. ALS HET NIET ANDERS KAN, MOET U EEN BRUUSK OPTREKKEN OF ACHTERUIT ROLLEN EN BRUUSK STOPPEN VERMIJDEN. INDIEN U DIT NIET DOET, ZOU HET VOERTUIG KUNNEN KANTELEN, WAT ERNSTIGE PERSOONLIJKE VERWONDINGEN ZOU KUNNEN VEROORZAKEN.

Aangezien het trekken van een ander Club Car-voertuig of een aanhangwagen de hanteerbaarheid van het voertuig negatief kan beïnvloeden, moet u bijzonder voorzichtig zijn wanneer u met een Carryall-voertuig een aanhangwagen trekt. Het totale gewicht van het voertuig, met inbegrip van de lading van het voertuig en het brutogewicht van de aanhangwagen mogen 363 kg voor de Carryall I, 544 kg voor de Carryall II, Carryall Turf II en Carryall II Plus, en 680 kg voor de Carryall VI niet overschrijden. Het trekhaakgewicht mag nooit meer dan 68 kg bedragen voor om het even welk Carryall-voertuig.

Parkeer het voertuig met aanhangwagen niet op een helling. Indien het niet anders kan, moet u de remmen ingedrukt houden en de wielen van de aanhangwagen door een andere persoon laten blokkeren. Laat vervolgens de remmen los, zodat de blokken het gewicht van de aanhangwagen kunnen opvangen. Als de wielen geblokkeerd zijn, schakelt u de parkeerrem in.

VERVOER OP EEN AANHANGWAGEN

Gebruik altijd een goedgekeurde aanhangwagen met een tarra van ten minste 727 kg (Carryall I, II, Turf II en II Plus) (of 909 kg voor Carryall VI) per gesleept voertuig. Bijvoorbeeld: een aanhangwagen die twee voertuigen draagt: 2 x 727 kg = 1454 kg.

Indien u het voertuig over lange afstanden of over de openbare weg moet vervoeren, moet u een goedgekeurde aanhangwagen gebruiken en rekening houden met alle volgende waarschuwingen:

WAARSCHUWING

- DRAAI DE BRANDSTOF AFSLUITER OP **OFF** (GESLOTEN OF UIT). (**FIGUUR 18, PAGINA 23**).
- LAAT GEEN PERSONEN PLAATSNEMEN IN DE AANHANGWAGEN DIE WORDT GESLEEPT.
- VERMIJD BIJ HET TREKKEN ABRUPT STARTEN, STOPPEN EN SCHERPE BOCHTEN.
- STOP NIET OP EEN HELLING WANNEER U EEN AANHANGWAGEN SLEEPT. ALS HET NIET ANDERS KAN, MOET U EEN BRUUSK OPTREKKEN OF ACHTERUIT ROLLEN EN BRUUSK STOPPEN VERMIJDEN. INDIEN U DIT NIET DOET, ZOU HET VOERTUIG KUNNEN KANTELEN, WAT ERNSTIGE PERSOONLIJKE VERWONDINGEN ZOU KUNNEN VEROORZAKEN.
- VERMINDER DE NORMALE RIJSNELHEID WANNEER U EEN VOERTUIG OF AANHANGWAGEN TRANSPORTEERT.
- VOOR GEBRUIK OP DE OPENBARE WEG MOET DE AANHANGWAGEN VOLDOEN AAN ALLE PLAATSELIJKE EN NATIONALE REGLEMENTEN (ACHTERLICHTEN, REMLICHTEN ENZ.).
- SLEEP EEN CARRYALL-VOERTUIG NOOIT OP DE OPENBARE WEG ACHTER EEN PASSAGIERS-VOERTUIG OF EEN VRACHTWAGEN, TENZIJ HET OP EEN GOEDGEKEURDE AANHANGWAGEN STAAT.
- HET TE TRANSPORTEREN VOERTUIG MOET STEVIG VASTGEMAAKT WORDEN OP DE AANHANGWAGEN. PLAATS DE VOORUIT/ACHTERUIT-HENDEL IN **N** (VRIJLOOP), DRAAI HET CONTACTSLOT OP **OFF** (UIT) EN ZORG DAT DE PARKEERREM GOED INGEDRUKT EN VERGRENDELD IS.
- GEZIEN DE BIJKOMENDE LENGTE VAN DE AANHANGWAGEN, MOET U VOORZICHTIG ZIJN BIJ HET NEMEN VAN BOCHTEN.
- TRANSPORTEER EEN VOERTUIG NOOIT OP EEN AANHANGWAGEN WANNEER HET VOERTUIG EEN LADING OP HET VRACHTPLATFORM HEEFT.
- VERWIJDER DE VOORRUIT VAN HET VOERTUIG VOOR U HET OP EEN AANHANGWAGEN TRANSPORTEERT.

OPSLAG

Lees **GEVAAR** en **WAARSCHUWING** op pagina 2.

Om uw voertuig klaar te maken voor langdurige opslag na het seizoen:

1. Verwijder alle lading, zodat de banden zo weinig mogelijk gewicht hoeven te dragen.
2. Bewaar het voertuig in een koele ruimte. Dit zal voorkomen dat de batterij zichzelf ontlad. Als de batterij zwak lijkt, laadt u deze op met behulp van een lader voor autobatterijen (12 volt, 10 ampère of minder).

GEVAAR

- TRACHT NOOIT BENZINE AF TE TAPPEN WANNEER DE MOTOR WARM IS OF NOG DRAAIT.
- RUIM ALLE GEMORSTE BENZINE OP VOOR U HET VOERTUIG GEBRUIKT.
- BEWAAR BENZINE UITSLUITEND IN EEN GOEDGEKEURD BENZINEBLIK. BEWAAR ZE IN EEN GOED GEVENTILEERDE RUIMTE, VERWIJDERD VAN VONKEN, OPEN VUUR, VERWARMINGSTOESTELLEN EN ANDERE HITTEBRONNEN.
- BEWAAR BENZINE BUITEN HET BEREIK VAN KINDEREN.
- VERWIJDER BENZINE NOOIT MET EEN SLANG UIT HET VOERTUIG.

⚠ WAARSCHUWING

- DRAAI HET CONTACTSLOT OP **OFF** (UIT), VERWIJDER DE SLEUTEL EN LAAT DE VOORUIT-/ACHTERUITHENDEL TIJDENS DE BEWARING IN **N** (VRIJLOOP) STAAN. ZO VOORKOMT U HET ONOPZETTELIJK STARTEN VAN HET VOERTUIG OF BRANDGEVAAR.
- DRAAI DE BRANDSTOFAFSLUITER OP **OFF** (GESLOTEN OF UIT). (**FIGUUR 18, PAGINA 23**).
- PROBEER NIET EEN BEVROREN BATTERIJ OF EEN BATTERIJ MET VERVORMDE BEHUIZING TE LADEN. GOOI DE BATTERIJ WEG. BEVROREN BATTERIJEN KUNNEN ONTPLOFFEN.

⚠ VOORZICHTIG

- BATTERIJEN DIE ONVOLDOENDE OPGELADEN ZIJN, ZULLEN BIJ LAGE TEMPERATUREN BEVRIEZEN.

3. Maak de carburateur leeg en verzegel de benzinetank
 - 3.1. Plaats de vooruit-/achteruithendel in VRIJLOOP (N) en de vrijloop-vergrendelingsnok in de ONDERHOUDSPOSITIE. Draai de brandstofafsluiter op OFF (gesloten of uit) (**Figuur 18, pagina 23**) en laat de motor draaien tot de in de carburateur en brandstofleidingen achtergebleven benzine verbruikt is en de motor stilvalt. Plaats de vrijloop-vergrendelingsnok in de GEBRUIKSPOSITIE.
 - 3.2. Draai de carburateur-aftapschroef open (verwijder deze niet) en laat de resterende benzine uit de carburateurkom in een blik lopen. Giet deze vervolgens uit het blik in de brandstoftank van het voertuig. Draai de carburateur-aftapschroef dicht.
 - 3.3. Koppel de ontluchtingsslang los van de nippel van de uitlaat van de brandstoftank.
 - 3.4. Sluit de uitlaat van de brandstoftank luchtdicht af. Wij bevelen een vinyl dop aan die u over de uitlaat schuift.
4. Om de motor te beschermen, verwijdert u de bougie en giet u via het bougiegat 14,8 mL SAE 10 olie in de motor. Draai de krukas enkele slagen en breng de bougie weer aan.
5. Verhoog de bandenspanning tot de opgegeven waarde. **Zie Capaciteit banden, pagina 27.**
6. Smeer de voorophanging en voer een volledige halfjaarlijkse smeerbeurt uit. **Zie Periodiek smeerschema, pagina 26.**
7. Maak de voor- en achterzijde van de carrosserie grondig schoon, net als de zittingen, het plavform, de motorruimte en de onderzijde van het voertuig.
8. Schakel de parkeerrem niet in. Blokkeer de wielen om te voorkomen dat het voertuig wegrolt.

HET VOERTUIG NA OPSLAG WEER IN GEBRUIK NEMEN

1. Maak het brandstofsysteem gebruiksklaar.
 - 1.1. Verwijder de dop van de uitlaat van de benzinetank. Sluit de ontluchtingsslang aan en open de brandstofafsluiter. (**Figuur 19, pagina 23**). Zorg ervoor dat de afsluiter volledig open is. Een gedeeltelijk gesloten brandstofafsluiter (**Figuur 20, pagina 23**) en het gebruik van de choke kunnen een vuile bougie en motorstoring veroorzaken.
 - 1.2. Plaats de vooruit-/achteruithendel in N (VRIJLOOP) en de vrijloop-vergrendelingsnok in de ONDERHOUDSPOSITIE. Slinger de motor aan tot brandstof in de carburator en de brandstofleidingen wordt gepompt en de motor start. Schakel de motor UIT en plaats de vrijloop-vergrendelingsnok in de GEBRUIKSPOSITIE.
2. Stel de bandenspanning weer in op de normale waarde. **Zie Banden Capaciteit, pagina 27.**
3. Voer de controles vóór het eerste gebruik uit. **Zie pagina 10.**

OPMERKING

- OMDAT VOOR DE OPSLAG OLIE IN DE MOTOR IS GEGOTEN, KAN HIJ BIJ HET EERSTE GEBRUIK NA DE OPSLAG TIJDELIJK ABNORMAAL VEEL ROOK PRODUCEREN.



Figuur 18 Brandstofafsluiter – Gesloten stand



Figuur 19 Brandstofafsluiter – Open stand



Figuur 20 Verkeerde afstelling van de brandstofafsluiter

ONDERHOUD

Lees **GEVAAR** en **WAARSCHUWING** op pagina 2.

ALGEMENE INFORMATIE

Om een probleemloze werking van het voertuig te verzekeren, is het van het grootste belang dat u een regelmatig preventief onderhoudsprogramma toepast (vaste onderhoudsbeurten, ook wanneer het voertuig probleemloos werkt). Een regelmatig en systematisch onderhoud zal defecten en dure herstellingen door verwaarlozing voorkomen. Een voertuig dat niet probleemloos werkt, moet uit gebruik worden genomen tot het gerepareerd is. Dit zal verdere schade aan het voertuig en mogelijke verwondingen door onveilige condities voorkomen.

Neem voor alle reparaties en halfjaarlijkse en jaarlijkse onderhoudsbeurten contact op met uw plaatselijke Club Car-distributeur/dealer.

WAARSCHUWING

- INDIEN BIJ EEN VASTE INSPECTIE OF ONDERHOUDSBEURT PROBLEMEN AAN HET LICHT KOMEN, MAG U HET VOERTUIG NIET GEBRUIKEN TOT HET GEREPAREERD IS. HET ACHTERWEGE LATEN VAN NOODZAKELIJKE REPARATIES KAN BRAND, MATERIËLE SCHADE EN ERNSTIGE OF DODELIJKE VERWONDINGEN VEROORZAKEN.
- DRAAG GEEN LOSSE KLEDING OF JUWELEN ZOALS RINGEN, HORLOGES, KETTINGEN, ENZ. TIJDENS ONDERHOUDSWERKZAAMHEDEN AAN HET VOERTUIG.
- VÓÓR U MET HET ONDERHOUD BEGINT, MOET U HET CONTACTSLOT OP **OFF** (UIT) DRAAIEN, DE SLEUTEL VERWIJDEREN, DE VOORUIT-/ACHTERUITHENDEL IN **N** (VRIJLOOP) PLAATSEN EN DE WIELEN BLOKKEREN.
- DRAAIENDE ONDERDELEN – PROBEER NIET EEN BENZINEVOERTUIG TE ONDERHOUDEN TERWIJL DE MOTOR DRAAIT.
- WERK NIET AAN DE AANDRIJVING OF ONDER HET PLATFORM WANNEER HET GELADEN IS.
- DRAAI DE BRANDSTOFAFSLUITER OP **OFF** (GESLOTEN OF UIT). (**FIGUUR 18, PAGINA 23**).
- HEET! PROBEER NIET EEN HETE MOTOR OF UITLAAT TE ONDERHOUDEN. DIT ZOU ERNSTIGE BRANDWONDEN KUNNEN VEROORZAKEN.
- ZORG ERVOOR DAT IEDEREEN UIT DE BUURT VAN HET VOERTUIG IS WANNEER EEN LAADPLATFORM DAT VOORZIEN IS VAN EEN ACHTERKLEP, WORDT OPGETILD.
- NEEM DE SCHOORSTANG NIET WEG EN SLUIT HET PLATFORM NIET VOORDAT ALLE PERSONEN UIT DE OMGEVING VAN HET PLATFORM VERWIJDERD ZIJN. LAAT HET PLATFORM VOORZICHTIG ZAKKEN, TERWIJL U HEEL UW LICHAAM UIT DE BUURT HOUDT. LAAT HET PLATFORM NIET VALLEN. HET NEGEREN VAN DEZE INSTRUCTIES KAN TOT ERNSTIGE VERWONDINGEN LEIDEN.
- EEN HYDRAULISCH LIFTSYSTEEM STAAT ONDER DRUK.
- DRAAG GELAATBESCHERMING EN WEES UITERST VOORZICHTIG TIJDENS HET ONDERHOUD.

DAGELIJKSE VEILIGHEIDSCONTROLES VÓÓR GEBRUIK – CONTROLELIJST

Inspecteer en bestuur het voertuig met de hoofdstukken “Controles vóór het eerste gebruik” (pagina 10) en “De goede werking controleren” (pagina 10) als leidraad om het volgende te controleren:

- Waarschuwingsstickers voertuig
- Remsysteem
- Parkeerrem
- Achteruitzoemer
- Besturing en koppelingen
- Op snelheid komen en maximumsnelheid

Controleer bovendien dit:

- Banden: Controleer ze op slijtage en schade en ga na of ze voldoende opgeblazen zijn.
- Uitlaatsysteem: Controleer op lekken.
- Vooruit-/achteruithendel: Controleer of hij goed werkt. **Zie Bedieningen, pagina 11.**
- Brandstofsysteem: Controleer brandstoftank, leidingen, stop, pomp, brandstoffilters en carburateur op brandstoflekken.

PERIODIEK ONDERHOUDSSCHEMA

Lees GEVAAR en WAARSCHUWING op pagina 2.

WAARSCHUWING

- ALLE ONDERHOUD, REPARATIES EN AFSTELLINGEN MOETEN UITGEVOERD WORDEN VOLGENS DE INSTRUCTIES IN DE CARRYALL ONDERHOUDS- EN SERVICEHANDLEIDING.

OPMERKING

- INDIEN HET VOERTUIG CONSTANT IN ZWARE OMSTANDIGHEDEN WORDT GEBRUIKT, MOET VAKER PREVENTIEF ONDERHOUD WORDEN UITGEVOERD DAN AANBEVOLEN WORDT IN HET PERIODIEKE ONDERHOUDS- EN SMEERSHEMA.
- ZOWEL HET PERIODIEKE ONDERHOUDSSCHEMA ALS HET PERIODIEKE SMEERSHEMA MOETEN WORDEN GEVOLGD OM HET VOERTUIG IN OPTIMALE BEDRIJFSCONDITIE TE HOUDEN.

SCHEMA PERIODIEK ONDERHOUD

VASTE INTERVAL	ONDERHOUD	
Maandelijks onderhoud door eigenaar of getrainde monteur.	Motor	Controleer het oliepeil van de motor, vul indien nodig bij. Zie smeerschema, pagina 26. Verwijder de gebruikte olie op gepaste wijze. Controleer de inlaat van de koellucht van de motor; kijk of het niet afgedekte gedeelte rond de motoruitlaat gras of puin vertoont en maakt het indien nodig schoon.
	Banden	Controleer de spanning en stel zo nodig bij. Zie Capaciteiten voertuig, pagina 27.
	Voertuig algemeen	Maak motorcompartiment en onderzijde voertuig schoon. Was de motor niet wanneer hij warm is. Voer afvalwater op gepaste wijze af.
Halfjaarlijks onderhoud, uitsluitend door getrainde monteur (Om de 50 uren gebruik).	Batterij	Maak polen en behuizing schoon, controleer niveau van het elektrolyt. Zie pagina 29.
	Uitlijning voorwiel en sponing	Controleer en stel zo nodig bij. Zie Carryall Onderhouds- en Servicehandleiding.
	Elektrische bedrading en aansluitingen	Controleer op degelijke bevestiging en slijtage.
	Remsysteem	Controleer remschoenen, vervang zo nodig. Zie Carryall Onderhouds- en Servicehandleiding.
Smeer de remschuiven volgens het smeerschema. Zie Carryall Onderhouds- en Servicehandleiding. Controleer kabels op schade; vervang indien nodig.		
Jaarlijks onderhoud, uitsluitend door getrainde monteur (Om de 100 uren gebruik).	Motor	Controleer op lekken bij pakkingen, vulpluggen enz.
		Inspecteer en reinig bougie; stel afstand bij; vervang indien nodig.
Periodiek onderhoudsschema wordt vervolgd op de volgende pagina.		

SCHEMA PERIODIEK ONDERHOUD		
VASTE INTERVAL	ONDERHOUD	
Jaarlijks onderhoud, uitsluitend door getrainde monteur (Om de 100 uren gebruik), vervolg:	Luchtinlaatsysteem van de motor	Controleer luchtfilterelement, maak schoon of vervang. Verwijder gebruikt filterelement op gepaste wijze.
		Controleer de goede bevestiging van de klemmen; controleer de slang op barsten.
	Voertuig algemeen	Controleer op losse moeren en bouten en draai vast indien nodig.
Tweejaarlijks onderhoud, uitsluitend door getrainde monteur (Om de 200 uren gebruik).	Brandstoffilters	Vervang. Verwijder gebruikte filters op gepaste wijze.

⚠ WAARSCHUWING

- INDIEN PROBLEMEN AAN HET LICHT KOMEN, MAG HET VOERTUIG NIET WORDEN GEBRUIKT TOT ZE GEREPAREERD ZIJN. HET ACHTERWEGE LATEN VAN NOODZAKELIJKE REPARATIES KAN BRAND, MATERIËLE SCHADE EN ERNSTIGE OF DODELIJKE VERWONDINGEN VEROORZAKEN.

PERIODIEK SMEERSHEMA

PERIODIEK SMEERSHEMA			
VASTE INTERVAL	ONDERHOUD	PLAATS*	AANBEVOLEN SMEERMIDDEL
Halfjaarlijks door eigenaar of getrainde monteur (Om de 50 uren gebruik).	Kogellagers rempedaalstang	1.	Dry Moly Lube – Club Car Nr. 1012151
	Koppeling en scharnieren remmen	2.	Dry Moly Lube – Club Car Nr. 1012151
	Scharnieren snelheidspedaal, steunen en scharnieren schakelkabel	3.	Dry Moly Lube – Club Car Nr. 1012151
	Ophanging vooraan (5 onderdelen)	4.	Chassis smeermiddel – EP NLGI kwaliteitsgraad 2
	Remschuiven	5.	Dry Moly Lube – Club Car Nr. 1012151
Jaarlijks, uitsluitend door getrainde monteur (Om de 100 uren gebruik).	Controleer/vul gecombineerde versnellingsbak/achterbrug tot het niveau van de plug.	6.	0,8 L, 80-90 WT.API klasse GL-3 of 80-90 WT AGMA klasse EP Gear Lube
	Inspecteer kogellagers voorwielen. (Vernieuw zo nodig smering.)	7.	Chassis smeermiddel – EP NLGI kwaliteitsgraad 2
Eerste verversing na 100 uur. Daarna na elke 200 uren gebruik of jaarlijks, wat eerst komt.	Ververs motorolie en oliefilter.	8.	0,97 liter zonder filter; 1,16 liter met filter. Zie Olieviscositeit op pagina 28.

*Figuur 21, pagina 27.

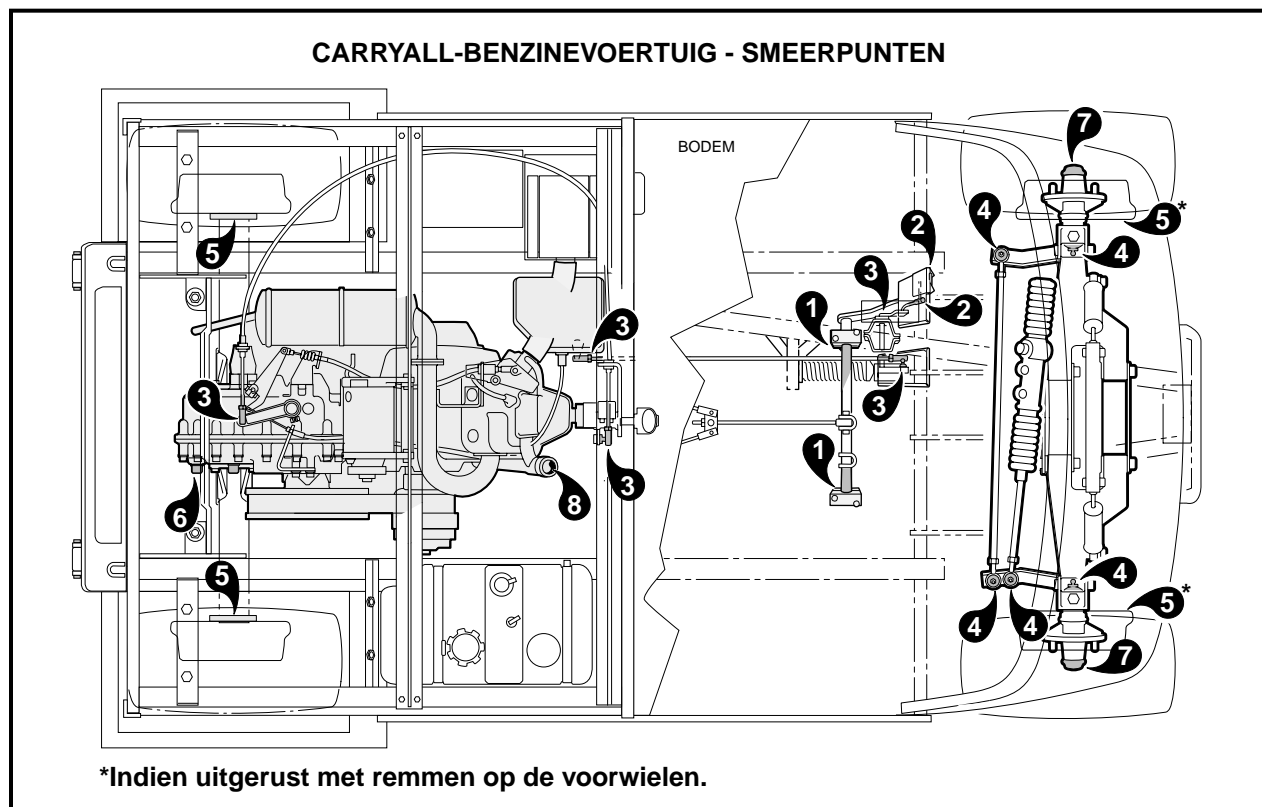

Figuur 21 Smeerpunten

CAPACITEITEN VOERTUIG

VLOEISTOFFEN CAPACITEIT	
	BENZINEVOERTUIGEN
Motorcarter zonder filter	0,98 L
Motorcarter met filter	1,16 L
Gecombineerde versnellingsbak/ achterbrug	0,8 L
Benzinetank	26,5 L

CAPACITEIT BANDEN	
	BENZINEVOERTUIGEN
Carryall I	110-124 kPa
Carryall II	207-234 kPa
Carryall Turf II	207-234 kPa
Carryall II Plus	207-234 kPa
Carryall VI	207-234 kPa

MOTOROLIE

Hoewel het verklikkerlampje op het dashboard u hoort te waarschuwen wanneer het oliepeil te laag is, moet u het peil elke maand controleren. Het voertuig moet op een vlak oppervlak staan wanneer de olie gecontroleerd wordt. (Figuur 22, pagina 28). Giet er niet te veel olie in.

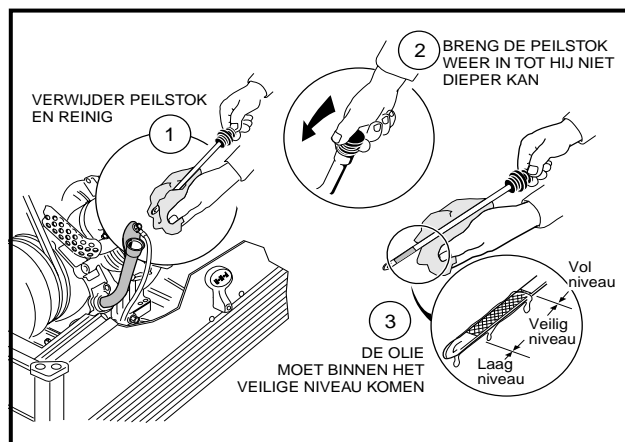

Figuur 22 Controleer het oliepeil

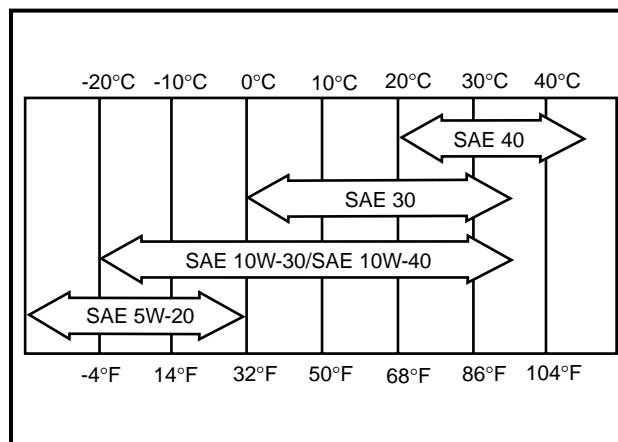

Figuur 23 Tabel – Olieviscositeit

OLIEVISCOSITEIT

Kies de viscositeit volgens de temperatuur, zoals aangegeven in (Figuur 23, pagina 28).

OPMERKING

- HET GEBRUIK VAN MULTI-GRADE OLIESOORTEN (5W-20, 10W-30 EN 10W-40) VERHOOGT HET OLIEVERBRUIK. CONTROLEER HET OLIEPEIL VAKER WANNEER U DAT SOORT OLIE GEBRUIKT.

INSTRUCTIES VOOR HET TANKEN

Lees **GEVAAR** en **WAARSCHUWING** op pagina 2.

⚠ GEVAAR

- DRAAI DE CONTACTSLEUTEL IN DE OFF (UIT)-STAND ALVORENS TE TANKEN.
- GIET NOOIT BENZINE IN DE TANK WANNEER DE MOTOR WARM IS OF NOG DRAAIT.
- DE BENZINEPOMP MOET GEAARD ZIJN, OM ELEKTRISCHE BOOGVORMING DOOR STATISCHE ELEKTRICITEIT TE VOORKOMEN. INDIEN DE POMP NIET GEAARD IS, MOET HET VOERTUIG VOOR EN TIJDENS HET TANKEN AAN DE POMP GEAARD WORDEN.
- INDIEN HET VOERTUIG EEN WATERDICHT AFDEKKING HEEFT, MOET DE BENZINETANK GOED GEVENTILEERD ZIJN. (FIGUUR 17, PAGINA 18).
- OM ALLE BRANDGEVAAR TE VOORKOMEN, MOET U GEMORSTE BENZINE OPRUIMEN VOOR U HET VOERTUIG GEBRUIKT.

⚠ VOORZICHTIG

- VUL DE BENZINETANK NOOIT MEER DAN 2,5 cm ONDER DE BOVENRAND, OM RUIMTE TE LATEN VOOR UITZETTING. MORS GEEN BRANDSTOF.

Voor de Carryall I, II, Turf II en Carryall II Plus:

1. Hef de zitting op en verwijder deze.
2. De brandstoftank bevindt zich aan de passagierskant van het voertuig. Verwijder de stop en vul de tank uitsluitend met verse, loodvrije benzine. **Zie vorige VOORZICHTIG en volgende OPMERKING.**

OPMERKING

- VERMIJD HET GEBRUIK VAN GEOXYDEERDE BRANDSTOF OF MET ALCOHOL GEMENGDE BRANDSTOF. VOERTUIGEN DIE LANGDURIG WORDEN OPGESLAGEN MOETEN VOORBEREID WORDEN VOLGENS DE INSTRUCTIES OP PAGINA 21 VAN DEZE HANDLEIDING.

3. Plaats de dop weer op de tank. Controleer of hij goed vastzit.
4. Leg de zitting weer op zijn plaats.

Voor de Carryall VI:

1. Maak het toegangsluikje in het laadplatform los en open deze volledig voor u tankt.
2. De brandstoftank bevindt zich aan de passagierskant van het voertuig. Verwijder de stop en vul de tank uitsluitend met verse, loodvrije benzine. **Zie vorige VOORZICHTIG en OPMERKING.**
3. Plaats de dop weer op de tank. Controleer of deze goed vastzit.
4. Sluit het luikje en maak het vast.

BATTERIJ

Lees **GEVAAR** en **WAARSCHUWING** op pagina 2.

⚠ GEVAAR

- **BATTERIJ – ONTPLOFBARE GASSEN! NIET ROKEN! HOUD VONKEN EN VLAMMEN OP VEILIGE AFSTAND VAN HET VOERTUIG.**
- **GEREEDSCHAP, KABELS EN METALEN VOORWERPEN KUNNEN VONKEN VEROORZAKEN WANNEER ZE MET EEN BATTERIJ WORDEN KORTGESLOTEN.**
- **HOUD U BIJ HET HANTEREN VAN BATTERIJEN ZORGVULDIG AAN ALLE INSTRUCTIES.**
- **LAAD DE BATTERIJEN UITSLUITEND IN EEN GOED GEVENTILEERDE RUIMTE.**
- **GIFTIG! BEVAT ZUUR! VEROORZAAKT ERNSTIGE BRANDWONDEN - VERMIJD CONTACT MET DE HUID, DE OGEN OF DE KLEDING. EERSTE HULP:**
 - **UITWENDIG: SPOEL GEDURENDE 15 MINUTEN MET WATER. WAARSCHUW ONMIDDELLIJK EEN DOKTER.**
 - **INWENDIG: DRINK GROTE HOEVEELHEDEN MELK OF WATER, GEVOLGD DOOR MAGNESIUM-MELK OF PLANTAARDIGE OLIE. WAARSCHUW ONMIDDELLIJK EEN DOKTER.**
 - **OGEN: SPOEL GEDURENDE 15 MINUTEN MET WATER. WAARSCHUW ONMIDDELLIJK EEN DOKTER.**

⚠ WAARSCHUWING

- **GEBRUIK GEEN STARTKABELS OM HET VOERTUIG TE STARTEN. GEBRUIK VOOR HET LADEN VAN DE BATTERIJ EEN 12 VOLT LADER VOOR AUTO'S, MET EEN STROOMSTERKTE VAN 10 AMPÈRE OF MINDER.**

Het Carryall benzinevoertuig is voorzien van een vrijwel onderhoudsvrije batterij van 12 V, die slechts sporadisch met water moet worden bijgevuld. **(Figuur 24, pagina 30).**

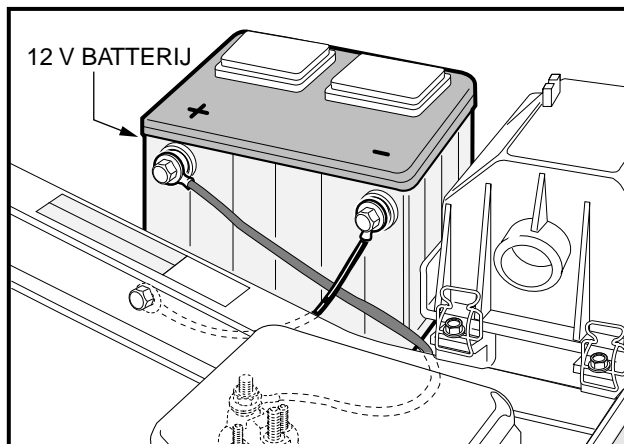

Figuur 24 Batterij

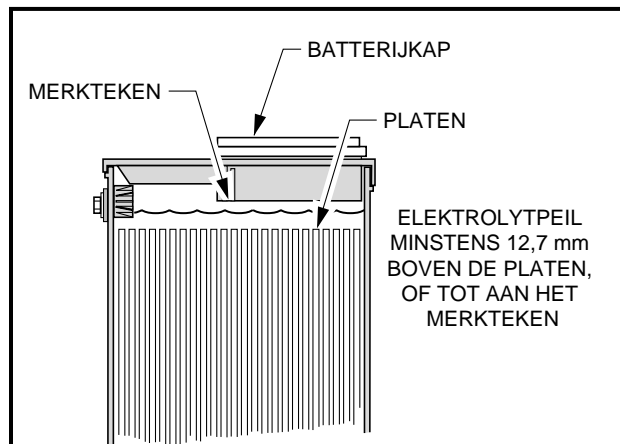

Figuur 25 Elektrolytpeil van batterij

Corrosie bij de positieve (+) of negatieve (-) batterijpool moet verwijderd worden met een oplossing van natriumcarbonaat in water (250 mL natriumcarbonaat in 3,8 L water). Spoel de oplossing af. Laat de oplossing niet in de batterij dringen. Controleer of de kabels goed op de batterijpolen aangesloten zijn. Laat de polen drogen en en bespuit ze met Club Car Battery Terminal Spray (Club Car Nr. 1014305). **Zie volgende VOORZICHTIG.**

⚠ VOORZICHTIG

- LAAT GEEN NATRIUMCARBONAATOPLOSSING IN DE BATTERIJEN DRINGEN.
- BESCHADIGDE OF GECORRODEERDE BATTERIJKLEMMEN MOETEN ZONODIG VERVANGEN OF SCHOONGEMAAKT WORDEN. INDIEN U DIT NIET DOET, KUNNEN ZE TIJDENS HET GEBRUIK OVERVERHITTEN.

Zorg dat de batterijklem goed vastzit. Haal aan tot op 16,3 N-m. Losse batterijklemmen kunnen door vibratie of stoten de batterij beschadigen.

Indien de batterij zwak lijkt, laat u deze door een getrainde monteur opladen. Een batterij mag niet langer dan absoluut noodzakelijk ontladen blijven (nooit langer dan 24 uur).

HET VOERTUIG REINIGEN

Het koetswerk van het voertuig is vooraan van Armorflex® en de achterkant en het laadplatform zijn volledig van aluminium. Gebruik uitsluitend in de handel verkrijgbare schoonmaakproducten voor auto's, en een spons of een zachte doek voor normale schoonmaakbeurten. Een tuinslang met normale residentiële waterdruk mag worden gebruikt.

Club Car raadt het wassen onder druk of reinigen m.b.v. stoom niet aan. Bij een dergelijke methode worden elektrische onderdelen blootgesteld aan vocht. Indien vocht in de elektrische onderdelen binnendringt, kan dat leiden tot waterschade en uiteindelijk tot defecte onderdelen.

Gebruik niet-schurende, uit was bestaande producten. Verwijder batterijzuur, kunstmest, teer, asfalt, creosoot, verf of kauwgom onmiddellijk, om blijvende vlekken te voorkomen.

De banken van het voertuig zullen langer meegaan als u ze goed reinigt. Gebruik een oplossing van 10% vloeibaar afwasproduct en 90% warm water en een zachte doek. Gebruik voor ingedroogd vuil een zacht borsteltje. Raadpleeg hoofdstuk 4 van de Onderhouds- en servicehandleiding voor het verwijderen van grote hoeveelheden vuil, hardnekkige vlekken of krassen, foutjes of andere beschadigingen aan het koetswerk.

OPMERKING

- AFVALWATER MOET OP DE VOORGESCHREVEN WIJZE VERWIJDERD WORDEN.

ACCESSOIRES

Een volledig gamma van accessoires is verkrijgbaar bij Club Car en onze dealers/distributeurs. Neem contact op met uw distributeur/dealer voor een catalogus van optionele apparatuur. Zorg ervoor dat die accessoires correct door een getrainde monteur worden geïnstalleerd en op de juiste manier worden gebruikt. **Zie volgende WAARSCHUWING.**

WAARSCHUWING

- CUSTOM CAB-MONTAGES, WATERDICHT AFDEKKINGEN, DEUREN EN GEKLEURDE VOORRUITEN BESCHERMEN DE INZITTENDEN **NIET** TEGEN VLIEGENDE VOORWERPEN.
- INDIEN HET VOERTUIG OP HET LAADPLATFORM EEN OPTIONEEL DRAAGBAAR BUFFET HEEFT, MOET DIT VERWIJDERD WORDEN VOORDAT HET PLATFORM WORDT LOSGEMAAKT EN OPGETILD.
- INDIEN HET VOERTUIG VOORZIEN IS VAN EEN PLATFORM MET ELEKTRISCHE OF HYDRAULISCHE LIFT, MOET U HET PLATFORM VERWIJDEREN VOORDAT U ONDERHOUDSWERKZAAMHEDEN AAN HET LIFTSYSTEEM GAAT VERRICHTEN.

REGISTRATIE NIEUWE EIGENAAR

Bij de aankoop van een tweedehands voertuig van een particulier of distributeur/dealer, verzoeken wij de nieuwe eigenaar met klem het voertuig opnieuw bij Club Car te registreren. Dit geeft ons de mogelijkheid om, indien nodig, contact met u op te nemen. Stuur uw naam, adres en het/de serienummer(s) van het/de voertuig(en) naar Club Car, Inc. P.O. Box 204658, Augusta, GA 30917-4658, USA, ATTN: Vehicle Registration.

SPECIFICATIES VOERTUIG

SPECIFICATIES	Carryall I	Carryall II	Carryall Turf II	Carryall II Plus	Carryall VI
MOTOR					
Motor: viertakt, OHV, 286 cc, nominaal 9,0 pk, één cilinder, luchtkoeling, druksmeringsysteem.	•	•			
Motor: viertakt, OHV, 351 cc, nominaal 11 pk, één cilinder, luchtkoeling, druksmeringsysteem.			•	•	•
Brandstofsysteem: carburateur met zijlingse luchtinlaat en vlotter, vaste sproeiers, brandstoffilter en impuls-benzinepomp.	•	•	•	•	•
Toerenregelaar: automatische snelheidsdetectie, geïntegreerd in gecombineerde versnellingsbak en achterbrug.	•	•	•	•	•
Ontsteking: elektrische ontsteking met transistor en elektronische toerentalbeperker.	•	•	•	•	•
Geïntegreerde gecombineerde versnellingsbak en achterbrug: volledig gesynchroniseerde vooruit en achteruit, met vrijloop (11,8:1 vooruit, 17,1:1 achteruit).	•	•	•	•	•
Elektrisch systeem: 12 volt, 500 startamp. bij 0° C, 650 startamp. bij 32° C, 105 minuten reserve, 35 amp. laadcapaciteit.	•	•	•	•	•
Torsie-omkering: automatisch, variabele snelheid, droge type.	•	•	•	•	•
BESTURING/OPHANGING/REMMEN					
Besturing: tandstang, zelfregelend.	•	•	•	•	•
Ophanging: vooraan conische mono-bladveren, achteraan multi-bladveren; dubbele hydraulische schokbrekers.	•	•	•	•	•
Vervolg specificaties op volgende pagina.					

SPECIFICATIES	Carryall I	Carryall II	Carryall Turf II	Carryall II Plus	Carryall VI
Remmen: mechanisch remkabelsysteem naar zelfregelende trommelremmen op beide achterwielen. Parkeerrem met automatische vrijgave. Zelfregelende tandvergrendeling.	•	Handmatig bijstellen	Handmatig bijstellen		
Remmen: mechanisch remkabelsysteem naar manueel afgestelde trommelremmen op alle vier de wielen. Parkeerrem met automatische vrijgave. Zelfregelende tandvergrendeling.		•	•	•	•
CARROSSERIE/CHASSIS					
Carrosserie/chassis: Dubbele I-profielen van gelast aluminium	•	•	•	•	•
Carrosserie opzij en achteraan: volledig aluminium	•	•	•	•	•
Carrosserie vooraan: Armorflex®.	•	•	•	•	•
Afwerking carrosserie vooraan: passende afwerklaag over het in de massa geleverde materiaal	•	•	•	•	•
Banden: 18,00 x 8,50 – 8,00 binnenbandloos, 4 lagig voor- en achteraan.	•				
Banden: 18,00 x 8,50 – 8,00 binnenbandloos, 6 lagig voor- en achteraan.		•	•	•	•
AANTAL INZITTENDEN/BRANDSTOFCAPACITEIT					
Standaard aantal inzittenden: 2 personen	•	•	•	•	•
Brandstoftank: 26,5 L, uitsluitend loodvrije benzine.	•	•	•	•	•
AFMETINGEN/GEWICHT					
Totale lengte: standaard configuratie met platform	254 cm	282 cm	282 cm	282 cm	340 cm
Totale breedte	125 cm	127 cm	127 cm	127 cm	125 cm
Totale hoogte: bij stuurwiel.	122 cm	122 cm	122 cm	122 cm	122 cm
Wielbasis	166 cm	197 cm	197 cm	197 cm	250 cm
Hoogte van grond	11 cm	11 cm	11 cm	11 cm	11 cm
Wielbasis vooraan	88 cm	88 cm	88 cm	88 cm	88 cm
Wielbasis achteraan	98 cm	98 cm	98 cm	98 cm	98 cm
Gewicht: standaard benzinevoertuig (lege tank)	298 kg	298 kg	350 kg	357 kg	405 kg
Snelheid voorwaarts	19-24 km/u	23-26 km/u	19-24 km/u	27-29 km/u	23-26 km/u
Remafstand: bij 19 km/u.	427 cm	488 cm	488 cm		488 cm
Remafstand: bij 29 km/u.				488 cm	
Draaicirkel (diameter)	533 cm	630 cm	630 cm	630 cm	752 cm
Draaicirkel volgens SAE J 695	257 cm	305 cm	305 cm	305 cm	366 cm
Breedte kruisend pad:	183 cm	196 cm	196 cm	196 cm	228 cm
Vervolg specificaties op volgende pagina.					

SPECIFICATIES	Carryall I	Carryall II	Carryall Turf II	Carryall II Plus	Carryall VI
Hoogte vloer:	30 cm	30 cm	30 cm	30 cm	30 cm
Hoogte bodem laadplatform:	69 cm	70 cm	70 cm	70 cm	69 cm
Hoogte zitting:	76 cm	77 cm	77 cm	77 cm	76 cm
Afmetingen laadplatform: afmetingen gesloten platform.	96 x 115 x 23 cm	124 x 126 x 28 cm	124 x 126 x 28 cm	124 x 126 x 28 cm	163 x 112 x 47 cm
Afmetingen laadplatform: afmetingen open platform.	91 x 112 cm	119 x 126 cm	119 x 126 cm	119 x 126 cm	172 x 112 cm
Nominaal laadvermogen: alleen op vlak terrein.	363 kg	544 kg	544 kg	544 kg	680 kg

BEPERKTE TWEE JAAR GARANTIE VAN CLUB CAR VOOR 2000 TRANSPORT- EN GEBRUIKSVOERTUIGEN

1. GARANTIE

Bij deze garandeert CLUB CAR, INC. ("CLUB CAR") de originele eerste koper dat het nieuwe 2000 Model transport- en gebruiksvoertuig, gekocht van CLUB CAR of een geautoriseerde transport-/gebruiksvoertuigdealer voor gebruik in de Verenigde Staten of in Canada, geen defecten heeft met betrekking tot materialen en vakmanschap bij normaal gebruik en onderhoud als transport- en gebruiksvoertuig in de hieronder aangegeven periode, afhankelijk van bepalingen, beperkingen en uitzonderingen zoals vermeld in deze beperkte garantieverklaring.

BEPERKTE TWEE (2) JAAR / 2000 GEBRUIKSUREN GARANTIE

De motormontage, gecombineerde versnellingsbak en achterbrugmontering (benzinevoertuig), motor, de gecombineerde versnellingsbak en achterbrugmontering (elektrisch voertuig), hoofdchassismontage, het hydraulische kippakket, de Custom Cab-montage en deuren, alsmede de beschermende behuizing voor gebruik op de driving range worden gegarandeerd met betrekking tot onderdelen en arbeidskosten tegen defecten in materialen en vakmanschap gedurende twee jaar vanaf de datum van aankoop of 2000 gebruiksuren, afhankelijk van wat het eerst bereikt wordt.

BEPERKTE ÉÉN (1) JAAR / 1000 GEBRUIKSUREN GARANTIE

Alle overige onderdelen van het voertuig die niet ergens anders werden gespecificeerd, het draagbare buffet en alle andere optionele apparatuur en accessoires worden gegarandeerd met betrekking tot onderdelen en arbeidskosten tegen defecten in materialen en vakmanschap gedurende één jaar vanaf de datum van aankoop of 1000 gebruiksuren, afhankelijk van wat het eerst bereikt wordt.

Deze beperkte garantie dekt materialen, vakmanschap en reparatie-arbeidskosten voor die onderdelen die hierboven specifiek zijn vermeld, gedurende de gespecificeerde tijdsduur. Dergelijke reparatie-arbeidskosten zullen alleen worden uitgevoerd door CLUB CAR, haar geautoriseerde dealers, of door een door CLUB CAR goedgekeurd servicebureau.

INDIEN HET GARANTIEREGISTRATIEFORMULIER NIET VOLLEDIG IS INGEVULD EN AAN CLUB CAR GERETOURNEERD WORDT TEN TIJDE VAN DE OORSPRONKELIJKE AANKOOP, MOET DE KOPER BIJ IEDERE GARANTIECLAIM EEN BEWIJS VAN AANKOOPDATUM OVERLEGGEN.

2. UITZONDERINGEN

Uitgezonderd van elke transport- en gebruiksvoertuiggarantie zijn alle zekeringen, filters, stickers (behalve veiligheidsstickers), bougies, smeermiddelen, afwerkstukken, zitplaatsen, gebruikelijke slijtageonderdelen zoals de oplaadplug en -bak, remschoenen, drijfriemen, borstels, bushings, lampen, matten en kussens, onderhoudsbijstellingen, cosmetische verslechtering en onderdelen die slechter worden of falen door blootstelling of normale slijtage. Batterijen, de batterijlader, boordcomputer en halfgeleider-snelheidsbegrenzer worden gedekt door aparte CLUB CAR-garanties. Banden worden gedekt door de bandenfabrikant. Ook uitgesloten van alle transport- en gebruiksgarantie is schade aan een voertuig of onderdeel die voortvloeit uit een andere oorzaak dan een defect, inclusief onredelijke of onbedoelde stress of gebruik, onjuiste installatie van accessoires, installatie van onderdelen die niet bij de oorspronkelijke uitrusting behoren, overbelasting, ongeval, wijzigingen, misbruik of verwaarlozing.

Transportkosten voor garantieonderhoud zijn ook van deze garantie uitgesloten.

3. ONGELDIG MAKEN VAN GARANTIE

DEZE EN ELKE ANDERE GARANTIE WORDT ONGELDIG ALS HET VOERTUIG WORDT MISBRUIKT OF OP ENIGE ANDERE ONBEDOELDE WIJZE WORDT GEBRUIKT, DAN WEL TEKENEN VERTOONT DAT HET OP EEN OF ANDERE WIJZE GEWIJZIGD WERD, INCLUSIEF, MAAR NIET BEPERKT TOT, WIJZIGINGEN AAN DE TOERENREGELAAR, HET REMSYSTEEM, DE BESTURING, VERSNELLINGSBAK EN ACHTERBRUG, OF ANDERE BEDIENINGSSYSTEMEN WAARDOOR HET VOERTUIG BUITEN DE CLUB CAR-SPECIFICATIES WERKT. DE GARANTIE WORDT OOK ONGELDIG ALS HET VOERTUIG TEKENEN VERTOONT DAT REDELIJK OF NOODZAKELIJK ONDERHOUD, ZOALS AANGEGEVEN IN DE HANDLEIDING VOOR DE EIGENAAR EN DE ONDERHOUDSHANDLEIDING, NIET TIJDIG EN JUIST IS UITGEVOERD ZOALS IN DEZE HANDLEIDINGEN WORDT AANGEGEVEN.

4. ENIG VERHAAL

De aansprakelijkheid van Club Car krachtens deze beperkte garantie of in elke actie, hetzij gebaseerd op garantie, contract, verwaarlozing, strikte productaansprakelijkheid dan wel andere, is beperkt tot reparatie of vervanging, naar keuze van Club Car, van een golfwagen of onderdeel daarvan dat Club Car acht defect te zijn. Vervanging betekent in dit geval, het binnen de toepasselijke garantieperiode kosteloos aan de koper ter beschikking stellen van een nieuw voertuig of een door de fabrikant gereviseerd voertuig of onderdeel daarvan, dat gelijk of redelijk gelijk is aan het gegarandeerde product of onderdeel daarvan. Reparatie betekent het voor de koper kosteloos verhelpen van een defect in het voertuig of onderdeel daarvan tijdens de toepasselijke beperkte garantieperiode. Indien Club Car verkiest het voertuig te repareren, kan zij door de fabriek gereviseerde onderdelen of componenten gebruiken. Alle onderdelen die onder de garantie worden vervangen, worden eigendom van Club Car.

5. HOE U EEN GARANTIECLAIM INDIENT

Om een garantieclaim in te dienen krachtens deze beperkte garantie, moet u het voertuig of het defecte onderdeel daarvan naar een geautoriseerde transport-/gebruiksvoertuigdealer brengen, of het defecte onderdeel met vooruitbetaalde vrachtkosten opsturen naar de WARRANTY ADMINISTRATION, CLUB CAR, INC., 4125 Washington Road, Augusta, Georgia, 30809, USA.

6. AFWIJZING

DEZE BEPERKTE GARANTIE IS EXCLUSIEF. CLUB CAR GEEFT GEEN ENKELE ANDERE GARANTIE, UITDRUKKELIJK OF IMPLICIET. ELKE GEÏMPliceERDE GARANTIE VAN VERKOOPBAARHEID OF GESCHIKTHEID VOOR EEN BEPAALD DOEL, DIE DE VERPLICHTINGEN OF DE IN DEZE GARANTIE GESPECIFICEERDE TIJDSLIMIET OVERSCHRIJDT WORDT HIERBIJ DOOR CLUB CAR AFGEWEEZEN, EN VAN DEZE GARANTIE UITGESLOTEN. DE KOPER EN CLUB CAR KOMEN UITDRUKKELIJK OVEREEN DAT HET VERHAAL VAN REPARATIE OF VERVANGING VAN HET DEFECTE VOERTUIG OF ONDERDEEL DAARVAN HET EXCLUSIEVE EN ENIGE VERHAAL VAN DE KOPER IS. CLUB CAR VERSCHAFT GEEN ENKELE ANDERE GARANTIEVERTEGENWOORDIGING, EN GEEN VERTEGENWOORDIGER, WERKNEMER OF DEALER VAN CLUB CAR BEZIT DE BEVOEGDHEID ENIGE VERTEGENWOORDIGING, BELOFTE OF OVEREENKOMST AAN TE GAAN, DIE OP WELKE WIJZE DAN OOK AFWIJKT VAN DEZE GARANTIEVOORWAARDEN.

7. GEEN RESULTERENDE SCHADE

IN GEEN GEVAL ZAL CLUB CAR AANSPRAKELIJK ZIJN VOOR ENIGE INCIDENTELE OF RESULTERENDE SCHADE INCLUSIEF, MAAR NIET BEPERKT TOT, VERLIES DAT BETREKKING HEEFT OP ANDERE BEZITTINGEN DAN HET VOERTUIG, GEBRUIKSVERLIES, TIJDVERLIES, ONGERIEF OF ENIG ANDER ECONOMISCH VERLIES.

Sommige staten staan geen beperkingen toe op de tijdsduur van een geïmpliceerde garantie, noch op uitzonderingen of beperking van incidentele of resulterende schade. Om die reden is het mogelijk dat bovengenoemde beperkingen of uitzonderingen niet op u van toepassing zijn.

Deze garantie verschaft u speciale wettelijke rechten, en het is mogelijk dat u ook andere rechten heeft, die van staat tot staat kunnen verschillen.

8. INFORMATIE

Voor meer informatie neemt u contact op met de WARRANTY ADMINISTRATION, CLUB CAR, INC., P.O. Box 204658, Augusta, Georgia, 30917-4658, USA, 706-863-3000.

9. WAARSCHUWING

Alle wijzigingen of veranderingen aan een voertuig die buiten de fabrieksspecificaties vallen, met inbegrip van die wijzigingen die de gewichtsverdeling, stabiliteit of snelheid van het voertuig beïnvloeden, kunnen ernstig persoonlijk letsel of de dood veroorzaken.

Handleiding nr. 1020697-07
Uitgavecode 0899A00000

Carryall/Gasoline
Club Car, Inc., P.O. Box 204658
Augusta, GA 30917-4658