

DS Golfwagen

Elektrische
Voertuigen

1999 Handleiding voor de eigenaar

Club Car®

KENNISGEVING

De beperkte garantie van Club Car voor eigenaars van eenpersoonsgolfwagens bevindt zich onmiddellijk na deze kennisgeving en de beperkte levenslange fleetgarantie kan achteraan in deze handleiding worden gevonden, samen met informatie over beperkte garantie voor T-105-batterijen van 6 volt, PowerDrive-batterijen van 8 volt, PowerDrive-batterijladers, boordcomputers en snelheidsbeperkers met halfgeleider van het jaar 1999. Geen andere garanties, expliciet noch impliciet, worden gegeven. Uw erkende vertegenwoordiger heeft dit voertuig gecontroleerd vóór de levering en zal u een volledig ingevuld garantie-inschrijvingsbewijs geven.

Club Car is niet aansprakelijk voor fouten in deze handleiding of voor incidentele of onrechtstreekse schade die voortvloeit uit het gebruik van de informatie in deze handleiding.

Dit voertuig voldoet aan de geldende veiligheidsnormen voor golfwagens van het American National Standards Institute (Z130 Safety and Performance Requirements). Deze norm bevordert de veiligheid qua ontwerp, gebruik en bediening van golfwagens. Hij definieert een golfwagen als "een voertuig dat wordt gebruikt om één of meer personen en uitrusting te vervoeren met het oog op het golfspel, op een terrein dat als golfterrein bestempeld is." In deze handleiding worden de woorden "golfwagen" en "voertuig" als synoniemen gebruikt.

Deze handleiding bevat informatie die beschermd wordt door het auteursrecht. Alle rechten zijn voorbehouden. Geen onderdeel van deze handleiding mag zonder de schriftelijke toestemming van Club Car, Inc. gefotokopieerd, gereproduceerd of in een andere taal vertaald worden.

De informatie in dit document kan zonder kennisgeving gewijzigd worden.

Club Car behoudt zich het recht voor om wijzigingen aan te brengen aan het ontwerp van zowel voertuigen met benzinemotor als met elektrische motor. Club Car is niet verplicht deze wijzigingen aan te brengen aan eerder verkochte voertuigen.

Deze voertuigen zijn uitsluitend ontworpen en vervaardigd voor gebruik buiten de openbare weg. Ze voldoen niet aan de Amerikaanse veiligheidsnormen voor motorvoertuigen (Federal Motor Vehicle Safety Standards) en evenmin aan norm FMVSS 500 voor langzame voertuigen. Ze zijn niet uitgerust voor gebruik op straten, op verkeerswegen of autowegen.

©1998 Club Car, Inc.

Club Car, Armorflex, PowerDrive, en PowerDrive Plus, zijn gedeponeerde handelsmerken van Club Car, Inc.

Deze handleiding is geldig vanaf 27 juli 1998.

BEPERKTE DRIE JAAR (3) GARANTIE VAN CLUB CAR VOOR EENPERSOONSGOLFWAGENS, MODEL 1999 – VERENIGDE STATEN EN CANADA

1. GARANTIE:

Bij deze garandeert CLUB CAR, INC. ("CLUB CAR") de originele eerste koper dat het nieuwe 1999 Model DS golfwagen, gekocht van CLUB CAR of een erkende distributeur of dealer voor gebruik in de Verenigde Staten of in Canada, geen defecten heeft met betrekking tot materialen en vakmanschap bij normaal gebruik en onderhoud als golfwagen in de hieronder aangegeven perioden, afhankelijk van bepalingen, beperkingen en uitzonderingen zoals vermeld in deze beperkte garantieverklaring.

BEPERKTE DRIE JAAR GARANTIE:

Het chassis van de golfwagen (met uitzondering van de voor- en achterbumpersteunen), de heugel en rondsel stuurinrichting, het wielophangingssysteem (schokdempers, trillingsdempers, A-plaat, bladveren, schakels en bijbehorende apparatuur), de benzinemotor, de zelfdragende gecombineerde versnellingsbak en achterbrug, de koppelvormers (aandrijving en aangedreven), de startgenerator, de versnellingsbak en achterbrug (elektrisch voertuig) en de elektrische motor zijn qua onderdelen en arbeidskosten gegarandeerd tegen defecten met betrekking tot materialen en vakmanschap voor een periode van drie jaar vanaf de aankoopdatum.

BEPERKTE TWEE JAAR GARANTIE:

Alle overige onderdelen van de golfwagen die niet expliciet worden vermeld, met uitzondering van opties en accessoires, zijn qua onderdelen en arbeidskosten gegarandeerd tegen defecten met betrekking tot materialen en vakmanschap voor een periode van twee jaar vanaf de aankoopdatum.

BEPERKTE ÉÉN JAAR GARANTIE:

Alle oorspronkelijke gereedschapsopties en –accessoires die door Club Car worden geleverd, zijn qua onderdelen en arbeidskosten gegarandeerd tegen defecten met betrekking tot materialen en vakmanschap voor een periode van één jaar vanaf de aankoopdatum.

Deze beperkte garantie dekt materialen, vakmanschap en reparatie-arbeidskosten voor die onderdelen die hierboven specifiek zijn vermeld, gedurende de gespecificeerde tijdsduur. Dergelijke reparatie-arbeidskosten zullen alleen worden uitgevoerd door CLUB CAR, haar erkende distributeurs of dealers, of door een door CLUB CAR goedgekeurd servicebureau.

INDIEN HET GARANTIEREGISTRATIEFORMULIER NIET VOLLEDIG IS INGEVULD EN AAN CLUB CAR GERETOURNEERD WORDT TEN TIJDE VAN DE OORSPRONKELIJKE AANKOOP, MOET DE KOPER BIJ IEDERE GARANTIECLAIM EEN BEWIJS VAN AANKOOPDATUM OVERLEGGEN.

2. UITZONDERINGEN:

Uitgesloten van de CLUB CAR-garantie zijn: alle zekeringen, filters, stickers (behalve veiligheidsstickers), bougies, smeermiddelen, sierstrippen, stoelen, gebruikelijke slijtageonderdelen zoals de laderstekker en -stopcontact, remschoenen, drijfriemen, borstels, bussen, lampen, matten en kussens, onderhoudsbijstellingen, cosmetische verslechtering en onderdelen die slechter worden of falen door blootstelling of normale slijtage. De batterijen, de batterijlader, de boordcomputer en de halfgeleidercontroller worden gedekt door afzonderlijke CLUB CAR-garanties. Banden worden gedekt door de bandenfabrikant. Ook uitgesloten van alle CLUB CAR-garantie is schade aan een golfwagen of onderdeel dat voortvloeit uit een andere oorzaak dan een defect, inclusief onredelijke of onbedoelde stress of gebruik, onjuiste installatie van accessoires, installatie van onderdelen of accessoires die niet bij de oorspronkelijke uitrusting behoren, overbelasting, ongeval, wijzigingen, misbruik of verwaarlozing.

Transportkosten voor garantieonderhoud zijn ook van deze garantie uitgesloten.

3. ONGELDIG MAKEN VAN GARANTIE:

DEZE EN ELKE ANDERE GARANTIE WORDT ONGELDIG ALS HET VOERTUIG WORDT MISBRUIKT OF OP ENIGE ANDERE ONBEDOELDE WIJZE GEBRUIKT WORDT, DAN WEL TEKENEN VERTOONT DAT HET OP EEN OF ANDERE WIJZE GEWIJZIGD WERD, INCLUSIEF, MAAR NIET BEPERKT TOT, WIJZIGINGEN AAN DE TOERENREGELAAR, HET REMSYSTEEM, DE BESTURING, VERSNELLINGSBAK EN

ACHTERBRUG, OF ANDERE BEDIENINGSSYSTEMEN VAN DE WAGEN WAARDOOR HET VOERTUIG BUITEN DE CLUB CAR-SPECIFICATIES WERKT. DE GARANTIE WORDT OOK ONGELDIG ALS HET VOERTUIG TEKENEN VERTOONT DAT REDELIJK OF NOODZAKELIJK ONDERHOUD, ZOALS AANGE-GEVEN IN DE HANDLEIDING VOOR DE EIGENAAR EN DE ONDERHOUDSHANDLEIDING, NIET TIJDIG EN JUIST IS UITGEVOERD ZOALS IN DEZE HANDLEIDINGEN WORDT AANGEGEVEN.

4. ENIG VERHAAL:

De aansprakelijkheid van CLUB CAR krachtens deze beperkte garantie of in elke actie, hetzij gebaseerd op garantie, contract, verwaarlozing, strikte productaansprakelijkheid dan wel andere, is beperkt tot reparatie of vervanging, naar keuze van CLUB CAR, van een golfwagen of onderdeel daarvan dat CLUB CAR acht defect te zijn. Vervanging betekent in dit geval het binnen de toepasselijke garantieperiode kosteloos aan de koper ter beschikking stellen van een nieuwe golfwagen of een door de fabrikant gereviseerd voertuig of onderdeel daarvan, dat gelijk of redelijk gelijk is aan het gegarandeerde product of onderdeel daarvan. Reparatie betekent het voor de koper kosteloos verhelpen van een defect in de golfwagen of onderdeel daarvan tijdens de toepasselijke beperkte garantieperiode. Indien CLUB CAR verkiest de golfwagen te repareren, kan het door de fabriek gereviseerde onderdelen of componenten gebruiken. Alle onderdelen en componenten die krachtens de garantie worden vervangen, worden het eigendom van CLUB CAR.

5. HOE U EEN GARANTIECLAIM INDIENT:

Om een garantieclaim in te dienen krachtens deze beperkte garantie, moet u de golfwagen of het defecte onderdeel overhandigen aan een erkende Club Car-distributeur of -dealer of het defecte onderdeel vrachtvrij opsturen naar: Warranty Administration, CLUB CAR, INC., 4125 Washington Road, Augusta, Georgia, 30809, USA.

6. AFWIJZING:

DEZE BEPERKTE GARANTIE IS EXCLUSIEF. CLUB CAR GEEFT GEEN ENKELE ANDERE GARANTIE, UITDRUKKELIJK OF IMPLICIET. ELKE GEÏMPliceERDE GARANTIE VAN VERKOOPBAARHEID OF GESCHIKTHEID VOOR EEN BEPAALD DOEL, DIE DE VERPLICHTINGEN OF DE IN DEZE GARANTIE GESPECificeERDE TIJDSLIMIET OVERSCHRIJDT WORDT HIERBIJ DOOR CLUB CAR AFGEWENZEN, EN VAN DEZE GARANTIE UITGESLOTEN. DE KOPER EN CLUB CAR KOMEN UITDRUKKELIJK OVEREEN DAT HET VERHAAL VAN REPARATIE OF VERVANGING VAN DE DEFECTE GOLFWAGEN OF ONDERDEEL DAARVAN HET EXCLUSIEVE EN ENIGE VERHAAL VAN DE KOPER IS. CLUB CAR VERSCHAFT GEEN ENKELE ANDERE GARANTIEVERTEGENWOORDIGING, EN GEEN VERTEGENWOORDIGER, WERKNEMER OF DEALER VAN CLUB CAR BEZIT DE BEVOEGDHEID ENIGE VERTEGENWOORDIGING, BELOFTE OF OVEREENKOMST AAN TE GAAN, DIE OP WELKE WIJZE DAN OOK AFWIJKT VAN DEZE GARANTIEVOORWAARDEN.

7. GEEN RESULTERENDE SCHADE:

IN GEEN GEVAL ZAL CLUB CAR AANSPRAKELIJK ZIJN VOOR ENIGE INCIDENTELE OF RESULTERENDE SCHADE INCLUSIEF, MAAR NIET BEPERKT TOT, VERLIES DAT BETREKKING HEEFT OP ANDERE BEZITTINGEN DAN DE GOLFWAGEN, GEBRUIKSVERLIES, TIJDVERLIES, ONGERIEF OF ENIG ANDER ECONOMISCH VERLIES.

Sommige staten staan geen beperkingen toe op de tijdsduur van een geïmpliceerde garantie, noch op uitzonderingen of beperking van incidentele of resulterende schade. Om die reden is het mogelijk dat bovengenoemde beperkingen of uitzonderingen niet op u van toepassing zijn.

Deze garantie verschaft u speciale wettelijke rechten, en het is mogelijk dat u ook andere rechten heeft, die van staat tot staat kunnen verschillen.

8. INFORMATIE:

Voor meer informatie neemt u contact op met de WARRANTY ADMINISTRATION, CLUB CAR, INC., P.O. Box 204658, Augusta, Georgia 30917-4658, U.S.A., 706 863-3000.

9. WAARSCHUWING:

Alle wijzigingen of veranderingen aan een golfwagen die buiten de fabrieksspecificaties vallen, met inbegrip van die wijzigingen die de gewichtsverdeling, stabiliteit of snelheid van de golfwagen beïnvloeden, kunnen ernstig persoonlijk letsel of de dood veroorzaken.

WOORD VOORAF

Dank u voor uw keuze van een Club Car, de golfwagen die algemeen beschouwd wordt als de topper op het vlak van efficiëntie en levensduur. U hebt de beste golfwagen op de markt gekozen. Draag zorg voor uw investering, zodat uw Club Car u jarenlang superieure diensten levert. Stuur de garantietaal in die uw distributeur/dealer u heeft overhandigd. Lees de onderhoudsinstructies in deze handleiding aandachtig en houd u eraan.

Omdat uw comfort en veiligheid belangrijk voor ons zijn, vragen wij u met aandrang om de stap voor stap uitgelegde gebruiksaanwijzingen en veiligheidsvoorschriften in deze handleiding te lezen en op te volgen. Deze gebruiksaanwijzingen moeten opgevolgd worden om elk risico op ernstige verwondingen te voorkomen. Indien u het voertuig aan anderen verhuurt of uitleent, raden we u aan hen op hun beurt te verzoeken deze handleiding te lezen voor ze het voertuig gebruiken.

Club Car ondersteunt zijn producten met een klantendienst die u snel en hoffelijk terzijde staat. Indien uw Club Car-voertuig reparaties of onderhoud nodig heeft, raden we u aan u tot uw plaatselijke erkende Club Car-vertegenwoordiger te wenden. Voor de naam en het adres van de dichtstbijzijnde Club Car vertegenwoordiger belt u 706-863-3000, toestel 2601. U kunt ons ook schrijven: Club Car, Attention: Marketing Services, P.O. Box 204658, Augusta, GA, 30917-4658, USA. Uw plaatselijke Club Car-vertegenwoordiger kan u ook technisch advies, onderdelen en onderhoudshandleidingen leveren.

Wij hopen dat u deze handleiding als een vast onderdeel van uw golfwagen zult beschouwen. Als u het voertuig verkoopt, verzoeken we u de handleiding door te geven, zodat de volgende eigenaar eveneens over de belangrijke informatie beschikt over het gebruik, de veiligheid en het onderhoud van het voertuig.

INHOUD

Veiligheidsdetails	2
Algemene waarschuwingen	3
Voertuig identificatie kenmerken	4
Algemene informatie	5
Identificatie van het model	5
Veiligheidscomité	5
Controles vóór het eerste gebruik	6
Bedieningen	7
Instructies voor de bestuurder	11
Slepen	13
Vervoer op een aanhangwagen	13
Opslag	14
Onderhoud	15
Dagelijkse veiligheidscontroles vóór gebruik - controlelijst	15
Periodiek onderhoudsschema	15
Periodiek smeerschema	16
Capaciteiten voertuig	17
Snelheidsbeperker	17
Batterijen	18
Batterijlader	19
Het voertuig reinigen	23
Accessoires	24
Registratie nieuwe eigenaar	24
Fairway Villager	25
Specificaties DS elektrisch voertuig	26

Veiligheid in de praktijk



Veiligheidssymbolen als dit kunnen schokkend overkomen, maar zijn onschuldig in vergelijking met de realiteit van een ernstige verwonding.

Club Car hecht het grootste belang aan uw veiligheid en tevredenheid. Daarom verzoeken wij u met aandrang om voorafgaand aan het gebruik, deze handleiding te bestuderen. Begrijp en ken de waarschuwingen en de procedures die u onder GEVAAR, WAARSCHUWING en VOORZICHTIG kunt lezen. Houd ook rekening met de veiligheidssymbolen die op het voertuig zijn aangebracht.

Neem de tijd om de taal van de veiligheid te begrijpen. Het is een taal die uw leven kan redden.

VEILIGHEIDSDetails

⚠ WAARSCHUWING

- VOOR U HET VOERTUIG TRACHT TE BESTUREN OF TE ONDERHOUDEN, MOET U DEZE HANDLEIDING VOLLEDIG LEZEN. HET NEGEREN VAN DE INSTRUCTIES KAN MATERIËLE SCHADE EN ERNSTIGE OF DODELIJKE VERWONDINGEN VEROORZAKEN.

Realiseer u dat bepaalde vitale opmerkingen in de handleiding en op de op het voertuig aangebrachte stickers voorafgegaan worden door de woorden GEVAAR, WAARSCHUWING, VOORZICHTIG of OPMERKING. Voor uw eigen veiligheid raden we u aan om aan deze procedures extra aandacht te schenken. De veiligheidsprocedures zijn essentieel en moeten opgevolgd worden.

De woorden "golfwagen" en "voertuig" worden in de handleiding en op de op het voertuig aangebrachte stickers als synoniemen gebruikt. Het begrip "golfwagen" wordt in de kennisgeving van de handleiding gedefinieerd. Andere aanspraken worden niet gemaakt.

Indien een gebruiksaanwijzingssticker of een waarschuwingssticker op het voertuig beschadigd, verwijderd of niet goed leesbaar is, moet hij onmiddellijk vervangen worden om materiële schade en ernstige of dodelijke verwondingen te voorkomen. Neem contact op met uw Club Car distributeur/dealer.

⚠ GEVAAR

- GEVAAR DUIDT OP EEN RECHTSTREEKS RISICO DAT ERNSTIGE OF DODELIJKE VERWONDINGEN ZAL VEROORZAKEN.

⚠ WAARSCHUWING

- WAARSCHUWING DUIDT OP EEN RECHTSTREEKS RISICO DAT ERNSTIGE OF DODELIJKE VERWONDINGEN KAN VEROORZAKEN.

⚠ VOORZICHTIG

- VOORZICHTIG DUIDT OP RISICO'S OF ONVEILIGE PRAKTIJKEN DIE MATERIËLE SCHADE EN LICHT VERWONDINGEN KUNNEN VEROORZAKEN.

OPMERKING

- OPMERKING WIJST OP CRUCIALE INFORMATIE DIE DE PROCEDURES GEMAKKELIJKER TE BEGRIJPEN MAAKT.

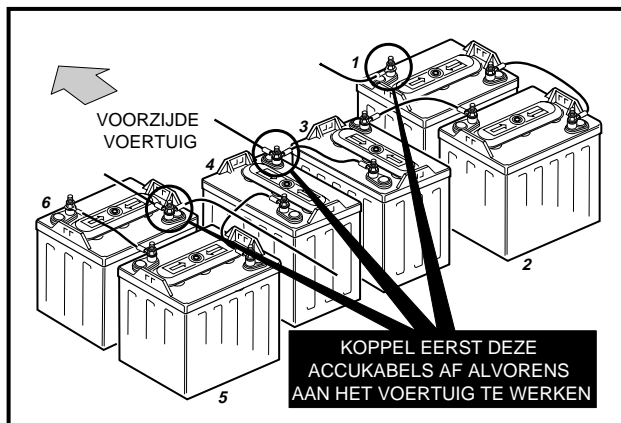

Figuur 1 V-Glide 36-Volt Vehicle

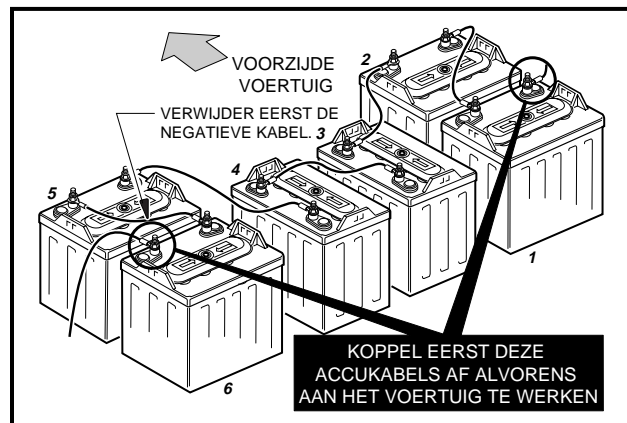

Figuur 2 PowerDrive System 48 en PowerDrive Plus voertuigen

ALGEMENE WAARSCHUWINGEN

De volgende veiligheidsvoorschriften moeten altijd worden gerespecteerd bij het gebruik, reparatie of het onderhoud van het voertuig. Identificatie-informatie over het voertuig vindt u ook op pagina 4. Andere specifieke WAARSCHUWINGEN vindt u doorheen deze handleiding en op het voertuig.

⚠ GEVAAR

- **BATTERIJDAMPEN – ONTVLAMBAAR! ONTPLOFBAAR! NIET ROKEN! HOUD VONKEN EN VLAMMEN OP VEILIGE AFSTAND VAN HET VOERTUIG. ONDERHOUD UITSLUITEND UITVOEREN IN EEN GOED GEVENTILEERDE OMGEVING.**
- **EEN GOLFWAGEN GEEFT GEEN BESCHERMING TEGEN BLIKSEM, VLIEGENDE VOORWERPEN OF ANDERE STORMRISICO'S. INDIEN U DOOR EEN ONWEER OVERVALLEN WORDT TERWIJL U EEN GOLFWAGEN BESTUURT, MOET U HET VOERTUIG VERLATEN EN BESCHUTTING ZOEKEN, VOLGENS DE PLAATSELIJK GELDENDE VEILIGHEIDSVORSCHRIFTEN.**

⚠ WAARSCHUWING

- LAAT NOOIT KINDEREN ZONDER BEGELEIDING IN HET VOERTUIG ZITTEN.
- HET VOERTUIG MAG UITSLUITEND GEREpareerd OF ONDERHOUDEN WORDEN DOOR EEN GETRAINDE MONTEUR. ZELFS BIJ EENVOUDIGE REPARATIES OF ONDERHOUDSHANDLINGEN MOET MEN DE PROCEDURES VOLGEN ZOALS ZE IN DEZE HANDLEIDING WORDEN BESCHREVEN. HOUD U AAN ALLE VERMELDINGEN **GEVAAR**, **WAARSCHUWING** EN **VOORZICHTIG** IN DE HANDLEIDING EN OP HET VOERTUIG ZELF.
- DRAAG ALTIJD EEN VEILIGHEIDSBRIL OF EEN GOEDGEKEURDE OOGBESCHERMING WANNEER U HET VOERTUIG ONDERHOUDT. GEBRUIK BIJ HET WERKEN MET BATTERIJEN EEN VOLLEDIG GELAATSMASKER.
- VÓÓR HET ONDERHOUD VAN HET VOERTUIG DRAAIT U HET CONTACTSLOT OP **OFF** (UIT), VERWIJDEERT U DE SLEUTEL, BLOKKEERT U DE WIELEN, PLAATST U DE VOORUIT-/ACHTERUITSCHAKELAAR OP **VRIJLOOP** EN ONTKOPPELT U DE BATTERIJEN.
- **ALLEEN POWERDRIVE PLUS-VOERTUIGEN:** PLAATS DE SLEPEN-/RIJDENSCHAKELAAR IN DE STAND **TOW** (SLEPEN) VÓÓR U DE BATTERIJEN AFKOPPELT.
- OM EEN ONGEWENSTE START VAN HET VOERTUIG TE VOORKOMEN, MOET U DE BATTERIJEN AFKOPPELEN ZOALS OP DE ILLUSTRATIE. (**FIGUUR 1 EN FIGUUR 2, PAGINA 2**). **BIJ EEN POWERDRIVE SYSTEM 48- OF EEN POWERDRIVE PLUS-VOERTUIG MOET U BOVENDIEN DE CONTROLE-EENHEID ALS VOLGT ONTLADEN:**
 - DRAAI DE CONTACTSLEUTEL OP **ON** (AAN) EN PLAATS DE VOORUIT-/ACHTERUITSCHAKELAAR IN DE STAND **R** (ACHTERUIT).
 - DRUK LANGZAAM DE SNELHEIDSDPEDAAL IN EN HOUD DEZE INGEDRUKT TOT HET WAARSCHUWINGSSIGNAAL NIET LANGER HOORBAAR IS. WANNEER DE ZOEMER GEEN GELUID MEER MAAKT, IS DE CONTROLE-EENHEID ONTLADEN.
- GEBRUIK BIJ HET WERKEN MET BATTERIJEN OF ELEKTRISCHE AANSLUITINGEN ALTIJD GEÏSOLEERD GEREEDSCHAP.
- EEN VERKEERD GEBRUIK OF EEN GEBREKKIG ONDERHOUD VAN HET VOERTUIG KUNNEN DE PRESTATIES AANTASTEN OF TOT ERNSTIGE VERWONDINGEN LEIDEN.
- ELKE WIJZIGING OF AANPASSING VAN HET VOERTUIG DIE DE STABILITEIT EN BESTUURBAARHEID BEÏNVLOEDT, OF DIE DE MAXIMUMSNELHEID BOVEN DE FABRIEKSSPECIFICATIES VERHOOGT, KAN ERNSTIGE OF DODELIJKE VERWONDINGEN VEROORZAKEN.

DS ELEKTRISCH VOERTUIG

WAARSCHUWINGSSTICKER BESTUURDER/PASSAGIER

WAARSCHUWING

LEES EN RESPECTEER DEZE WAARSCHUWINGEN EN INSTRUCTIES VOOR U HET VOERTUIG GEBRUIKT, OM ERNSTIGE OF DODELIJKE VERWONDINGEN TE VOORKOMEN.

- Het voertuig mag alleen bestuurd worden vanaf de bestuurdersplaats, door bevoegde personen en in specifieke zones - niet op de openbare weg.
- Het voertuig NIET STARTEN voor de passagiers (maximum twee (2) per bank) op hun plaats zitten.
- Blijf met heel uw lichaam in het voertuig zitten. Houdt u altijd vast aan de reling of de handgreep van de bank.
- Vertrag in bochten en neem heflijzen altijd in rechte lijn.
- Ga nooit voor of achter het voertuig staan.
- Het voertuig NIET besturen onder de invloed van alcohol of verdovende middelen.
- Kinderen NOOIT zonder toezicht in het voertuig achterlaten.

CCI 1019006-01

CONTACTSLOT



INSTRUCTIES VOOR HET GEBRUIK

- Lees de handleiding en de waarschuwingen op het dashboard voor u het voertuig bestuurt.
- Bestudeer de bedieningen en zorg dat u ze begrijpt.
- Zorg dat de wielen in de gewenste richting gedraaid zijn.
- Draai de contactsleutel in de "START" positie en kijk of uw weg vrij is.
- Terwijl het voertuig stilstaat, kies u de rijrichting door de Vooruit/Achteruit-schakelaar of -hendel in de gewenste stand te plaatsen. F - Forward (Vooruit) N - Neutral (Vrijloop) R - Reverse (Achteruit - u hoort een zoemen)
- Wanneer u het snelheidspedaal indrukt, zal het voertuig in beweging komen.
- Druk het snelheidspedaal langzaam in om de snelheid te verhogen. Door het snelheidspedaal in te drukken, maakt u de parkeerrem los.
- Om te stoppen, laat u het snelheidspedaal los en drukt u de rempedaal in.
- Nadat het voertuig tot stilstand is gekomen, drukt u het rempedaal krachtig in tot hij vergrendelt.
- Plaats de Vooruit/Achteruit-schakelaar in vrijloop.
- Draai de contactsleutel in de "OFF" (UIT) positie en verwijder hem wanneer het voertuig niet wordt gebruikt.

CCI 1016216-01

WAARSCHUWINGS-LAMPJE BATTERIJ

BELANGRIJKE OPMERKING

DIT VOERTUIG IS VOORZIEN VAN EEN SNELHEIDSBEGRENZER VOOR HET RIJDEN VAN HELLINGEN

- Bij het afrijden van een helling, met het snelheidspedaal zachtjes ingedrukt, wordt de maximumsnelheid beperkt.
- Bij het loslaten van het snelheidspedaal zal het voertuig zachtjes remmen.
- Het systeem werkt alleen wanneer de sleepschakelaar in de positie "RIJDEN" staat.
- Bij het slepen van het voertuig moet de sleepschakelaar in de positie "SLEPEN" staan.

CCI 1019599-01

STICKER MOTORREM (ALLEEN POWERDRIVE PLUS VOERTUIGEN)

WAARSCHUWING HETE WEERSTAND (DRAADWIKKELING) - KAN ERNSTIGE BRANDWONDEN VERORZAKEN.

CCI 1015480

WAARSCHUWINGSSTICKER WEERSTAND (OP DE CARROSSERIE, ONDER DE BANK VAN V-GLIDE 36-VOLT VOERTUIG) (OP CHASSIS ONDER TOEGANGSPANEEL OP KRACHTAANDRIJVING PLUS VOERTUIG)

GEVARENSTICKER (OP CHASSIS, ONDER BANK)

GEVAAR / VERGIJF

- VERBODEN:
 - VOORNIEMEN
 - ROOKEN
 - DRINKEN
 - BRANDVENDIGES
 - SIGARETTEN
- ZWAVELZUUR VAN BILDSCHERM OF ERNSTIGE BRANDWONDEN VERORZAKEN.
- DE OGEN ONVEILIG MET WATER OF ANDER VLIQUID. TOEGELIJD MOET U OOK DE OGEN WASSEN.

BLIJF HET BEHEK VAN KINDEREN HOUDEN - NIET KANTELLEN - DE VEILIGHEIDSTOPPEN MOETEN WATERPAS EN GOED GESLOTEN ZIJN

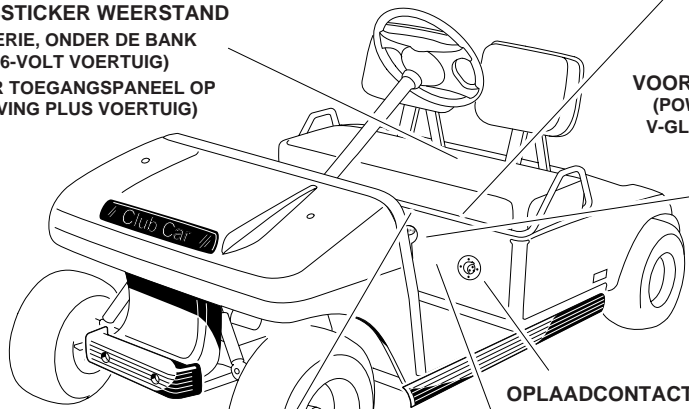

VOORUIT-/ACHTERUITHENDEL (POWERDRIVE SYSTEM 48 EN V-GLIDE 36-VOLT VOERTUIGEN)

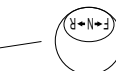

OF

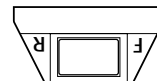

OPLAADCONTACT

VOORUIT-/ACHTERUITSCHAKELAAR (ALLEEN POWERDRIVE PLUS VOERTUIGEN)

WAARSCHUWINGSSTICKER SLEEPSCHAKELAAR (ALLEEN POWERDRIVE PLUS VOERTUIGEN) (OP DE BEUGEL VAN DE SLEEPSCHAKELAAR ONDER DE BANK)

WAARSCHUWING SLEPEN RIJDEN

PLAATS DE SLEEPSCHAKELAAR IN DE POSITIE "SLEPEN" VOOR:

- HET SLEPEN
- LANGDURIGE BEWAARING
- ONDERHOUD
- HET AFKOPPELEN VAN DE BATTERIJEN

DIT NIEGEREN KAN SCHADE AAN HET VOERTUIG OF EEN EXPLOSIE VAN DE BATTERIJEN VERORZAKEN.

CCI 1019088-01

OPMERKING

- HET VOERTUIG UITSLUITEND GEBRUIKEN WANNEER DIT DEKSEL GOED GESLOTEN IS.
- RICHT GEEN WATERSTRAAL OP DEZE SCHAKELAAR.

CCI 1016109-01

WAARSCHUWINGSSTICKER POTENTIOMETER (OP WISSERSCHAKELAAR DEKSEL IN DE BATTERIJRUIMTE)

ALGEMENE INFORMATIE

De DS Golf Car is leverbaar in drie elektrische modellen: de DS V-Glide met 36 Volt elektrische motor, de DS PowerDrive System 48 met 48 Volt elektrische motor en de DS PowerDrive Plus met 48 Volt elektrische motor. Deze handleiding benadrukt de belangrijke kenmerken die specifiek zijn voor elk model. Wij verzoe- ken de eigenaar/gebruiker met aandrang om de handleiding te lezen en te begrijpen en bijzondere aandacht te schenken aan de kenmerken die typisch zijn voor uw voertuig(en).

IDENTIFICATIE VAN HET MODEL

Het serienummer van uw Club Car staat vermeld op een sticker met barcode, net boven de snelheidspedaal op het chassis. (Voorbeeld: A9901-123456). (**Figuur 3, pagina 5**). Een tweede serienummersticker bevindt zich op het chassis achter het midden van het dashboard. Om hierbij te komen moet het midden van het dashboard verwijderd worden. **Zie volgende OPMERKING.**

OPMERKING

- HOUD ALTIJD HET SERIENUMMER BIJ DE HAND ALS U ONDERDELEN BESTELT OF INFOR- MATIE OPVRAAGT. INDIEN HET VOERTUIG UITGERUST IS ALS EEN FAIRWAY VILLAGER VOOR VIER PASSAGIERS, RAADPLEEGT U DE BIJZONDERE VOORSCHRIFTEN VANAF PAGINA 25.

VEILIGHEIDSCOMITÉ

Indien de golfwagen verhuurd wordt of deel uitmaakt van een fleet, raden wij ten stelligste aan dat een veiligheidscomité wordt aangesteld. Het veilige gebruik van de golfwagens zal één van de hoofdtaken van dit comité zijn.

Dit omvat minstens:

- De zone waar golfwagens mogen rijden.
- Het goed zichtbaar aanbrengen van de gepaste waarschuwingen i.v.m. mogelijke gevaren tijdens het rijden.
- Bepalen wie wel en niet een golfwagen mag besturen.
- Instructies voor bestuurders die voor het eerst een golfwagen gebruiken.
- Het veilig en rijklaar houden van de golfwagens.
- De toepassing van de verschillende regels.

Het veiligheidscomité moet al deze punten behandelen, samen met andere die het nodig of gepast acht.

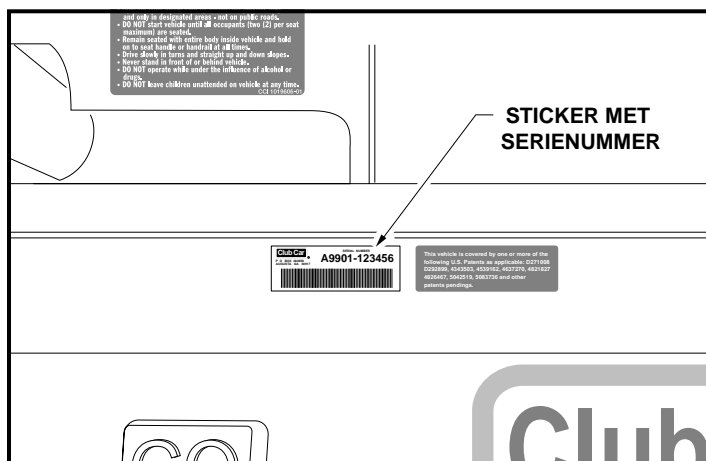

Figuur 3 Locatie van het serienummer

CONTROLES VÓÓR HET EERSTE GEBRUIK

Uw Club Car is in de fabriek en bij uw Club Car-distributeur/dealer grondig geïnspecteerd en afgesteld. Na de ontvangst van uw nieuwe Club Car(s) moet u zich echter vertrouwd maken met de bedieningen en het gebruik. Controleer elk voertuig aandachtig en vergewis u ervan dat het in perfecte staat verkeert voor u de levering aanvaardt.

Gebruik de volgende lijst bij de inspectie van uw nieuwe voertuig en raadpleeg ook de Periodieke Onderhoudsschema's op pagina 15. Eventuele defecten mogen uitsluitend hersteld worden door uw Club Car-distributeur/dealer of een getrainde monteur.

- **Algemeen:** Alle onderdelen moeten correct gemonteerd en geïnstalleerd zijn. Verifieer dat alle moeren, bouten en schroeven goed vastzitten.
- **Waarschuwingstickers:** Verifieer dat alle waarschuwings- en gebruiksaanwijzingsstickers aangebracht zijn. (Zie pagina 4).
- **Banden:** Controleer de juiste bandenspanning. (Zie Capaciteiten voertuig, pagina 17).
- **Batterijen:** Controleer het elektrolyt: het peil moet voldoende zijn. (Figuur 12, pagina 19). Controleer de batterijklemmen. De kabels moeten goed vastzitten en mogen geen corrosie vertonen. Laad de batterijen volledig voor u het voertuig voor het eerst gebruikt.
- **Stappen-potentiometer (voertuigen met 48 Volt elektrische motor) en V-Glide Wiper schakelaar (voertuigen met 36 Volt elektrische motor):** Verifieer voor het gebruik of het deksel van de snelheidschakelaar goed gesloten is.

WAARSCHUWING

- VERWIJDER HET PLASTIC VAN DE ZITTING VOOR U HET VOERTUIG GEBRUIKT. DIT NEGEREN KAN BRAND, MATERIËLE SCHADE EN ERNSTIGE OF DODELIJKE VERWONDINGEN VEROORZAKEN.

DE GOEDE WERKING CONTROLEREN

Nadat u zich vertrouwd hebt gemaakt met de bedieningen van het voertuig en de rij-instructies hebt gelezen en begrepen, maakt u een proefrit. Gebruik de volgende lijst bij de inspectie van het nieuwe voertuig. Eventuele defecten mogen uitsluitend hersteld worden door uw Club Car-distributeur/dealer of een getrainde monteur.

Alle voertuigen

- **Remmen:** Verifieer dat ze goed werken. Wanneer het rempedaal met matige kracht volledig wordt ingedrukt, mag hij *niet* meer dan halfweg tot de vloer gaan. Het voertuig moet vlot en zonder slippen binnen de 4,3 m tot stilstand komen. Indien het pedaal dieper dan de helft kan worden ingedrukt of het voertuig niet binnen de 4,3 m stopt, moet u het remsysteem laten controleren en zo nodig bijstellen. Het remsysteem moet altijd zo afgesteld zijn dat het pedaal *niet* tot tegen de vloer ingedrukt kan worden.
- **Parkeerrem:** De ingeschakelde parkeerrem moet de wielen blokkeren en het voertuig immobiliseren (op hellingen van maximum 20%). Bij een druk op het snelheidspedaal of het rempedaal moet de parkeerrem vrijkomen.
- **Achteruitzoemer:** De achteruitzoemer moet een waarschuwingssignaal geven wanneer het voertuig in achteruit geschakeld is.
- **Besturing:** het voertuig moet gemakkelijk te besturen zijn, zonder speling op het stuur.
- **Snelheidspedaal:** Wanneer het contactslot op ON (aan) staat en de vooruit-/achteruitschakelaar op F (vooruit), moet bij het indrukken van het snelheidspedaal de motor starten en moet het voertuig vlot zijn maximumsnelheid bereiken. Bij het loslaten van het pedaal moet deze naar zijn oorspronkelijke positie terugkeren, terwijl de motor stopt. Alle DS-voertuigen hebben in achteruit een lagere snelheid.
- **Algemeen:** Luister of u geen ongewone geluiden zoals geknars of geratel hoort. Controleer het rijgedrag en de prestaties van het voertuig. Laat alle afwijkingen controleren door uw Club Car-distributeur of een getrainde monteur.

DS PowerDrive Plus-voertuigen

- **Detectie zero snelheid:** terwijl het voertuig op vlak terrein geparkeerd is, met de parkeerrem uitgeschakeld, plaatst u de slepen-/rijdenschakelaar in de stand RUN en probeert u het voertuig te duwen. U moet een weerstand tegen het rijden voelen (het voertuig gaat niet sneller dan 1,6 tot 3 km/u), ongeacht de positie van de vooruit-/achteruitschakelaar.

- **Motorrem met niet-ingedrukte pedaal:** laat het voertuig op volle snelheid rijden en neem uw voet van het snelheidspedaal. De motorrem moet het voertuig snel en vloeiend afremmen tot een snelheid van ongeveer 14 km/u. Het remmen houdt op wanneer het voertuig trager rijdt dan 14 km/u.
- **Motorrem met ingedrukte pedaal:** versnel op een dalende helling, met het snelheidspedaal ingedrukt. Wanneer het voertuig een snelheid van ongeveer 24 km/u bereikt, moet de motorrem in werking treden en de snelheid matigen tot 24 à 26 km/u, afhankelijk van de steilheid van de helling.

BEDIENINGEN

Lees **GEVAAR** en **WAARSCHUWING** op pagina 3.

⚠ WAARSCHUWING

- **INDIEN U HET VOERTUIG VERHUURT OF UITLEENT, MOET U ZORGEN DAT DE BESTUURDER VERTROUWD IS MET ALLE BEDIENINGEN EN GEBRUIKSPROCEDURES VÓÓR HIJ HET VOERTUIG GEBRUIKT.**
- **BRENG GEEN ENKELE WIJZIGING AAN HET VOERTUIG AAN DIE DE STABILITEIT OF HANTEERBAARHEID KAN BEÏNVLOEDEN OF DE MAXIMUMSNELHEID VERHOOGT BOVEN DE SPECIFICATIES VAN DE FABRIKANT. DIT KAN MATERIËLE SCHADE EN ERNSTIGE OF DODELIJKE VERWONDINGEN VEROORZAKEN.**
- **WANNEER HET VOERTUIG IN BEWEGING IS, MAG U DE VOORUIT-/ACHTERUITSCHAKELAAR (F/R) NIET VERPLAATSEN. BRENG HET VOERTUIG ALTIJD VOLLEDIG TOT STILSTAND VOOR U DE VOORUIT-/ACHTERUITHENDEL VERPLAATST, OM MATERIËLE SCHADE OF DE VERWONDING VAN NIETSVERMOEDENDE PASSAGIERS TE VOORKOMEN. WANNEER HET VOERTUIG IN **ACHTERUIT** WORDT GESCHAKELD, GEEFT EEN ZOEMER EEN WAARSCHUWINGSSIGNAAL.**
- **LAAT HET SNELHEIDSPEDAAL LOS EN DRUK HET REMPEDAAL STEVIG IN TOT HET VOERTUIG STOPT. OM TE VOORKOMEN DAT HET ONGEWENST START OF WEGROLT, SCHAKELT U DE PARKEERREM IN, DRAAIT U HET CONTACTSLOT OP **OFF** (UIT) EN VERWIJDEERT U DE SLEUTEL VOOR U HET VOERTUIG VERLAAT.**

CONTACTSLOT

Het contactslot bevindt zich rechts van de stuurkolom op het dashboard. **(Figuur 4, pagina 7).** Het heeft twee duidelijk gemerkte standen: **OFF** (uit) en **ON** (aan). **Zie volgende OPMERKING.**

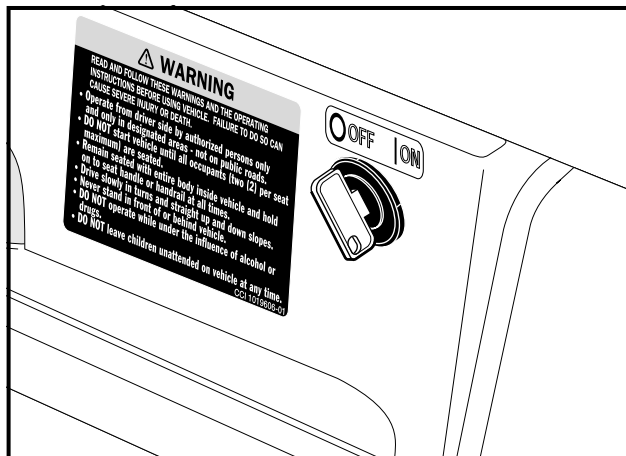

Figuur 4 Contactslot

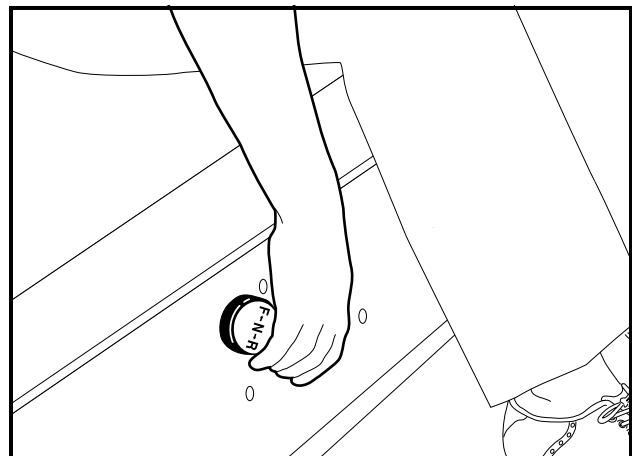

Figuur 5 Vooruit-/achteruithendel

OPMERKING

- **DE SLEUTEL KAN ALLEEN VERWIJDERD WORDEN WANNEER DE CONTACTSCHAKELAAR IN DE **OFF** (UIT) STAND STAAT.**

VOORUIT-/ACHTERUITHENDEL

DS V-Glide elektrisch en DS PowerDrive System 48

De vooruit-/achteruithendel (F/R) bevindt zich op het voorpaneel van de bank, rechtsonder de rechterknie van de bestuurder. **(Figuur 5, pagina 7)**. De vooruit-/achterhendel heeft drie verschillende standen – F (VOORUIT), R (ACHTERUIT) en N (VRIJLOOP). Draai de hendel in de F (vooruit)-stand, naar de bestuurder toe, om vooruit te rijden. Draai de hendel in de R (achteruit)-stand, naar de passagier toe, om achteruit te rijden. Met de vooruit-/achteruithendel omhoog, in de N (vrijloop)-stand, rijdt het voertuig niet. DS-voertuigen rijden trager in achteruit. Een zoemer geeft een waarschuwingssignaal wanneer het voertuig in achteruit wordt geschakeld.

DS PowerDrive Plus

De vooruit/achteruit-wipschakelaar (F/R) bevindt zich op dezelfde plaats als bij alle andere DS-modellen: op het voorpaneel van de bank, onder en rechts van de rechterknie van de bestuurder. De F (vooruit) en R (achteruit) standen zijn duidelijk op de vooruit/achteruit-wipschakelaar aangegeven. Duw de VOORUIT (F)-zijde omlaag om het voertuig vooruit te laten rijden, de ACHTERUIT (R)-zijde om het voertuig achteruit te laten rijden. Wanneer de F/R-wipschakelaar zich in de VRIJLOOP-stand bevindt en aan beide zijden niet is ingedrukt, zal het voertuig niet rijden wanneer het snelheidspedaal wordt ingedrukt. **(Figuur 6, pagina 9)**. Zie volgende **OPMERKING**.

OPMERKING

- WANNEER HET VOERTUIG IN ACHTERUIT GESCHAKELD IS, GEEFT EEN ZOEMER EEN WAARSCHUWINGSSIGNAAL.

SNELHEIDSPEDAAL

Het snelheidspedaal is het pedaal rechts, gemerkt met het woord GO. **(Figuur 7, pagina 9)**. Zie volgende **OPMERKING**.

OPMERKING

- **HET VERSNELLINGSPEDAAL WERKT ANDERS DAN HET GASPEDAAL VAN EEN AUTO. MET HET CONTACTSLOT IN DE ON (AAN) STAND EN DE HENDEL IN VOORUIT OF ACHTERUIT, SCHAKELT HET INDRUKKEN VAN HET SNELHEIDSPEDAAL AUTOMATISCH DE PARKEERREM UIT EN RIJDT HET VOERTUIG IN DE GEKOZEN RICHTING (VOORUIT OF ACHTERUIT). WANNEER MEN HET SNELHEIDSPEDAAL INGEDRUKT HOUDT, NEEMT DE SNELHEID TOE TOT AAN DE MAXIMUMSNELHEID. BIJ HET LOSLATEN VAN HET SNELHEIDSPEDAAL KRIJGT DE MOTOR GEEN ENERGIE MEER EN STOPT HIJ MET DRAAIEN.**
- **ALLEEN POWERDRIVE PLUS VOERTUIGEN:** ZIE “MOTOREMMEN MET NIET-INGEDRUKTE PEDDAAL” EN “MOTORREMMEN MET INGEDRUKTE PEDDAAL” OP PAGINA 7.

REMPEDAAL

Het rempedaal is het grote pedaal links, gemerkt met het woord STOP. **(Figuur 7, pagina 9)**. Druk met uw voet het rempedaal in om het voertuig te doen vertragen of stoppen. **(Figuur 8, pagina 9)**.

PEDAAL PARKEERREM

Het pedaal van de parkeerrem is het kleine, verhoogde gedeelte links bovenaan het rempedaal. Hij is gemerkt met het woord PARK, terwijl erboven de woorden PARK BRAKE aangebracht zijn. **(Figuur 8, pagina 9)**. Om de parkeerrem in te schakelen, drukt u het rempedaal stevig in en klikt u het parkeerrem-gedeelte met uw voet naar voren. **(Figuur 9, pagina 9)**. Zie volgende **WAARSCHUWING**.

WAARSCHUWING

- BIJ HET INDRUKKEN VAN HET SNELHEIDSPEDAAL OF HET REMPEDAAL WORDT DE PARKEERREM AUTOMATISCH UITGESCHAKELD. DE PARKEERREM HEEFT VERSCHIEDENE BLOKKEERSTANDEN EN ZE MOET STEVIG WORDEN INGEDRUKT EN GEBLOKKEERD OM TE BELETEN DAT HET VOERTUIG WEGROLT.

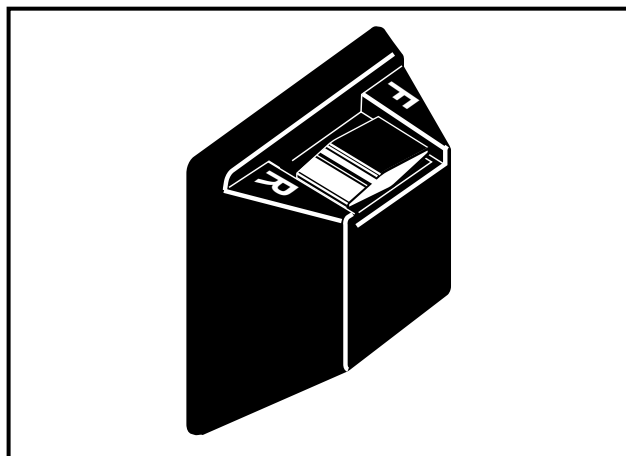

Figuur 6 Vooruit/achteruit-wipschakelaar

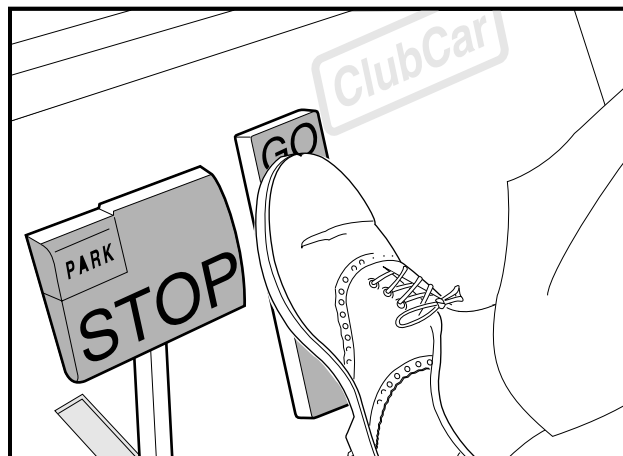

Figuur 7 Snelheidspedaal en rempedaal

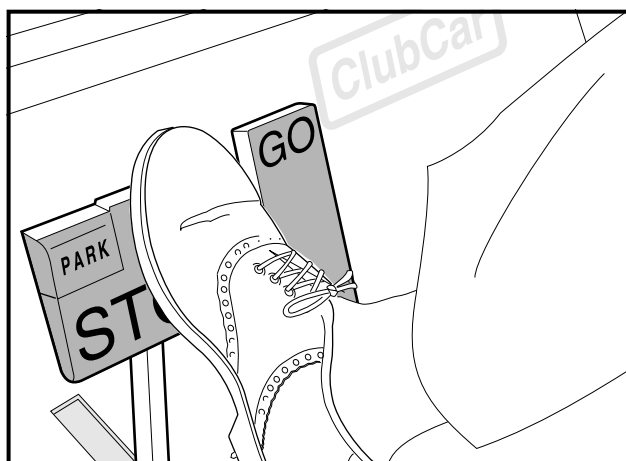

Figuur 8 Rempedaal

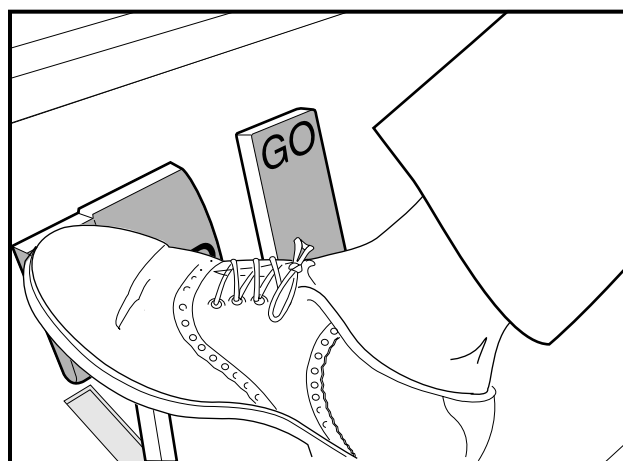

Figuur 9 Pedaal parkeerrem

ALLEEN POWERDRIVE SYSTEM 48 EN POWERDRIVE PLUS ELEKTRISCHE VOERTUIGEN

Waarschuwinglampje batterij

De PowerDrive System 48 en PowerDrive Plus voertuigen hebben een waarschuwinglampje op het dashboard (boven de stuurkolom) dat, wanneer het voertuig in gebruik is, een lage batterijspanning aangeeft of, wanneer het voertuig geladen wordt, een laadprobleem signaleert. Dit waarschuwinglampje wordt gecontroleerd door de boordcomputer van de PowerDrive.

Wanneer het voertuig in gebruik is, zal het waarschuwinglampje aangaan en blijven branden indien:

- De batterijspanning onder 48 volt daalt bij onbelaste batterijen (het voertuig staat stil, alle accessoires zijn uitgeschakeld).
- De lading van de batterijen minder dan 25% van hun vermogen bedraagt.

Als het verklikkerlampje tijdens een ronde golf begint te branden, is er nog voldoende stroom om het spel te voltooien maar moet het voertuig opgeladen worden voor u het opnieuw gebruikt. Als het lampje aangaat en het voertuig kan het rondje golf niet meer uitrijden, moet u het voertuig door uw Club Car-distributeur/dealer laten controleren op defecten aan de batterijen of het elektrisch systeem.

Als de batterijen onvolledig opgeladen zijn omdat (1) het snoer afgekoppeld werd, (2) de aansluiting van de lader op het stroomnet onderbroken werd, (3) de lader zichzelf na 16 uur werking heeft uitgeschakeld of (4) de lader defect is, zal het waarschuwinglampje de volgende aanwijzingen geven:

- Het lampje brandt niet wanneer de lading 90% of meer volledig is. De boordcomputer onthoudt de hoeveelheid lading die nodig is om de batterijen volledig bij te vullen en zal het laden tijdens de volgende laadcyclus voltooien.

- Het lampje gaat aan en blijft 10 seconden branden (lader niet aangesloten) als de lading minder dan 90% volledig is maar het voertuig nog voldoende stroom heeft voor 36 holes. Dit waarschuwt de fleet-verantwoordelijke dat het voertuig nog wel bruikbaar is maar zo snel mogelijk volledig opgeladen moet worden.
- Het lampje brandt telkens 10 seconden, met intervallen van 4 seconden, indien de lader zichzelf na 16 uur heeft uitgeschakeld (zie handleiding lader) en de batterijen onvoldoende opgeladen zijn. Dit wijst op een abnormale laadcyclus. Laat de lader en de batterijen door uw Club Car distributeur/dealer controleren.
- Het lampje brandt tijdens het opladen (de lader is op het stroomnet aangesloten) telkens 10 seconden, met intervallen van 4 seconden, indien de stroom naar de lader uitvalt. Wanneer de stroom weer aangesloten wordt, zal het lampje uitgaan.

ALLEEN POWERDRIVE PLUS VOERTUIGEN

Slepen-/rijdschakelaar

⚠ WAARSCHUWING

- OM MOGELIJKE ONTPLOFFING VAN DE BATTERIJ TE VOORKOMEN, MOET DE SLEPEN-/RIJDENSCHAKELAAR IN DE **TOW** (SLEPEN) POSITIE STAAN VOOR BATTERIJKABELS WORDEN AANGESLOTEN OF AFGEKOPPELD.
- MET DE SLEPEN-/RIJDENSCHAKELAAR IN DE **TOW** (SLEPEN) POSITIE, ZIJN ALLE FUNCTIES VAN DE MOTORREM UITGESCHAKELD, MET INBEGRIIP VAN DE DETECTIE NUL SNELHEID.

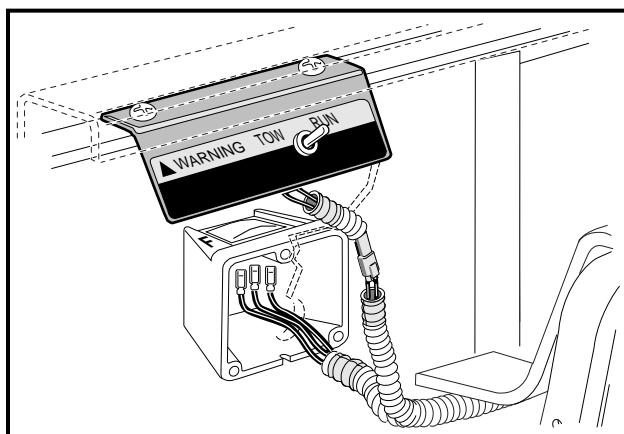

Figuur 10 Slepen-/rijdschakelaar

Alle DS PowerDrive Plus-voertuigen van het bouwjaar 1999 zijn voorzien van een slepen-/rijdschakelaar, die zich onder het zitje net boven de vooruit-/achteruitschakelaar bevindt. **(Figuur 10, pagina 10)**. De schakelaar moet in de stand RUN (rijden) staan om het voertuig te kunnen besturen. Met de schakelaar in de stand TOW (slepen) is de stroom naar de elektrische onderdelen van het voertuig afgesneden en zal het voertuig niet werken. **Zie volgende OPMERKING.**

OPMERKING

- NADAT U DE SCHAKELAAR IN DE STAND **TOW** (SLEPEN) PLAATST, MOET U 10 SECONDEN WACHTEN VOOR U HEM OPNIEUW IN DE STAND RUN PLAATST.
- NADAT U DE SCHAKELAAR IN DE STAND **RUN** (RIJDEN) PLAATST, MOET U 10 SECONDEN WACHTEN VOOR U HET VOERTUIG GEBRUIKT.

De slepen-/rijdschakelaar moet in de volgende omstandigheden in de TOW (slepen) stand worden geplaatst:

- **Voor het voertuig wordt gesleept** – Plaats de schakelaar in de stand TOW (slepen) om de motorrem volledig uit te schakelen en dus mogelijke schade aan het voertuig of de elektrische onderdelen te voorkomen die kan optreden wanneer het voertuig wordt gesleept terwijl de detectie nul snelheid of de motorrem actief is.

- **Voor de batterijkabels worden aangesloten of afgekoppeld** – Plaats de slepen-/rijdenschakelaar in de stand TOW (slepen) om de stroom naar het elektrische systeem van het voertuig uit te schakelen. Dit voorkomt vonkvorming en de mogelijke explosie van de batterij bij het afkoppelen van de batterijkabels.
- **Bij langdurige opslag** – Plaats de slepen-/rijdenschakelaar in de stand TOW (slepen) om de stroom naar het elektrische systeem van het voertuig uit te schakelen en dus te voorkomen dat de batterijen ontladen worden.

INSTRUCTIES VOOR DE BESTUURDER

WAARSCHUWING

- INDIEN U HET VOERTUIG VERHUURT OF UITLEENT, MOET U ZORGEN DAT DE BESTUURDER VERTROUWD IS MET ALLE BEDIENINGEN EN GEBRUIKSPROCEDURES VÓÓR HIJ HET VOERTUIG GEBRUIKT.
- HET VOERTUIG MAG NIET MEER DAN TWEE PASSAGIERS VERVOEREN.
- HET VOERTUIG IS NIET SPECIAAL UITGERUST VOOR GEHANDICAPTEN. VERGEWIS U ERVAN DAT DE BESTUURDER HET VOERTUIG BEHOORLIJK KAN BEDIENEN VÓÓR HIJ OF ZIJ HET GEBRUIKT.
- VOOR GEBRUIK'S NACHTS MOET HET VOERTUIG UITGERUST WORDEN MET KOPLAMPEN, ACHTERLICHTEN EN REFLECTOREN.
- BRENG HET VOERTUIG TOT STILSTAND VOOR U DE VOORUIT-/ACHTERUIT-SCHAKELAAR VERPLAATST. DIT NEGEREN KAN NIETSVERMOEDENDE PASSAGIERS VERWONDEN EN/OF HET VOERTUIG BESCHADIGEN. WANNEER HET VOERTUIG IN ACHTERUIT WORDT GESCHAKELD, GEEFT EEN ZOEMER EEN WAARSCHUWINGSSIGNAAL.

BIJ HET BESTUREN VAN HET VOERTUIG:

- BESTUUR HET VOERTUIG UITSLUITEND VANUIT DE BESTUURDERSPLAATS.
- OM TE VOORKOMEN DAT ZE UIT HET RIJDENDE VOERTUIG VALLEN, MOETEN DE PASSAGIERS ALTIJD BLIJVEN ZITTEN EN ZICH AAN DE HANDGREPEN VAN DE ZITTING OF DE RELINGEN VASTHOUDEN. DE CHAUFFEUR MOET TIJDENS HET RIJDEN BEIDE HANDEN OP HET STUUR HOUDEN.
- VOORKOM ERNSTIGE VERWONDINGEN DOOR HEEL UW LICHAAM BINNEN HET VOERTUIG TE HOUDEN.
- VERTRAAG IN BOCHTEN, OM TE VOORKOMEN DAT HET VOERTUIG KANTELT.
- RIJD BIJ HET BESTIJGEN OF AFDALEN VAN HELLINGEN IN RECHTE LIJN, OM TE VOORKOMEN DAT HET VOERTUIG KANTELT. **HET VOERTUIG IS NIET GESCHIKT VOOR HELLINGEN STEILER DAN 20%.**
- OM DE VERWONDING VAN EEN NIETSVERMOEDENDE PASSAGIER EN/OF BESCHADIGING VAN HET VOERTUIG TE VOORKOMEN, MAG U NOOIT ABRUPT VERTREKKEN, STOPPEN OF DRAAIEN.
- PAS UW SNELHEID AAN AAN HET TERREIN (BIJVOORBEELD NAT GRAS OF ONEFFEN BODEM) OM TE VOORKOMEN DAT U DE CONTROLE OVER HET VOERTUIG VERLIEST OF HET DOET KANTELEN.
- GEBRUIK HET VOERTUIG NIET OP DE OPENBARE WEG. HET IS NIET ONTWORPEN OF BEDOELD VOOR GEBRUIK OP STRATEN EN MAG NIET WORDEN GEREgistREERD VOOR GEBRUIK OP DE OPENBARE WEG.
- RESPECTEER ALLE PLAATSELIJKE REGLEMENTERINGEN VOOR GOLFWAGENS.
- HET VOERTUIG MAG UITSLUITEND DOOR OPGELEIDE BESTUURDERS EN OP VOORGESCHREVEN TERREINEN WORDEN GEBRUIKT.
- GA NIET VOOR OF ACHTER HET VOERTUIG STAAN, OM TE VOORKOMEN DAT U AANGEREDEN WORDT.
- RIJD NIET ONDER INVLOED VAN ALCOHOL, DRUGS OF MEDICIJNEN.

Niemand mag het voertuig besturen zonder zich vertrouwd te maken met de juiste bediening en gebruik van de bedieningen. Beginnende chauffeurs moeten een proefrit maken onder begeleiding van een ervaren

bestuurder voordat zij het voertuig alleen gaan besturen. Alleen zij met een geldig rijbewijs mogen dit voertuig besturen.

Om het veilige gebruik van het voertuig te verzekeren, moet u alle volgende procedures stipt en in de juiste volgorde opvolgen. Lees en begrijp alle instructies voor u het voertuig bestuurt.

HET VOERTUIG STARTEN

1. Bestudeer en begrijp de bedieningen.
2. Zorg ervoor dat iedereen zit en zich vasthoudt aan de handgrepen van de zitting of de relingen.
3. Lees de veiligheidswaarschuwingen op het dashboard en (of) boven de pedalen.
4. Zorg dat de wielen in de gewenste richting gedraaid zijn.
5. Draai de contactsleutel in de stand ON (aan). Controleer of de weg vrij is.
6. Kies de rijrichting door de hendel in de gewenste stand te plaatsen (F: vooruit, R: achteruit).
7. Druk langzaam het snelheidspedaal in. De parkeerrem wordt automatisch uitgeschakeld en het voertuig zet zich in beweging. Als u het snelheidspedaal blijft indrukken, zal het voertuig sneller rijden tot het de maximumsnelheid bereikt. **Zie volgende WAARSCHUWING.**

WAARSCHUWING

- DE BESTUURDER MOET BIJ HET AFDALEN VAN HELLINGEN DE SNELHEID CONTROLEREN. **ALLEEN POWERDRIVE PLUS VOERTUIG:**
- HET MOTORREMMEN MET INGEDRUKTE PEDAAL OF MET NIET-INGEDRUKTE PEDAAL KAN GEBRUIKT WORDEN OM TIJDENS AFDALINGEN DE SNELHEID TE CONTROLEREN. **(ZIE DE GOEDE WERKING CONTROLEREN, PAGINA 6).** HET TERREIN OF ANDERE OMSTANDIGHEDEN KUNNEN HET NODIG MAKEN OM NIET ALLEEN DE MOTORREM MAAR OOK HET REMPEDAAL TE GEBRUIKEN.

HET VOERTUIG TOT STILSTAND BRENGEN

WAARSCHUWING

- DOOR WATER RIJDEN KAN DE WERKING VAN DE REMMEN AANTASTEN. CONTROLEER DE WERKING VAN DE REMMEN DOOR HET REMPEDAAL ZACHTJES IN TE DRUKKEN. INDIEN HET VOERTUIG NIET NORMAAL VERTRAAGT, BLIJFT U HET REMPEDAAL INDRUKKEN TOT DE REMMEN DROOG ZIJN EN WEER NORMAAL WERKEN.

VOORZICHTIG

- GEBRUIK HET REMPEDAAL OM OP EEN HELLING STIL TE BLIJVEN STAAN. GEBRUIK NIET HET SNELHEIDSPEDAAL.

Om het voertuig tot stilstand te brengen, laat u het snelheidspedaal los en drukt u met de rechervoet het rempedaal in tot het voertuig volledig stopt.

HET VOERTUIG PARKEREN EN VERLATEN

1. Nadat u het voertuig tot stilstand hebt gebracht, drukt u het pedaal van de parkeerrem krachtig in, totdat deze blokkeert. Het voertuig kan nu niet weggrollen.
 2. Draai de contactsleutel in de OFF (uit) stand. plaats de vooruit-/achteruithendel in de N (vrijloop) stand. Verwijder de sleutel als het voertuig niet wordt gebruikt.
- **Alleen PowerDrive Plus voertuigen:** met de slepen-/rijdenschakelaar in de stand RUN (rijden) zal de detectie zero snelheid, ongeacht de stand van de vooruit-/achteruitschakelaar of de contactsleutel, voorkomen dat het voertuig zich sneller dan 1,6 tot 3 km/u verplaatst, tenzij het snelheidspedaal wordt ingedrukt. Dit voorkomt het risico dat het voertuig (met parkeerrem uitgeschakeld) te snel zou weggrollen om te voet ingehaald te worden. **Zie ook "Detectie zero snelheid", pagina 6.**

SLEPEN

WAARSCHUWING

- HET VOERTUIG MAG NOOIT OP DE OPENBARE WEG GESLEEPT WORDEN.
- GEBRUIK UITSLUITEND GOEDGEKEURDE CLUB CAR-SLEEPSTANGEN.
- DRAAI VÓÓR U HET VOERTUIG SLEEPT DE CONTACTSLEUTEL IN DE **OFF** (UIT) STAND. PLAATS DE VOORUIT-/ACHTERUITSCHAKELAAR IN **VRIJLOOP**.
- WEES UITERST VOORZICHTIG BIJ HET SLEPEN VAN EEN VOERTUIG.
- RIJD BIJ HET SLEPEN NOOIT SNELLER DAN 8 km/u.
- LAAT GEEN PERSONEN PLAATSNEMEN IN DE VOERTUIGEN DIE WORDEN GESLEEPT.
- VERMIJD BIJ HET TREKKEN ABRUPT STARTEN, STOPPEN EN SCHERPE BOCHTEN.
- SLEEP MET EEN CLUB CAR-VOERTUIG NOOIT MEER DAN ÉÉN ANDER CLUB CAR-VOERTUIG. INDIEN MEER DAN ÉÉN VOERTUIG GESLEEPT MOET WORDEN, HEBT U EEN VOLDOENDE KRACHTIGE TREKKER (TRACTOR OF ZWARE VRACHTWAGEN) NODIG DIE VOORZIEN IS VAN DE GEPASTE UITRUSTING, MET EEN TAKELHOOGTE VAN 28 cm. GEBRUIK VOOR HET SLEPEN VAN VERSCHIEDENE VOERTUIGEN UITSLUITEND HEAVY DUTY SLEEPSTANGEN. **SLEEP NOOIT MEER DAN VIJF VOERTUIGEN TEGELIJK.**
- **ALLEEN POWERDRIVE PLUS VOERTUIGEN:** PLAATS DE SLEPEN-/RIJDENSCHAKELAAR IN DE STAND **TOW** (SLEPEN). ALS U DIT NIET DOET, ZAL HET VOERTUIG NIET RIJDEN.

Alle voertuigen zijn voor- en achteraan voorzien van bevestigingspunten voor het slepen. Voor het slepen bij panne/pech en het slepen van één voertuig is een lichte sleepstang voorzien. Voor het slepen van verscheidene voertuigen zijn een heavy duty sleepstang en een ingebouwde sleepstang verkrijgbaar. Respecteer tijdens het slepen alle bovenstaande WAARSCHUWINGEN.

VERVOER OP EEN AANHANGWAGEN

Indien u het voertuig over lange afstanden of over de openbare weg dient te vervoeren, moet u een goedgekeurde aanhangwagen gebruiken en rekening houden met alle volgende WAARSCHUWINGEN:

WAARSCHUWING

- VOOR GEBRUIK OP DE OPENBARE WEG MOET DE AANHANGWAGEN VOLDOEN AAN ALLE PLAATSELIJKE EN NATIONALE REGLEMENTEN (ACHTERLICHTEN, REMLICHTEN ENZ.).
- GEBRUIK ALTIJD EEN GOEDGEKEURDE AANHANGWAGEN MET EEN TARRA VAN 544 kg PER VOERTUIG (VOORBEELD: EEN AANHANGWAGEN DIE TWEE VOERTUIGEN DRAAGT: 2 X 544 kg = 1088 kg).
- SLEEP EEN CLUB CAR-VOERTUIG NOOIT OP DE OPENBARE WEG ACHTER EEN PASSAGIERSVOERTUIG OF EEN VRACHTWAGEN, TENZIJ HET OP EEN GOEDGEKEURDE AANHANGWAGEN STAAT.
- HET TE TRANSPORTEREN VOERTUIG MOET STEVIG VASTGEMAAKT WORDEN OP DE AANHANGWAGEN, PLAATS DE VOORUIT-/ACHTERUITSCHAKELAAR IN **VRIJLOOP**, HET CONTACTSLOT OP **OFF** (UIT) EN ZORG DAT DE PARKEERREM GOED INGEDRUKT EN VERGRENDELD IS.
- BIJ HET SLEPEN OP EEN AANHANGWAGEN MOET DE NORMALE RIJSNELHEID VAN DE TREKKER VERMINDERD WORDEN.
- GEZIEN DE BIJKOMENDE LENGTE VAN DE AANHANGWAGEN, MOET U VOORZICHTIG ZIJN BIJ HET NEMEN VAN BOCHTEN.
- VERWIJDER DE VOORRUIT VAN HET VOERTUIG VOOR U HET OP EEN AANHANGWAGEN TRANSPORTEERT.

OPSLAG

Lees **GEVAAR** en **WAARSCHUWING** op pagina 3.

⚠ WAARSCHUWING

- DRAAI HET CONTACTSLOT OP **OFF** (UIT), VERWIJDER DE SLEUTEL EN LAAT DE VOORUIT-/ACHTERUITHENDEL TIJDENS DE BEWARING IN **N** (VRIJLOOP) STAAN. ZO WORDT VERMEDE DAT HET VOERTUIG PER ONGELUK START.
- TRACHT NOOIT BEVROREN BATTERIJEN OF BATTERIJEN MET VERVORMDE BEHUIZING TE LADEN. VERWIJDER DE BATTERIJEN. BEVROREN BATTERIJEN KUNNEN ONTPLOFFEN.

⚠ VOORZICHTIG

- ONVOLDOENDE OPGELADEN BATTERIJEN ZULLEN BIJ LAGE TEMPERATUUR BEVRIEZEN.
- RICHT BIJ HET WASSEN VAN HET VOERTUIG GEEN WATER OP DE STAPPEN-POTENTIOMETER (48 VOLT VOERTUIGEN) OF DE V-GLIDE SNELHEIDSSCHAKELAAR (36 VOLT VOERTUIG), OP DE VOORUIT-/ACHTERUITSCHAKELAAR OF ANDERE ELEKTRISCHE ONDERDELEN.
- BESCHADIGDE OF GECORRODEERDE BATTERIJKLEMMEN MOETEN ZONODIG VERVANGEN OF SCHOONGEMAAKT WORDEN. INDIEN U DIT NEGEERT, KUNNEN ZE TIJDENS HET GEBRUIK OVERVERHITTEN.
- **ALLEEN POWERDRIVE PLUS VOERTUIGEN:** PLAATS DE SLEPEN/RIJDEN-SCHAKELAAR IN DE STAND **TOW** (SLEPEN).

1. Laad de batterijen volledig . **Zie Batterijen, pagina 18.**
2. Was alle corrosie bij de batterijpolen af met een oplossing van natriumcarbonaat en water (250 mL per 3,8 L water). Spoel de oplossing vervolgens af van de batterijen (laat geen vocht in de batterijen dringen). Laat de polen drogen en bespuit ze met Club Car Battery Terminal Spray, onderdeelnr. 1014305.
3. Bewaar het voertuig op een koele, droge plaats. Dit om te voorkomen dat de batterijen zichzelf ontladen.
4. Regel de bandenspanning op 138 kPa.
5. Smeer de voorophanging en voer een volledige halfjaarlijkse smerbeurt uit. **Zie Periodiek smeerschema, pagina 16.**
6. Maak de voor- en achterzijde van de carrosserie grondig schoon, net als de zittingen, het batterijvak en de onderzijde van het voertuig.
7. Schakel de parkeerrem niet in. Blokkeer de wielen om te voorkomen dat het voertuig weggrolt.
8. Zorg dat de batterijen tijdens de opslag volledig geladen blijven. **Zie Batterijen, pagina 18.**
 - Laad 36 volt voertuigen met Accu-Power-batterijladers zo mogelijk om de 6 tot 8 weken op, zoals nodig. Indien het niet mogelijk of praktisch is de batterijen bij te laden, koppelt u ze af tijdens de opslag van het voertuig.
 - Laat bij PowerDrive System 48- en PowerDrive Plus-voertuigen de PowerDrive-lader tijdens de opslag aangesloten. De PowerDrive-laadfunctie zal de batterijen tijdens de opslag automatisch opladen wanneer het nodig is. **Zie Batterijen, pagina 18. Zie volgende OPMERKING.**

OPMERKING

- EEN POWERDRIVE SYSTEM 48- OF POWERDRIVE PLUS-VOERTUIG ZAL NIET WERKEN ALS HET OP EEN LADER AANGESLOTEN IS.

HET VOERTUIG NA OPSLAG WEER IN GEBRUIK NEMEN

1. Laad de batterijen volledig. **Zie Batterijen, pagina 18.**
2. Stel de bandenspanning in op 124-138 kPa.
3. Voer de controles vóór het eerste gebruik uit. **Zie pagina 6.**

ONDERHOUD

Lees **GEVAAR** en **WAARSCHUWING** op pagina 3.

ALGEMENE INFORMATIE

Om een probleemloze werking van het voertuig te verzekeren, is het van het grootste belang dat u een regelmatig preventief onderhoudsprogramma toepast (vaste onderhoudsbeurten, ook wanneer het voertuig probleemloos werkt). Een regelmatig en systematisch onderhoud zal defecten en dure herstellingen door verwaarlozing voorkomen. Een voertuig dat niet probleemloos werkt moet uit gebruik worden genomen tot het gerepareerd is. Dit zal verdere schade aan het voertuig en mogelijke verwondingen door onveilige condities voorkomen.

Neem voor alle reparaties en halfjaarlijkse of jaarlijkse onderhoudsbeurten contact op met uw plaatselijke Club Car distributeur/dealer. **Zie volgende WAARSCHUWING.**

WAARSCHUWING

- INDIEN BIJ EEN VASTE INSPECTIE OF ONDERHOUDSBEURT PROBLEMEN AAN HET LICHT KOMEN, MAG U HET VOERTUIG NIET GEBRUIKEN TOT HET GEREPAAREED IS. HET ACHTERWEGE LATEN VAN NOODZAKELIJKE REPARATIES KAN BRAND, MATERIËLE SCHADE EN ERNSTIGE OF DODELIJKE VERWONDINGEN VEROORZAKEN.
- HEET! PROBEER NIET EEN HETE MOTOR OF UITLAAT TE ONDERHOUDEN. DIT ZOU ERNSTIGE BRANDWONDEN KUNNEN VEROORZAKEN.

DAGELIJKSE VEILIGHEIDSCONTROLES VÓÓR GEBRUIK – CONTROLELIJST

Inspecteer en bestuur het voertuig met de hoofdstukken “Controles vóór het eerste gebruik” (**pagina 6**) en “De goede werking controleren” (**pagina 6**) als leidraad om het volgende te controleren:

- Waarschuwingsstickers voertuig
- Remsysteem
- Parkeerrem
- Achteruitzoemer
- Besturing en koppelingen
- Gepaste versnelling en maximumsnelheid
- Batterijen
- Versnellingschakelaar

Controleer bovendien dit:

- Banden: Controleer ze op slijtage en schade en ga na of ze voldoende opgeblazen zijn.
- Vooruit-/achteruitschakelaar: Controleer de goede werking. **Zie Bedieningen, pagina 7.**

PERIODIEK ONDERHOUDSSHEMA

WAARSCHUWING

- ALLE ONDERHOUD, HERSTELLINGEN EN AFSTELLINGEN MOETEN UITGEVOERD WORDEN VOLGENS DE INSTRUCTIES IN DE 1999 DS GOLFWAGEN ONDERHOUDS- EN SERVICEHANDLEIDING.

OPMERKING

- INDIEN HET VOERTUIG CONSTANT IN ZWARE OMSTANDIGHEDEN WORDT GEBRUIKT, MOET VAKER PREVENTIEF ONDERHOUD WORDEN UITGEVOERD DAN AANBEVOLEN WORDT IN DE ONDERHOUDS- EN SMEERSHEMA'S.
- ZOWEL HET PERIODIEKE ONDERHOUDSSHEMA ALS HET PERIODIEKE SMEERSHEMA MOETEN WORDEN GEVOLGD OM HET VOERTUIG IN OPTIMALE BEDRIJFSCONDITIE TE HOUDEN.

PERIODIEK ONDERHOUDSSCHEMA		
VASTE INTERVAL	ONDERHOUD	
Dagelijks onderhoud door eigenaar	Batterijen	Laad batterijen op (alleen na elk gebruik).
Wekelijks onderhoud eigenaar	Batterijen	Controleer het elektrolytpeil. Voeg indien nodig water toe volgens de onderhouds- en servicehandleiding.
Maandelijks onderhoud door eigenaar of getrainde monteur	Batterijen	Was de bovenzijde van batterij en polen af met een oplossing van natriumcarbonaat en water. Voer afvalwater op gepaste wijze af.
	Banden	Controleer de spanning en stel zo nodig bij. (Zie Capaciteiten voertuig, pagina 17).
	Wiper schakelaar	Controleer op barsten of andere schade; zorg dat schakelaar stevig aan het chassis bevestigd is. Controleer goede werking beweegbaar contact.
	Voertuig algemeen	Maak batterijruimte en onderzijde voertuig schoon. Voer afvalwater op gepaste wijze af.
Halfjaarlijks onderhoud, uitsluitend door getrainde monteur (Om de 50 uren gebruik of om de 100 ronden)	Remsysteem	Controleer remschoenen, vervang zo nodig. (Zie DS Onderhouds- en Servicehandleiding).
		Smeer de remschuiven volgens het smeerschema. (Zie DS Onderhouds- en Servicehandleiding).
		Controleer kabels op schade; vervang indien nodig.
	Elektrische bedrading en aansluitingen	Controleer op degelijke bevestiging en slijtage.
	Vooruit-/achteruitschakelaar	Controleer contacten en kabelaan sluitingen. Verifieer stevigheid van de aansluitingen.
Uitlijning voorwiel en sporing	Controleer en stel zo nodig bij. (Zie Onderhouds- en Servicehandleiding, hoofdstuk 7).	
Jaarlijks onderhoud, uitsluitend door getrainde monteur (Om de 100 uren gebruik of om de 200 ronden)	Batterijen	Test de batterij volgens de Onderhouds- en Servicehandleiding.

WAARSCHUWING

- INDIEN PROBLEMEN AAN HET LICHT KOMEN, MAG HET VOERTUIG NIET WORDEN GEBRUIKT TOT ZE GEREpareerd ZIJN. HET ACHTERWEGE LATEN VAN NOODZAKELIJKE REPARATIES KAN BRAND, MATERIËLE SCHADE EN ERNSTIGE OF DODELIJKE VERWONDINGEN VEROORZAKEN.

PERIODIEKE SMEERSHEMA'S

PERIODIEKE SMEERSHEMA'S			
VASTE INTERVAL	ONDERHOUD	PLAATS*	AANBEVOLEN SMEERMIDDEL
Halfjaarlijks door eigenaar of getrainde monteur (Om de 50 uren gebruik of om de 100 ronden)	Kogellagers remstang	1.	Dry Moly Lube – Club Car Nr. 1012151
	Koppeling en scharnieren remmen	2.	Dry Moly Lube – Club Car Nr. 1012151
	Scharnieren snelheidspedaal en steunen	3.	Dry Moly Lube – Club Car Nr. 1012151
	Contacten vooruit/achteruit-hendel en stop-contactlader	4.	WD-40®
	Remschuiven	5.	Dry Moly Lube – Club Car Nr. 1012151
	Ophanging vooraan (5 onderdelen)	6.	Chassis smeermiddel – EP NLGI kwaliteitsgraad 2
Vervolg van periodiek smeerschema op volgende bladzijde.			

PERIODIEKE SMEERSHEMA'S

VASTE INTERVAL	ONDERHOUD	PLAATS*	AANBEVOLEN SMEERMIDDEL
Jaarlijks, uitsluitend door getrainde monteur (Om de 100 uren gebruik of om de 200 ronden)	Controleer/vul versnellingsbak/ achterbrug tot het niveau van de plug	7.	0,67 L SAE 30 WT, API klasse SE, SF, of SG olie (of hoger)
	Inspecteer kogellagers voorwielen. (Vernieuw zo nodig smering)	8.	Chassis smeermiddel – EP NLGI kwaliteitsgraad 2

*Zie figuur 11, pagina 17.

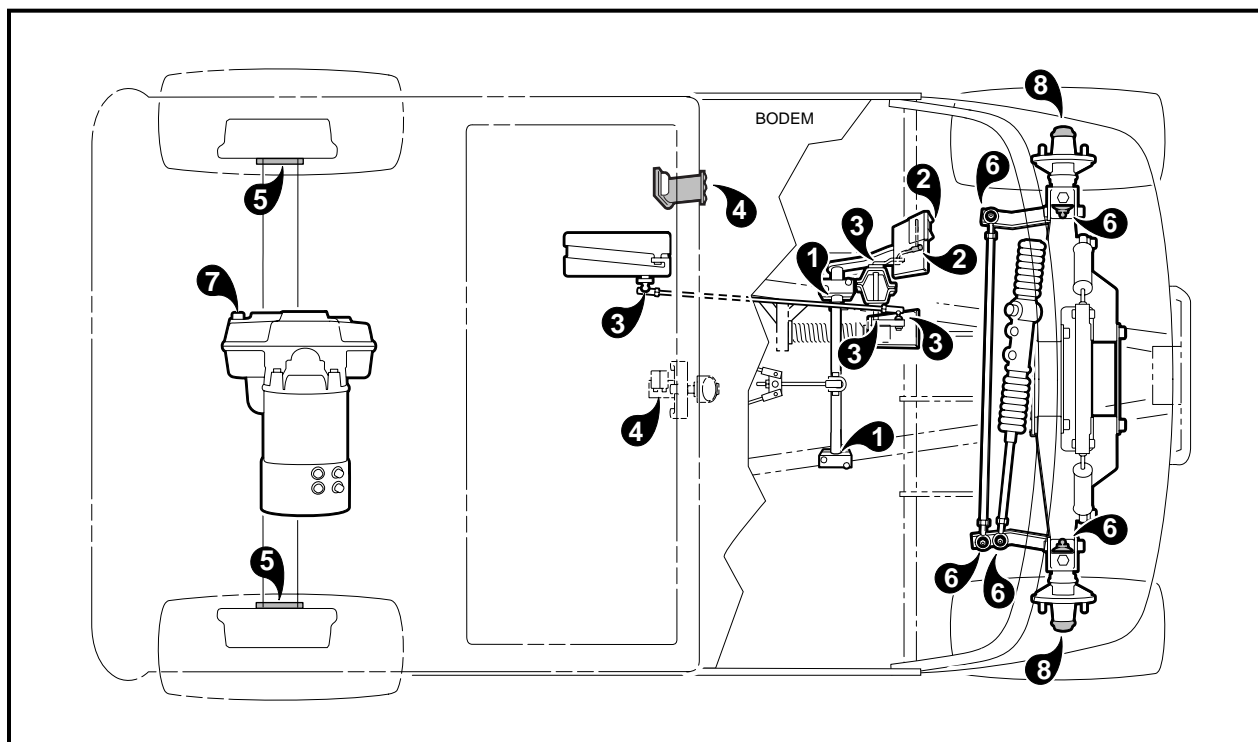

Figuur 11 Smeerpunten van het voertuig

CAPACITEITEN VOERTUIG

INHOUDEN	
Gecombineerde versnellingsbak/achterbrug	0,67 L
Bandenspanning	124-138 kPa

SNELHEIDSBEPERKER

Het DS elektrisch voertuig is voorzien van een snelheidsbeperker met halfgeleider (PowerDrive System 48 en PowerDrive Plus) of een V-Glide snelheidsbeperker (36 volt voertuig).

Om deze snelheidsbeperkers goed te kunnen onderhouden en desnoods te herstellen, is een goede kennis van de elektrische circuits en de werking van de componenten van beide systemen noodzakelijk. Daarom raden wij aan reparaties en onderhoud te laten uitvoeren door een erkende Club Car-distributeur/dealer, die de originele Club Car OEM-onderdelen gebruikt.

BATTERIJEN

Lees **GEVAAR** en **WAARSCHUWING** op pagina 3.

⚠ GEVAAR

- **BATTERIJ – ONTPLOFBARE GASSEN! NIET ROKEN! HOUD VONKEN EN VLAMMEN OP VEILIGE AFSTAND VAN HET VOERTUIG. GEREEDSCHAP, KABELS EN METALEN VOORWERPEN KUNNEN VONKEN VEROORZAKEN WANNEER ZE MET EEN BATTERIJ WORDEN KORTGESLOTEN. HOUD U BIJ HET HANTEREN VAN BATTERIJEN ZORGVULDIG AAN ALLE INSTRUCTIES.**
- **LAAD BATTERIJEN UITSLUITEND IN EEN GOED GEVENTILEERDE RUIMTE. TIJDENS HET LADEN GEVEN BATTERIJEN WATERSTOFGAS AF. WATERSTOFGAS IS ONTPLOFBAAR EN MAG NOOIT IN EEN VERHOUDING VAN MEER DAN 2% IN DE LUCHT VOORKOMEN.**
- **GIFTIG! BEVAT ZUUR! VEROORZAAKT ERNSTIGE BRANDWONDEN - VERMIJD CONTACT MET DE HUID, DE OGEN OF DE KLEDING. EERSTE HULP:**
 - **UITWENDIG: SPOEL GEDURENDE 15 MINUTEN MET WATER. WAARSCHUW ONMIDDELIJK EEN DOKTER.**
 - **INWENDIG: DRINK GROTE HOEVEELHEDEN MELK OF WATER, GEVOLGD DOOR MAGNESIUMMELK OF PLANTAARDIGE OLIE. WAARSCHUW ONMIDDELIJK EEN DOKTER.**
 - **OGEN: SPOEL GEDURENDE 15 MINUTEN MET WATER. WAARSCHUW ONMIDDELIJK EEN DOKTER.**

⚠ VOORZICHTIG

- **SCHAKEL ALLE ACCESSOIRES UIT VOOR U DE BATTERIJEN LAADT.**

OPMERKING

- **RECYCLEER OF VERWIJDER GEBRUIKTE BATTERIJEN VOLGENS DE PLAATSELIJKE, NATIONALE EN EUROPESE REGLEMENTERING.**
- **DS V-Glide 36 volt elektrisch voertuigen werken met 6 volt batterijen.**
- **Het PowerDrive System 48 elektrisch voertuig en het PowerDrive Plus elektrisch voertuig werken met 8 volt batterijen.**

Zowel de 6 volt als de 8 volt batterijen zijn batterijen met diepe cyclus, speciaal gemaakt voor toepassing in elektrische voertuigen. Gebruik nooit autobatterijen.

Nieuwe batterijen geven pas hun volledige vermogen nadat ze 20 tot 50 keer zijn opgeladen en ontladen. Voor een maximale levensduur van nieuwe batterijen, moet u PowerDrive System 48-voertuigen met nieuwe batterijen in de eerste twee maanden opladen na maximaal 36 holes golf; V-Glide 36 volt voertuigen laadt u in de eerste twee maanden op na 18 holes golf. Voor het eerste gebruik van een nieuw voertuig, voor het eerste gebruik na opslag van een voertuig en voor het eerste dagelijkse gebruik moeten de batterijen volledig worden opgeladen.

ONDERHOUD VAN DE BATTERIJEN

Houd de batterijen in goede staat door ze regelmatig als volgt te onderhouden:

1. Zorg dat de batterijen schoon en corrosievrij blijven. Was de bovenzijde en de polen eenmaal per week af met een oplossing van natriumcarbonaat en water (250 mL natriumcarbonaat op 3,8 L water). Spoel af met water. **Zie volgende OPMERKING.**

OPMERKING

- **LAAT DEZE VLOEISTOF NIET IN DE BATTERIJEN DRINGEN.**
- **AFVALWATER MOET OP DE VOORGESCHREVEN WIJZE VERWIJDERD WORDEN.**

Controleer of de kabels goed op de batterijpolen aangesloten zijn. Laat de batterijpolen drogen en bespuit ze met Club Car-beschermerspray voor batterijen (Club Car Battery Protector Spray, onderdeel nr. 1014305).

2. Controleer het elektrolytpeil van de batterijen wekelijks. **(Zie figuur 12, pagina 19 voor het juiste niveau).** Voeg alleen water toe na het laden, tenzij het niveau tot onder de bovenzijde van de platen is gedaald. In dat geval voegt u net genoeg water toe om de platen te bedekken. Laad de batterij en controleer het peil opnieuw. Laad de batterijen nooit op wanneer een gedeelte van de platen boven water staat. De batterijen zullen langer meegaan als u uitsluitend gedistilleerd water gebruikt. **Zie volgende OPMERKING.**

OPMERKING

- BIJ VEEL VERKOPERS VAN AUTO-ACCESSOIRES VINDT U SPECIALE PISTOLEN OF FLESSEN OM BATTERIJEN BIJ TE VULLEN.

3. De bevestigingen moeten zo strak zitten dat de batterijen niet bewegen wanneer het voertuig rijdt. Ze mogen echter niet zo strak gespannen staan dat ze de batterijbehuizing doen barsten of vervormen. De torsie op de moeren moet 4,5 N·m bedragen. De aansluitingsklemmen moeten schoon zijn en goed vastzitten. Vervang versleten isolatie en versleten kabels. De torsie op de klemmen moet 12,4 N·m bedragen. **Zie volgende VOORZICHTIG.**

⚠ VOORZICHTIG

- BESCHADIGDE OF GECORRODEERDE BATTERIJKLEMMEN MOETEN ZONODIG VERVANGEN OF SCHOONGEMAAKT WORDEN. INDIEN U DIT NEGEERT, KUNNEN ZE TIJDENS HET GEBRUIK OVERVERHITTEN.

4. Na het gebruik moet u de batterijen opladen. Laat ze niet langer dan absoluut noodzakelijk ontladen (nooit langer dan 24 uur).

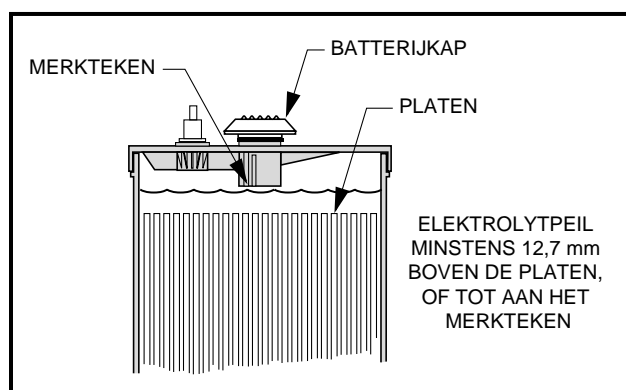

Figuur 12 Elektrolytpeil in batterijen

BATTERIJLADER

⚠ GEVAAR

- TIJDENS HET LADEN GEVEN BATTERIJEN WATERSTOFGAS AF. WATERSTOFGAS IS ONTPLOFBAAR. INDIEN HET VOERTUIG VOORZIEN IS VAN EEN WATERDICHT AFDEKKING, MOET DEZE OPENGEMAAKT EN WEGGETROKKEN WORDEN TERWIJL U DE BATTERIJEN LAADT. DIT OMDAT ZICH DAN GEEN WATERSTOFGAS ONDER DE AFDEKKING KAN VERZAMELEN.
- DE RUIMTE WAAR DE BATTERIJEN WORDEN GELADEN MOET GEVENTILEERD ZIJN. HET WATERSTOFGEHALTE IN DE LUCHT MAG NOOIT MEER DAN 2% BEDRAGEN. HET TOTALE LUCHTVOLUME IN DE RUIMTE MOET VIJF KEER PER UUR VERVERST WORDEN. VENTILATOREN MOETEN OP HET HOOGSTE PUNT VAN DE RUIMTE WORDEN AANGEBRACHT. RAADPLEEG EEN PLAATSELIJKE INGENIEUR VERWARMING, VENTILATIE EN AIRCONDITIONING.

WAARSCHUWING

- ELKE LADER MOET AANGESLOTEN ZIJN OP EEN APARTE EENFASIGE STROOMKRING (15 OF 20 AMPÈRE) MET AFZONDERLIJKE BEVEILIGING (STROOMONDERBREKER OF ZEKERING), IN OVEREENSTEMMING MET ALLE PLAATSELIJKE ELEKTRISCHE REGLEMENTEN.
- SLUIT HET STROOMSNOER VAN DE LADER AAN OP EEN GOED GEAARD DRIEPOLIG STOPCONTACT MET DE SPANNING EN FREQUENTIE DIE OP DE LADER VERMELD STAAN.
- GEBRUIK GEEN ADAPTER OM EEN LADER MET DRIEPOLIGE STEKKER AAN TE SLUITEN OP EEN TWEEPOLIG STOPCONTACT. EEN VERKEERDE AANSLUITING VAN DE AARDING VAN DE APPARATUUR KAN BRAND OF ELEKTRISCHE SCHOK VEROORZAKEN.
- GEBRUIK UITSLUITEND VERLENGSNOEREN EN CONTACTDOZEN DIE DRIEPOLIGE STEKKERS AANVAARDEN. VERLENGSNOEREN MOETEN VAN HET TYPE 3 mm² (NR. 12 AWG) ZIJN (DRIE GELEIDERS); HOUD DE LENGTE ZO KORT MOGELIJK. HET GEBRUIK VAN EEN ONGESCHIKT VERLENGSNOER KAN BRAND OF ELEKTRISCHE SCHOK VEROORZAKEN.
- LADERS MOGEN UITSLUITEND ONDERHOUDEN OF GEREPAREERD WORDEN DOOR GETRAINDE MONTEURS. NEEM CONTACT OP MET UW DICTSTBIJZIJNDE CLUB CAR DISTRIBUTEUR/ DEALER.
- GEBRUIK DE LADER NIET INDIEN HIJ EEN HARDE KLAP HEEFT GEKREGEN, GEVALLEN IS OF OP ENIGE MANIER BESCHADIGD IS.
- LAAT KABELS EN SNOEREN DIE INGESNEDEN, VERSLETEN OF ANDERSZINS BESCHADIGD ZIJN ONMIDDELLIJK VERVANGEN.
- NIET GEBRUIKEN IN DE NABIJHEID VAN BRANDSTOFFEN, GRAANSTOF, OPLOSSINGSMIDDELEN, VERDUNNINGSMIDDELEN OF ANDERE ONTVLAMBARE STOFFEN. LADERS KUNNEN ONTVLAMBARE MATERIALEN EN DAMPEN VUUR DOEN VATTEN.
- STEL DE LADER NIET BLOOT AAN REGEN OF ANDER VOCHT. HOUD DE LADER DROOG.
- DUW NOOIT ENIG VOORWERP DOOR DE GLEUVEN VAN DE BEHUIZING ZE KUNNEN DELEN RAKEN DIE ONDER SPANNING STAAN OF EEN KORTSLUITING VEROORZAKEN DIE TOT BRAND OF ELEKTRISCHE SCHOK KAN LEIDEN.
- **36 VOLT ACCU-POWER LADER:** VERWIJDER DE STEKKER NIET UIT HET STOPCONTACT VAN HET VOERTUIG TERWIJL DE LADER NOG WERKT. DIT KAN TOT KORTSLUITING EN BRAND LEIDEN, DIE DE STEKKER EN/OF HET STOPCONTACT KUNNEN BESCHADIGEN EN DE BATTERIJEN KUNNEN DOEN ONTPLOFFEN. ALS U HET LADEN WILT ONDERBREKEN, MOET U EERST DE STEKKER VAN DE LADER UIT DE WANDCONTACTDOOS VERWIJDEREN EN PAS DAARNA DE STEKKER UIT HET STOPCONTACT VAN HET VOERTUIG TREKKEN.
- **48 VOLT POWERDRIVE LADER:** DE STEKKER VAN DE LADER MAG UIT HET STOPCONTACT WORDEN GETROKKEN TERWIJL DE LADER NOG WERKT, MAAR DIT MOET **LANGZAAM** GEBEUREN. WANNEER U AAN HET SNOER RUKT OF HET SNEL UIT HET CONTACT TREKT, KAN U VONKVORMING EN BRAND VEROORZAKEN DIE DE STEKKER EN HET CONTACT KUNNEN BESCHADIGEN EN DE BATTERIJEN Zouden KUNNEN DOEN ONTPLOFFEN.

VOORZICHTIG

- DE GLEUVEN EN OPENINGEN ACHTER- EN ONDERAAN DE LADERBEHUIZING MOGEN NIET GEBLOKKEERD OF AFGEDEKT WORDEN. ZE ZORGEN VOOR VENTILATIE EN BESCHERMEN DE LADER TEGEN OVERVERHITTING.
- HANG GEEN KLEREN, DEKENS OF ANDERE MATERIALEN OVER DE LADER.
- ZORG DAT DE LADER GOED GEVENTILEERD WORDT.
- **36 VOLT ACCU-POWER LADER:** LAAT HET STROOMSNOER NIET LANGER DAN TWEE DAGEN ONGECONTROLEERD IN HET STOPCONTACT VAN HET VOERTUIG STEKEN. INDIEN DE LADER ZICHZELF NIET ZOU UITSCHAKELEN, Zouden DE BATTERIJEN KUNNEN OVERVERHITTEN EN ERNSTIG BESCHADIGD WORDEN.
- INSTALLEER SPANNINGSBEVEILIGERS OP HET STROOMNET. ZE ZULLEN DE ELEKTRISCHE EN ELEKTRONISCHE ONDERDELEN VAN DE LADER EN HET VOERTUIG BESCHERMEN TEGEN STROOMSTOTEN, MET UITZONDERING VAN RECHTSTREEKSE OF ZEER NABIJE BLIKSEMINSLAGEN.

OPMERKING

- AANGEZIEN DE **POWERDRIVE** LADER EEN GEHEUGEN HEEFT DAT DE BATTERIJEN IEDERE 15 DAGEN AUTOMATISCH CONTROLEERT EN ZO NODIG BIJLAADT, MAG HIJ GEDURENDE DE OPSLAGPERIODE AANGESLOTEN BLIJVEN OP EEN POWERDRIVE VOERTUIG.
- KORT NA HET BEGIN VAN HET LADEN SCHAKELT DE **POWERDRIVE** LADER ZICHZELF UIT EN VOERT EEN ZELFTEST UIT (DE AMPÈREMETER STAAT OP 0). ENKELE OGENBLIKKEN LATER HERVAT HET LADEN (DE AMPÈREMETER KEERT TERUG NAAR HET HUIDIGE LAADNIVEAU).
- RECYCLEER OF VERWIJDER GEBRUIKTE BATTERIJEN VOLGENS DE PLAATSELIJKE, NATIONALE EN EUROPESE REGLEMENTERING.

Elk elektrisch voertuig is standaard voorzien van een volautomatische batterijlader. De stekker van elke lader moet aangesloten worden op een stopcontact dat minimum 10 ampère per lader kan leveren.

Om het gevaar op elektrische schok te verminderen, moet de batterijlader geaard zijn. De lader is voorzien van een elektrisch snoer met aardgeleider en geaarde stekker. Hij is ontworpen voor een stroomkring van nominaal 115 volt, 60 hertz, tenzij op de lader andere waarden zijn vermeld. De stekker moet geaard aangesloten worden op een gepast stopcontact dat correct geïnstalleerd en geaard is, en aan alle plaatselijke voorschriften en reglementen voldoet.

Gebruik liever geen verlengsnoer met de lader. Indien een verlengsnoer toch nodig is, gebruikt u een snoer met aardgeleider, in goede elektrische staat. Houdt het zo kort mogelijk (niet langer dan 4 meter). Leg alle snoeren zo dat er niet op getrapt of over gestruikeld kan worden en dat ze beschermd zijn tegen schade en druk.

Plaats ventilatoren op het hoogste punt van de ruimte. Ze moeten voldoende krachtig zijn om het totale luchtvolume vijf keer per uur te verversen. Raadpleeg een plaatselijke ingenieur verwarming, ventilatie en airconditioning.

BATTERIJEN LADEN

WAARSCHUWING

- ZORG DAT ALLE VERBINDINGEN BIJ HET STOPCONTACT VAN DE LADER EN DE ZEKERING SCHOON EN VAST ZIJN.
- DE STEKKER NIET DRAAIEN, WRIKKEN OF BUIGEN. OM DE STEKKER VAN DE LADER IN HET STOPCONTACT VAN HET VOERTUIG TE STEKEN, HOUDT U DE STEKKER VAST EN DUWT U HEM RECHT IN HET CONTACT. **(FIGUUR 13, PAGINA 22).**
- TREK NIET AAN HET GELIJKSTROOMSNOER. **(FIGUUR 14, PAGINA 22).** DE STEKKER NIET DRAAIEN, WRIKKEN OF BUIGEN. OM HEM UIT HET STOPCONTACT TE VERWIJDEREN, HOUDT U HEM BIJ DE HANDGREEP VAST EN TREKT U HEM RECHT UIT HET CONTACT.
- SLUIT EEN LADER NIET OP HET STOPCONTACT AAN ALS HET SNOER VAN DE LADER, DE STEKKER OF HET CONTACT VAN HET VOERTUIG OP ENIGE MANIER BESCHADIGD IS OF GEEN GOEDE ELEKTRISCHE VERBINDING MAAKT. DIT ZOU BRAND OF PERSOONLIJKE VERWONDINGEN KUNNEN VEROORZAKEN. LAAT ONMIDDELIJK VERVANGEN DOOR EEN BEVOEGDE MONTEUR.
- HET NEGEREN VAN DEZE INSTRUCTIES KAN SCHADE AAN HET SNOER, DE STEKKER EN/OF HET STOPCONTACT VAN HET VOERTUIG VEROORZAKEN.

GEBRUIK GEEN LADER INDIEN:

- DE STEKKER TE LOS ZIT OF GEEN GOEDE VERBINDING MAAKT.
- DE STEKKER EN HET STOPCONTACT TIJDENS HET OPLADEN ABNORMAAL WARM WORDEN.
- DE PENNEN VAN DE STEKKER (POWERDRIVE-LADERS), DE PENNEN (ACCU-POWER-LADERS) OF DE CONTACTEN VAN HET STOPCONTACT VERBOGEN OF GECORRODEERD ZIJN.
- DE STEKKER, HET STOPCONTACT OF DE SNOEREN INGESNEDEN OF VERSLETEN ZIJN, BLOTE DRADEN TONEN OF OP ENIGE ANDERE MANIER BESCHADIGD ZIJN.

VERVOLG VAN DE WAARSCHUWING OP DE VOLGENDE BLADZIJDE.

⚠ WAARSCHUWING

- HET GEBRUIK VAN EEN LADER MET EEN VAN DEZE SYMPTOMEN KAN BRAND VEROORZAKEN, MATERIËLE SCHADE EN ERNSTIGE OF DODELIJKE VERWONDINGEN.
- HET GELIJKSTROOMSNOER EN DE STEKKER VAN DE LADER ZIJN ONDERHEVIG AAN SLIJTAGE EN MOETEN VERVANGEN WORDEN WANNEER ZE VERSLETEN OF BESCHADIGD ZIJN.

OPMERKING

- BIJ TEMPERATUREN ONDER DE 18,3 °C MOETEN BATTERIJEN DIE IN EEN ONVERWARMDE RUIMTE WORDEN GELADEN ZO SNEL MOGELIJK NA HET GEBRUIK OPGELADEN WORDEN. BATTERIJEN ZIJN DIRECT NA HET GEBRUIK HET WARMST, EN KOUDE BATTERIJEN HEBBEN MEER TIJD NODIG OM VOLLEDIG OP TE LADEN.

Steek de gelijkstroomstekker van de lader in het stopcontact van het voertuig. Twee tot tien seconden later begint de lader te werken. **(Figuur 13, pagina 22).**

- Wanneer u de stekker van PowerDrive System 48 in het stopcontact steekt, moet u de verhoogde geleider op de stekker in lijn brengen met de gleuf van het stopcontact en de stekker langzaam en recht in het contact schuiven.
- De **PowerDrive lader** werkt samen met de boordcomputer van het PowerDrive System 48 voertuig. De computer registreert de hoeveelheid energie die tijdens het rijden is verbruikt. Wanneer de lader aangesloten is, wordt het controlecircuit van de golfwagen geblokkeerd, zodat het voertuig niet gebruikt kan worden en schade aan de lader en het voertuig uitgesloten is.

Zodra de blokkering actief is, begint de lader te werken. De computer registreert nu de hoeveelheid energie die afgegeven wordt aan de batterijen. Wanneer de optimale hoeveelheid energie overgedragen is, schakelt de lader zichzelf uit. De vergrendeling van het controlecircuit blijft actief tot de stekker uit het stopcontact van het voertuig wordt verwijderd.

Dankzij deze unieke kenmerken **zijn alleen de PowerDrive System 48-voertuigen compatibel met de PowerDrive-lader** (voertuigen van andere fabrikanten en andere Club Car-modellen zijn dat niet).

Als u wacht tot de lader zichzelf uitschakelt, weet u zeker dat de batterijen volledig geladen zijn. In normale omstandigheden is een te sterke of te zwakke lading onmogelijk.

Zelfs wanneer ze slechts korte tijd gebruikt zijn (bijvoorbeeld voor 9 holes golf of 10 minuten) moeten de batterijen weer opgeladen worden). De lader werkt automatisch en zal zichzelf uitschakelen wanneer de batterijen volledig geladen zijn. Indien de lader niet behoorlijk lijkt te werken of de batterijen zwak lijken, neemt u contact op met uw plaatselijke Club Car-distributeur/dealer.

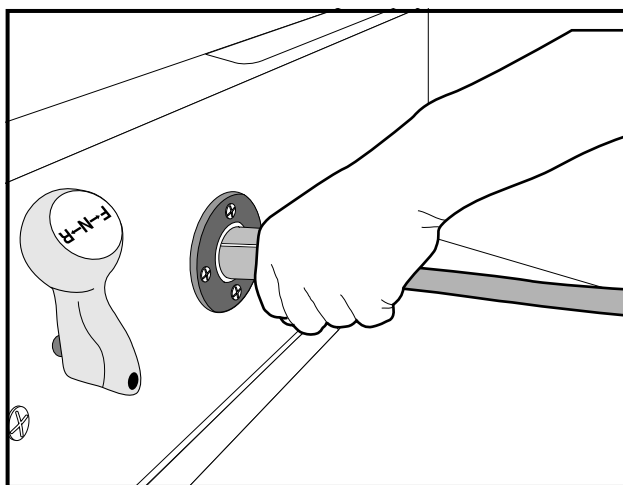

Figuur 13 Juist insteken van de gelijkstroomstekker van de lader

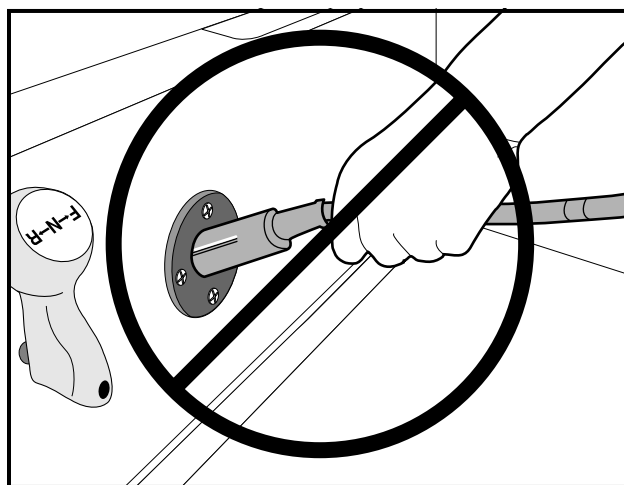

Figuur 14 Verkeerd insteken van de gelijkstroomstekker van de lader

STEKKER EN STOPCONTACT

Wanneer de stekker moeilijk in en uit het stopcontact gaat, bespuit u hem met een dun laagje WD-40-smeermiddel uit de spuitbus. Duw de stekker verscheidene keren in het stopcontact en vergewis u ervan dat hij gemakkelijk in en uit gaat en goed elektrisch contact maakt. **Zie volgende OPMERKING.**

OPMERKING

- ALS HET WAARSCHUWINGSETIKET VAN DE STROOMKABEL VERWIJDERD OF BESCHADIGD IS, MOET U HET ONMIDDELIJK LATEN VERVANGEN.

Zekering stopcontact

Als bijkomende bescherming tegen overbelasting van de batterijen en het ladercircuit, is het stopcontact van het elektrische voertuig voorzien van een zekering. (**Figuur 15, pagina 23 voor V-Glide 36 volt voertuig, of figuur 16, pagina 23 voor PowerDrive System 48 voertuig**). Indien de draagbare lader niet werkt wanneer het voertuig erop aangesloten is, moet u de zekering controleren. **Zie volgende WAARSCHUWING.**

⚠ WAARSCHUWING

- INDIEN DE ZEKERING DEFECT IS, MOET U EERST DE OORZAAK VAN HET PROBLEEM OPSPOREN EN VERHELPEN. VERVANG PAS DAARNA DE ZEKERING. NEEM CONTACT OP MET UW DICHTSTBIJZIJNDE CLUB CAR-DISTRIBUTEUR/DEALER.

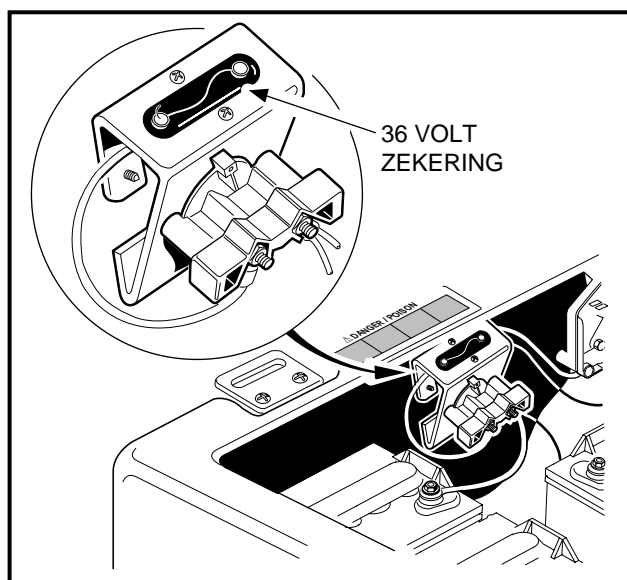

Figuur 15 Zekering stopcontact voor 36 volt voertuig

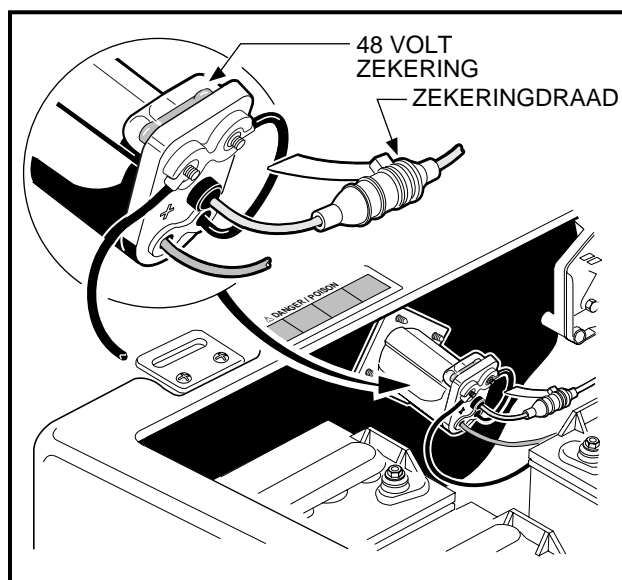

Figuur 16 Zekering stopcontact voor 48 volt voertuig

HET VOERTUIG REINIGEN

DS-voertuigen hebben vooraan en achteraan een carrosserie van Armorflex®. Gebruik voor een normale reiniging uitsluitend mild afwasproduct en een spons of zachte doek. **Zie volgende VOORZICHTIG en OPMERKING.**

⚠ VOORZICHTIG

- BIJ GEBRUIK VAN EEN HOGE-DRUKREINIGER DE 3448 kPa NIET OVERSCHRIJDEN. ZET DE SPIJT IN SPROEISTAND.

OPMERKING

- AFVALWATER MOET OP DE VOORGESCHREVEN WIJZE VERWIJDERD WORDEN.

Verwijder batterijzuur, kunstmest, teer, asfalt, creosoot, verf of kauwgom onmiddellijk, om blijvende vlekken te voorkomen. Aangezien de afwerklaag van het voertuig identiek is aan die van de meeste auto's, kunt u onderhoudsproducten voor de auto gebruiken.

De banken van het voertuig zullen langer meegaan als u ze goed reinigt. Gebruik een oplossing van 10% vloeibaar afwasproduct en 90% warm water en een zachte doek. Gebruik voor ingedroogd vuil een zacht borsteltje. Raadpleeg hoofdstuk 4 van de Onderhouds- en Servicehandleiding voor het verwijderen van grote hoeveelheden vuil of hardnekkige vlekken.

Raadpleeg ook voor krasjes, foutjes of andere beschadigingen aan het koetswerk hoofdstuk 4 van de Onderhouds- en Servicehandleiding.

ACCESSOIRES

Een volledig gamma van accessoires is verkrijgbaar bij Club Car en onze distributeurs/verdelers. Zorg ervoor dat die accessoires correct door een getrainde monteur worden geïnstalleerd en op de juiste manier worden gebruikt. **Zie volgende WAARSCHUWING.**

WAARSCHUWING

- DE VOORRUIT EN WATERDICHT AFDEKKINGEN BESCHERMEN DE INZITTENDEN **NIET** TEGEN VLIEGENDE VOORWERPEN (GOLFBALLEN, ENZ.).

BIJKOMENDE UITRUSTING:

- | | | |
|--|--|--|
| • Accentstrepen | • Achteruitkijkspiegel | • Differentieelbeveiliging |
| • Gepersonaliseerde Clubstickers | • Handschoenvak | • Urenteller |
| • Cijferstickers | • "Performance Grade"-banden | • Informatiehouder |
| • Dakzeil | • Banden met normaal profiel | • Koeler voor dranken |
| • Regenzeil achteraan | • "Extra Traction"-banden | • Extra houder voor twee tassen |
| • Waterdichte afdekking | • Gelijkstroom-gelijkstroom omzetter | • Harkset voor zandbunker |
| • Getint tweedelig windscherm | • Verchromde wieldeksels | • Reiniger voor golfclubs en ballen |
| • Getint windscherm (klikstelsysteem) | • Verchromde sport-wieldeksels | • Batterij-indicatiemeter |
| • Verstelbare rugleuning | • Trekhaak | • Asbak |
| • Reparatieset voor zoden met zandfles | • Ongewone wipschakelaar | • Golfclubbeschermer |
| • Richtingaanwijzers (voor voertuigen met lichten) | • Vaste sleepstang voor het slepen van verscheidene voertuigen (in de fabriek geïnstalleerd) | • 3,75 pk elektrische motor (alleen PowerDrive System 48) |
| • Reparatieset voor zoden met zandmand en emmer | • 3,5 pk elektrische motor (alleen V-Glide 36 volt) | • Verlichtingspakket (koplampen met groot licht en kruislicht, achterlampen, remlichten en claxon) |
| • Tijdelijke sleepstang voor het slepen van één voertuig | • Geïnstalleerde sleepstang | • Ingebouwde lader met opwikkelingsnoer |

REGISTRATIE NIEUWE EIGENAAR

Bij de aankoop van een tweedehands voertuig van een particulier of distributeur/dealer, verzoeken wij de nieuwe eigenaar ten stelligste het voertuig opnieuw bij Club Car te registreren. Dit geeft ons de mogelijkheid om indien nodig contact met u op te nemen. Stuur uw naam, adres en het/de serienummer(s) van het/de voertuig(en) naar CLUB CAR, INC. P.O. Box 204658, Augusta, GA, 30917-4658, USA, ATTN: Vehicle Registration.

FAIRWAY VILLAGER

De elektrische Fairway Villager is ontworpen om vier passagiers moeiteloos en comfortabel te vervoeren. Hij bestaat uitsluitend in de uitvoering met de PowerDrive System 48 elektrische motor. Een rek voor twee golf-tassen is ook verkrijgbaar. Neem contact op met uw dichtstbijzijnde Club Car-distributeur/dealer. Lees deze handleiding aandachtig vóór u het voertuig gebruikt.

De Fairway Villager wordt bestuurd en onderhouden volgens de instructies in deze handleiding, met de volgende toevoegingen:

⚠ WAARSCHUWING

- OM DE VERWONDING VAN EEN NIETSVermoedende Passagier en/of Beschadiging van het Voertuig te voorkomen, mag u nooit abrupt vertrekken, stoppen of draaien.
- Verminder de snelheid wanneer het voertuig vier inzittenden bevat.
- De passagiers moeten zich altijd vasthouden aan de relingen en de handgrepen van de banken. **(FIGUUR 17, PAGINA 26)**. De chauffeur moet tijdens het rijden beide handen op het stuur houden.
- Laat nooit kinderen zonder begeleiding in het voertuig zitten.
- Laat nooit kinderen zonder begeleiding op de achterbank zitten wanneer het voertuig rijdt.
- Het voertuig mag niet meer dan vier passagiers vervoeren.
- Voorkom ernstige verwondingen door heel uw lichaam binnen het voertuig te houden.

ONDERHOUD

Zie pagina's 15 tot 16 voor de periodieke onderhoudsschema's en de periodieke smeerschema's. **Zie volgende OPMERKING.**

OPMERKING

- WANNEER HET VOERTUIG VOORTDUREND ZWARE LASTEN VERPLAATST, MOET HET PREVENTIEVE ONDERHOUD VAKER PLAATSVINDEN DAN IN DE ONDERHOUDS- EN SMEERSCHEMA'S WORDT AANBEVOLEN.

OPBERGVAK

Onder de zitting van de achterbank bevindt zich een afgesloten opbergvak met een inhoud van 0,6 m³. Het is bereikbaar door de zitting op te heffen.

BIJKOMENDE INGEBOUWDE LADER

De elektrische Fairway Villager kan voorzien worden van een ingebouwde lader, aangebracht onder de achterbank. De lader moet aangesloten worden op een correct geaard stopcontact van 115 volt, 60 hertz. Het stroomnet moet de lader minstens 15 ampère kunnen leveren. Tijdens het laden van de batterijen moet de zitting van de achterbank opgeklapt blijven. **Zie volgende WAARSCHUWING en VOORZICHTIG.**

⚠ WAARSCHUWING

- ELKE LADER MOET AANGESLOTEN ZIJN OP EEN APARTE EENFASIGE STROOMKRING (15 OF 20 AMPÈRE) MET AFZONDERLIJKE BEVEILIGING (STROOMONDERBREKER OF ZEKERING), IN OVEREENSTEMMING MET ALLE PLAATSELIJKE ELEKTRISCHE REGLEMENTEN.

⚠️ VOORZICHTIG

- SCHAKEL ALLE ACCESSOIRES VAN ALLE VOERTUIGEN UIT VOOR U DE BATTERIJEN LAADT.
- BIJ GEBRUIK VAN EEN INGEBOUWDE LADER MOET U VERIFIËREN DAT DE STROOMSTEKKER UIT HET STOPCONTACT VERWIJDERD IS VOOR U HET VOERTUIG VERPLAATST. INDIEN DE STEKKER NOG IN HET CONTACT STEEKT, ZULLEN DE LADER EN HET STOPCONTACT BESCHADIGD WORDEN. ZORG DAT HET SNOER GOED OPGEWIKKELD IS VOOR U MET HET VOERTUIG VERTREKT. LEES ALLE ALGEMENE INFORMATIE, **OPMERKINGEN, WAARSCHUWINGEN EN VOORZICHTIGNOTITIES**, NET ALS ALLE SPECIFIEKE INFORMATIE, **OPMERKINGEN, WAARSCHUWINGEN EN VOORZICHTIGNOTITIES** VOOR DE POWERDRIVE-LADER EN HET POWERDRIVE SYSTEM 48, IN HET HOOFDSTUK "BATTERIJLADER" VAN DEZE HANDLEIDING (PAGINA 19).

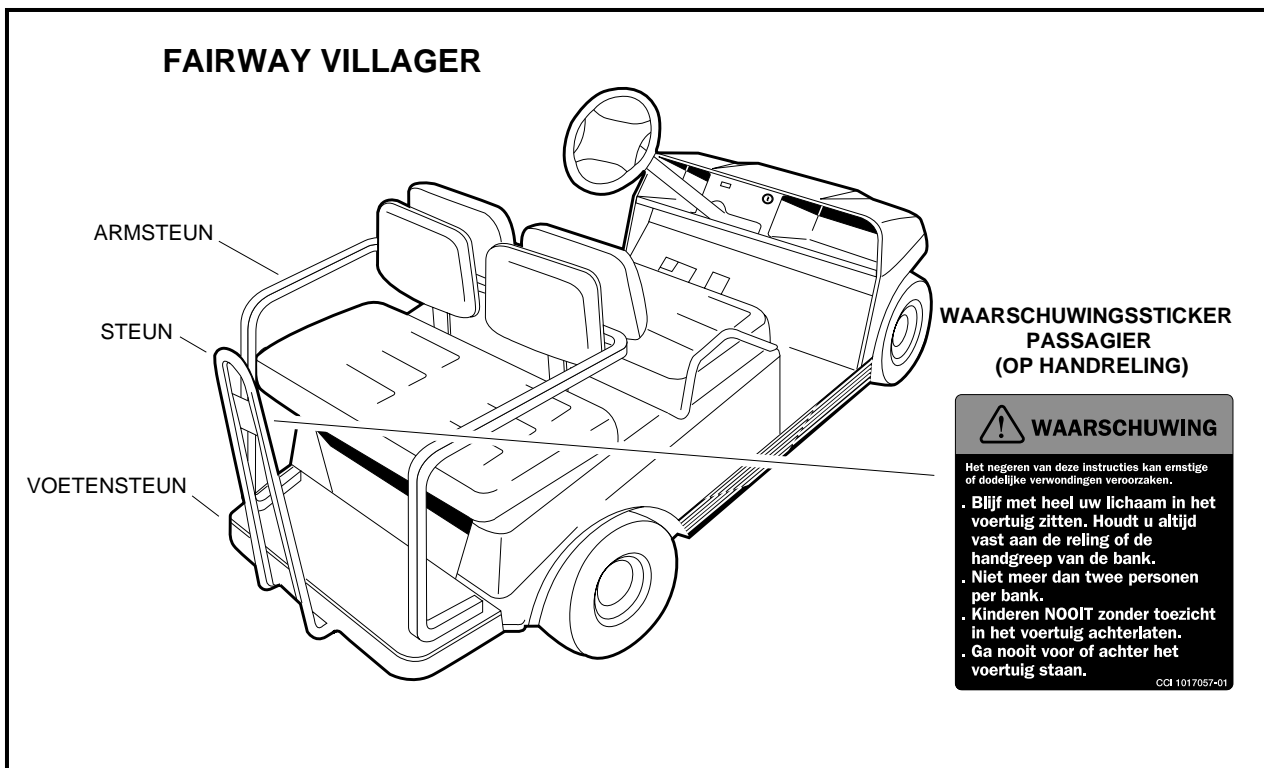

Figuur 17 Fairway Villager

SPECIFICATIES DS ELEKTRISCH VOERTUIG

SPECIFICATIES	POWERDRIVE SYSTEM 48	POWERDRIVE PLUS	DS 36-VOLT
MOTOR			
Aandrijfmotor: rechtstreekse aandrijving, 48 Volt, seriële wikkeling, 3,1 pk.	•		
Aandrijfmotor: rechtstreekse aandrijving, 48 Volt, parallelle wikkeling, 3,2 pk.		•	
Aandrijfmotor: rechtstreekse aandrijving, 36 Volt, seriële wikkeling, 2,97 pk.			•
Gecombineerde versnellingsbak en achterbrug: helische overbrenging met dubbele reductie 12,28:1 rechtstreekse aandrijvingsas.	•	•	•
Elektrisch systeem: 48 Volt, lagere snelheid in achteruit.	•	•	
Elektrisch systeem: 36 Volt, lagere snelheid in achteruit.			•
Vervolg specificaties op volgende pagina.			

SPECIFICATIES	POWERDRIVE SYSTEM 48	POWERDRIVE PLUS	DS 36-VOLT
Batterijen: hoge capaciteit, diepe cyclus, Trojan PowerDrive 8 Volt, 117 minuten capaciteit.	•	•	
Batterijen: hoge capaciteit, diepe cyclus, Trojan 6 Volt, 115 minuten capaciteit.			•
Lader: automatisch, 17 amp. PowerDrive; erkenning UL en CSA.	•	•	
Lader: automatisch, 21 amp. Accu-Power; erkenning UL, en CSA.			•
BESTURING/OPHANGING/REMMEN			
Besturing: tandstang, zelfregelend.	•	•	•
Ophanging: voor en achter conische mono-bladveren met dubbele hydraulische schokbrekers.	•	•	•
Remmen: dubbele zelfregelende remmen op de achterwielen met gietijzeren trommels; enkelvoudig rempedaal met parkeerrem met automatische vrijgave.	•	•	•
CARROSSERIE/CHASSIS			
Carrosserie/chassis: Dubbele I-profielen van gelast aluminium.	•	•	•
Carrosserie voor en achter: Armorflex®	•	•	•
Afwerking carrosserie: passende afwerklaag over het in de massa geverfde materiaal.	•	•	•
Banden: 18,00 x 8,50 - 8,00 tubeless, 4-lagig.	•	•	•
AANTAL INZITTENDEN/BRANDSTOF-CAPACITEIT			
Standaard aantal inzittenden: 2 personen.	•	•	•
Fairway Villager aantal inzittenden: 4 personen.	•	•	•
AFMETINGEN/GEWICHT			
Totale lengte	232 cm	232 cm	232 cm
Totale breedte	120 cm	120 cm	120 cm
Totale hoogte: bij stuurwiel.	122 cm	122 cm	122 cm
Wielbasis	166 cm	166 cm	166 cm
Hoogte van grond	11 cm	11 cm	11 cm
Wielbasis vooraan	88 cm	88 cm	88 cm
Wielbasis achteraan	98 cm	98 cm	98 cm
Gewicht: standaard elektrisch voertuig (zonder batterijen).	206 kg	216 kg	203 kg
Gewicht: Fairway Villager elektrisch voertuig (zonder batterijen).	225 kg	N/A	N/A
Snelheid voorwaarts: bij 2.700 t.p.m.	19 - 24 km/u	19 - 24 km/u	19 - 24 km/u
Draaicirkel (diameter).	533 cm	533 cm	533 cm
Remafstand: bij 19 km/u.	427 cm	427 cm	427 cm

CLUB CAR BEPERKTE LEVENSLANGE GARANTIE VOOR 1999 FLEET-GOLFWAGENS IN DE VERENIGDE STATEN EN CANADA

1. GARANTIE:

Bij deze garandeert CLUB CAR, INC. ("CLUB CAR") de originele detailfleetaankoper of de originele detailfleethuurder, volgens de definitie van die termen in dit document en in overeenstemming met de bepalingen, beperkingen en uitzonderingen zoals vermeld in deze beperkte garantieverklaring, dat het nieuwe 1999 Model DS Golfwagen, gekocht van CLUB CAR of een erkende distributeur of dealer voor gebruik in de Verenigde Staten of in Canada, geen defecten heeft met betrekking tot materialen en vakmanschap bij normaal gebruik en onderhoud als golfwagen in de hieronder aangegeven perioden.

BEPERKTE LEVENSLANGE GARANTIE:

Het frame van de golfwagen (met uitzondering van de voor- en achterbumpersteunen), de heugel en rondsel stuurinrichting, het wielophangingssysteem (schokdempers, trillingsdempers, A-platen, bladveren, schakels en bijbehorende apparatuur) zijn qua onderdelen en arbeidskosten gegarandeerd tegen defecten met betrekking tot materialen en vakmanschap voor de hele levensduur van het voertuig zolang het eigendom is van de originele detailfleetaankoper of in het bezit is van de originele detailfleethuurder.

BEPERKTE DRIE JAAR GARANTIE:

De benzinemotor, de transmissie, de koppelmvormer (aandrijving en aangedreven), de zelfdragende gecombineerde versnellingsbak en achterbrug, de startgenerator, de versnellingsbak en achterbrug (elektrisch voertuig), en de elektrische motor zijn qua onderdelen en arbeidskosten gegarandeerd tegen defecten met betrekking tot materialen en vakmanschap voor een periode van drie jaar vanaf de aankoopdatum zolang het voertuig eigendom is van de originele detailfleetaankoper of in het bezit is van de originele detailfleethuurder.

BEPERKTE TWEE JAAR GARANTIE:

Alle overige onderdelen van de golfwagen die niet expliciet worden vermeld, met uitzondering van opties en accessoires, zijn qua onderdelen en arbeidskosten gegarandeerd tegen defecten met betrekking tot materialen en vakmanschap voor een periode van twee jaar vanaf de aankoopdatum zolang het voertuig eigendom is van de originele detailfleetaankoper of in het bezit is van de originele detailfleethuurder.

BEPERKTE ÉÉN JAAR GARANTIE:

Alle oorspronkelijke gereedschapsopties en -accessoires die door Club Car worden geleverd, zijn qua onderdelen en arbeidskosten gegarandeerd tegen defecten met betrekking tot materialen en vakmanschap voor een periode van één jaar vanaf de aankoopdatum.

Deze beperkte garantie dekt materialen, vakmanschap en reparatie-arbeidskosten voor die onderdelen die hierboven specifiek zijn vermeld, gedurende de gespecificeerde tijdsduur. Dergelijke reparatie-arbeidskosten zullen alleen worden uitgevoerd door CLUB CAR, haar erkende distributeurs of dealers, of door een door CLUB CAR goedgekeurd servicebureau.

INDIEN HET GARANTIEREGISTRATIEFORMULIER NIET VOLLEDIG IS INGEVULD EN AAN CLUB CAR GERETOURNEERD WORDT TEN TIJDE VAN DE OORSPRONKELIJKE AANKOOP, MOET DE KOPER BIJ IEDERE GARANTIECLAIM EEN BEWIJS VAN AANKOOPDATUM OVERLEGGEN.

2. UITZONDERINGEN:

Uitgesloten van elke CLUB CAR-garantie zijn: alle zekeringen, filters, stickers (behalve veiligheidsstickers), bougies, smeermiddelen, sierstrippen, stoelen, gebruikelijke slijtageonderdelen zoals de laderstekker en -stopcontact, remschoenen, drijfriemen, borstels, bussen, lampen, matten en kussens, onderhoudsbijstellingen, cosmetische verslechtering en onderdelen die slechter worden of falen door blootstelling of normale slijtage. Batterijen, de batterijlader, boordcomputer en halfgeleider-snelheidsbegrenzer worden gedekt door aparte CLUB CAR-garanties. Banden worden gedekt door de bandenfabrikant. Ook uitgesloten van alle CLUB CAR-garantie is schade aan een golfwagen of onderdeel dat voortvloeit uit een andere oorzaak dan een defect, inclusief onredelijke of onbedoelde stress of gebruik, onjuiste installatie van accessoires, installatie van onderdelen die niet bij de oorspronkelijke uitrusting behoren, overbelasting, ongeval, wijzigingen, misbruik of verwaarlozing.

Transportkosten voor garantieonderhoud zijn ook van deze garantie uitgesloten.

3. ONGELDIG MAKEN VAN GARANTIE:

DEZE EN ELKE ANDERE GARANTIE WORDT ONGELDIG ALS HET VOERTUIG WORDT MISBRUIKT OF OP ENIGE ANDERE ONBEDOELDE WIJZE GEBRUIKT WORDT, DAN WEL TEKENEN VERTOONT DAT HET OP EEN OF ANDERE WIJZE GEWIJZIGD WERD, INCLUSIEF, MAAR NIET BEPERKT TOT, WIJZI-

GINGEN AAN DE TOERENREGELAAR, HET REMSYSTEEM, DE BESTURING, VERSNELLINGSBAK EN ACHTERBRUG, OF ANDERE BEDIENINGSSYSTEMEN VAN DE WAGEN WAARDOOR HET VOERTUIG BUITEN DE CLUB CAR-SPECIFICATIES WERKT. DE GARANTIE WORDT OOK ONGELDIG ALS HET VOERTUIG TEKENEN VERTOONT DAT REDELIJK OF NOODZAKELIJK ONDERHOUD, ZOALS AANGE-GEVEN IN DE HANDLEIDING VOOR DE EIGENAAR EN DE ONDERHOUDSHANDLEIDING, NIET TIJDIG EN JUIST IS UITGEVOERD ZOALS IN DEZE HANDLEIDINGEN WORDT AANGEGEVEN.

4. ENIG VERHAAL:

De aansprakelijkheid van CLUB CAR krachtens deze beperkte garantie of in elke actie, hetzij gebaseerd op garantie, contract, verwaarlozing, strikte productaansprakelijkheid dan wel andere, is beperkt tot reparatie of vervanging, naar keuze van CLUB CAR, van een golfwagen of onderdeel daarvan dat CLUB CAR acht defect te zijn. Vervanging betekent in dit geval, het binnen de toepasselijke garantieperiode kosteloos aan de koper ter beschikking stellen van een nieuw voertuig of een door de fabrikant gereviseerd voertuig of onderdeel daarvan, dat gelijk of redelijk gelijk is aan het gegarandeerde product of onderdeel daarvan. Reparatie betekent het voor de koper kosteloos verhelpen van een defect in het voertuig of onderdeel daarvan tijdens de toepasselijke beperkte garantieperiode. Indien CLUB CAR verkiest de golfwagen te repareren, kan zij door de fabriek gereviseerde onderdelen of componenten gebruiken. Alle onderdelen en componenten die krachtens de garantie worden vervangen worden het eigendom van CLUB CAR.

5. HOE U EEN GARANTIECLAIM INDIENT:

Om een garantieclaim in te dienen krachtens deze beperkte garantie, moet u de golfwagen of het defecte onderdeel overhandigen aan een erkende CLUB CAR-distributeur of -dealer of het defecte onderdeel vrachtvrij opsturen naar: WARRANTY ADMINISTRATION, CLUB CAR, INC., 4125 Washington Road, Augusta, Georgia, 30809, USA.

6. DEFINITIES:

In het kader van deze garantieverklaring wordt een "originele detailfleetkoper" gedefinieerd als de oorspronkelijke koper van de golfwagen die een golfterrein bezit of runt en die een dergelijke golfwagen aankoopt met de bedoeling hem te verhuren aan golfspelers voor gebruik op het golfterrein. Een originele detailfleethuurder is de eerste eindgebruiker van de golfwagen die een golfterrein bezit en runt, en die een dergelijke golfwagen huurt met de bedoeling hem door te verhuren aan golfspelers voor gebruik op het golfterrein. Indien de golfwagen aangekocht of gehuurd wordt door iemand met de bedoeling hem te verhuren aan een originele detailfleethuurder, dan geldt deze beperkte garantie uitsluitend voor de eerste originele detailfleethuurder en niet voor die persoon of voor de volgende huurders van de golfwagen.

7. AFWIJZING:

DEZE BEPERKTE GARANTIE IS EXCLUSIEF. CLUB CAR GEEFT GEEN ENKELE ANDERE GARANTIE, UITDRUKKELIJK OF IMPLICIET. ELKE GEÏMPliceERDE GARANTIE VAN VERKOOPBAARHEID OF GESCHIKTHEID VOOR EEN BEPAALD DOEL, DIE DE VERPLICHTINGEN OF DE IN DEZE GARANTIE GESPECificeERDE TIJDSLIMIET OVERSCHRIJDT WORDT HIERBIJ DOOR CLUB CAR AFGEWEEZEN, EN VAN DEZE GARANTIE UITGESLOTEN. DE KOPER EN CLUB CAR KOMEN UITDRUKKELIJK OVEREEN DAT HET VERHAAL VAN REPARATIE OF VERVANGING VAN DE DEFECTE GOLFWAGEN OF ONDERDEEL DAARVAN HET EXCLUSIEVE EN ENIGE VERHAAL VAN DE KOPER IS. CLUB CAR VERSCHAFT GEEN ENKELE ANDERE GARANTIEVERTEGENWOORDIGING, EN GEEN VERTEGENWOORDIGER, WERKNEMER OF DEALER VAN CLUB CAR BEZIT DE BEVOEGDHEID ENIGE VERTEGENWOORDIGING, BELOFTE OF OVEREENKOMST AAN TE GAAN, DIE OP WELKE WIJZE DAN OOK AFWIJKT VAN DEZE GARANTIEVOORWAARDEN.

8. GEEN RESULTERENDE SCHADE:

IN GEEN GEVAL ZAL CLUB CAR AANSPRAKELIJK ZIJN VOOR ENIGE INCIDENTELE OF RESULTERENDE SCHADE INCLUSIEF, MAAR NIET BEPERKT TOT, VERLIES DAT BETREKKING HEEFT OP ANDERE BEZITTINGEN DAN DE GOLFWAGEN, GEBRUIKSVERLIES, TIJDVERLIES, ONGERIEF OF ENIG ANDER ECONOMISCH VERLIES.

Sommige staten staan geen beperkingen toe op de tijdsduur van een geïmpliceerde garantie, noch op uitzonderingen of beperking van incidentele of resulterende schade. Om die reden is het mogelijk dat bovengenoemde beperkingen of uitzonderingen niet op u van toepassing zijn.

Deze garantie verschaft u speciale wettelijke rechten, en het is mogelijk dat u ook andere rechten heeft, die van staat tot staat kunnen verschillen.

9. INFORMATIE:

Voor meer informatie neemt u contact op met de WARRANTY ADMINISTRATION, CLUB CAR, INC., P.O. Box 204658, Augusta, Georgia, 30917-4658, USA, 706 863-3000.

10. WAARSCHUWING:

Alle wijzigingen of veranderingen aan een golfwagen die buiten de fabrieksspecificaties vallen, met inbegrip van die wijzigingen die de gewichtsverdeling, stabiliteit of snelheid van de golfwagen beïnvloeden, kunnen ernstig persoonlijk letsel of de dood veroorzaken.

BEPERKTE DRIE JAAR GARANTIE VAN CLUB CAR VOOR 1999 T-105 6-VOLT BATTERIJEN IN DE VERENIGDE STATEN EN CANADA

Bij deze garandeert CLUB CAR, INC. ("CLUB CAR") de oorspronkelijke koper dat de nieuwe "Trojan T-105" 6 volt batterij van het nieuwe elektrische voertuig dat hij van CLUB CAR of een erkende distributeur of dealer heeft gekocht, geen defecten heeft met betrekking tot materialen en vakmanschap en gedurende 36 holes (ontladingscapaciteit van 60 minuten) zal werken over een periode van drie jaar of 600 ronden vanaf de aankoopdatum, afhankelijk van wat zich het eerst voordoet en van de in deze handleiding vermelde voorwaarden.

De voorwaarden van deze beperkte garantie van drie jaar of 600 ronden zijn als volgt:

Gratis vervanging binnen de drie jaar of de eerste 600 ronden vanaf de aankoopdatum, afhankelijk van wat zich het eerst voordoet. Deze beperkte garantie dekt geen arbeids- of vervoerskosten.

De batterij moet per vooruitbetaalde vracht worden geretourneerd aan CLUB CAR of een erkende distributeur of dealer met een bewijs van de aankoopdatum en het aantal gespeelde ronden. CLUB CAR behoudt zich het recht voor alle voor reparatie geretourneerde batterijen te testen en herop te laden.

ELKE GEÏMPLICEERDE GARANTIE VAN VERKOOPBAARHEID OF GESCHIKTHEID VOOR EEN BEPAALD DOEL IS ONGELDIG EN WORDT VAN DEZE GARANTIE UITGESLOTEN VANAF ÉÉN JAAR NA DE AANKOOPDATUM. VERVANGING VAN DE BATTERIJ IS DE ENIGE REMEDIE KRACHTENS DEZE SCHRIFTELIJKE GARANTIE OF WELKE OOK GEÏMPLICEERDE GARANTIE. CLUB CAR VERSCHAFT GEEN ENKELE ANDERE GARANTIEVERTEGENWOORDIGING, EN GEEN VERTEGENWOORDIGER, WERKNEMER OF DEALER VAN CLUB CAR BEZIT DE BEVOEGDHEID ENIGE VERTEGENWOORDIGING, BELOFTE OF OVEREENKOMST AAN TE GAAN, DIE OP WELKE WIJZE DAN OOK AFWIJKT VAN DEZE BEPERKTE GARANTIEVOORWAARDEN.

UITZONDERINGEN OP DE BEPERKTE GARANTIE

Zonder de algemeenheid van wat voorafgaat, op welke manier dan ook te beperken en als onderdeel van de uitzonderingen op de beperkte garantie, garandeert CLUB CAR niet dat de batterij geschikt is voor andere toepassingen dan zijn golfwagen of gebruiksvoertuig. Zoals voor elke andere batterij, moet een voorzichtige gebruiker eerst de handleiding van de lader, de handleiding van het elektrisch voertuig, de gebruiksaanwijzingen en de waarschuwingslabels van de batterij lezen. Hij zal bovendien voorzichtig handelen wanneer hij aan of in de buurt van batterijen werkt.

DE BEPALINGEN VAN DEZE BEPERKTE GARANTIE ZIJN NIET VAN TOEPASSING OP STORINGEN DIE TE WIJTEN ZIJN AAN:

- 1) Misbruik zoals overladen of onvoldoende laden, een verkeerd vloeistofpeil, losse draden, of door roest aangetaste onderdelen;
- 2) Gebrek aan gepast onderhoud, in tegenstelling tot wat vermeld staat in de handleiding van het elektrisch voertuig;
- 3) Schade ten gevolge van het verkeerd installeren van de batterij;
- 4) Verwaarlozing, breuk, bevriezing, brand, ontploffing, verwoesting, toevoeging van chemische producten of gebruik van een niet opgeladen batterij (minder dan half geladen – soortelijke massa 1200); of
- 5) Een door een kapotte lader beschadigde batterij.

DEZE BATTERIJ MOET WORDEN GEBRUIKT DOOR GETRAINDE MENSEN MET ERVARING MET BATTERIJEN EN IS UITSLUITEND BESTEMD VOOR ELEKTRISCHE VOERTUIGEN VAN CLUB CAR. IEDER ANDER GEBRUIK ZAL DE HIERGENOEMDE BEPERKTE GARANTIE EN ELKE GEÏMPLICEERDE GARANTIE NIETIG EN ONGELDIG MAKEN, EN DEZE ZIJN HIERMEDE UITGESLOTEN.

DEZE BEPERKTE GARANTIE SLUIT OOK ALLE INCIDENTELE OF RESULTERENDE SCHADE UIT, INCLUSIEF, MAAR NIET BEPERKT TOT, VERLIES DAT BETREKKING HEEFT OP GEBRUIKSVERLIES, INKOMENSVERLIES, TIJDVERLIES OF ONGERIEF. SOMMIGE STATEN STAAN GEEN BEPERKINGEN TOE OP DE TIJDSDUUR VAN EEN GEÏMPLICEERDE GARANTIE, NOCH OP UITZONDERINGEN OF

BEPERKING VAN INCIDENTELE OF RESULTERENDE SCHADE. OM DIE REDEN IS HET MOGELIJK DAT BOVENGENOEMDE BEPERKINGEN OF UITZONDERINGEN NIET OP U VAN TOEPASSING ZIJN.

BEPERKINGEN

De enige aansprakelijkheid van CLUB CAR krachtens deze garantie bestaat in het vervangen van een defecte batterij. Onder "vervangen" verstaat men het kosteloos aan de koper ter beschikking stellen van een nieuwe of tweedehandse batterij voor de rest van de garantieperiode. Die batterij is gelijk of redelijk gelijk aan het gegarandeerde product en de beperkte garantieperiode bedraagt drie jaar of 600 ronden, afhankelijk van wat zich het eerst voordoet. Alle batterijen die krachtens de beperkte garantie worden vervangen, worden het eigendom van CLUB CAR.

Schade die niet te wijten is aan defecten met betrekking tot materialen of vakmanschap of die het gevolg is van misbruik of verwaarlozing (o.a. het niet verrichten van redelijk en noodzakelijk onderhoud), van een ongeval of een wijziging, wordt niet gedekt door deze beperkte garantie.

Deze garantie verschaft u speciale wettelijke rechten, en het is mogelijk dat u ook andere rechten heeft, die van staat tot staat kunnen verschillen.

Voor meer informatie of om een garantieclaim in te dienen neemt u contact op met: Warranty Administrator, CLUB CAR, Inc., P.O. Box 204658, Augusta, Georgia, 30917-4658, USA, 706-863-3000.

BEPERKTE VIER JAAR GARANTIE VAN CLUB CAR VOOR 1999 POWER-DRIVE® 8-VOLT BATTERIJEN IN DE VERENIGDE STATEN EN CANADA

Bij deze garandeert CLUB CAR, INC. ("CLUB CAR") de oorspronkelijke koper dat de nieuwe PowerDrive 8 volt batterij van het nieuwe met het PowerDrive® System 48™ uitgeruste elektrische voertuig dat hij van CLUB CAR of een erkende distributeur of dealer heeft gekocht, geen defecten heeft met betrekking tot materialen en vakmanschap en gedurende 36 holes (ontladingscapaciteit van 60 minuten) zal werken over een periode van vier jaar of 800 ronden vanaf de aankoopdatum, afhankelijk van wat zich het eerst voordoet en van de in deze handleiding vermelde voorwaarden.

Deze beperkte garantie dekt uitsluitend defecten met betrekking tot materialen en vakmanschap gedurende een periode van vier jaar of 800 ronden vanaf de aankoopdatum, afhankelijk van wat zich het eerst voordoet. De voorwaarden van deze beperkte garantie van vier jaar of 800 ronden zijn als volgt:

Gratis vervanging binnen de eerste vier jaar of de eerste 800 ronden vanaf de aankoopdatum, afhankelijk van wat zich het eerst voordoet. Deze beperkte garantie dekt geen arbeids- of vervoerskosten.

De batterij moet per vooruitbetaalde vracht worden geretourneerd aan CLUB CAR of een erkende distributeur of dealer met een bewijs van de aankoopdatum en het aantal gespeelde ronden. CLUB CAR behoudt zich het recht voor alle voor reparatie geretourneerde batterijen te testen en weer op te laden, en het aantal gespeelde ronden te controleren aan de hand van de informatie in de PowerDrive® System 48™ boordcomputer. Indien de voertuigen voor andere doeleinden dan voor golf worden gebruikt, is de garantie geldig gedurende vier jaar of 16.000 door de boordcomputer geregistreerde energie-eenheden, afhankelijk van wat zich het eerst voordoet.

ELKE GEÏMPLICEERDE GARANTIE VAN VERKOOPBAARHEID OF GESCHIKTHEID VOOR EEN BEPAALD DOEL IS ONGELDIG EN WORDT VAN DEZE GARANTIE UITGESLOTEN VANAF ÉÉN JAAR NA DE AANKOOPDATUM. VERVANGING VAN DE BATTERIJ IS DE ENIGE REMEDIE KRACHTENS DEZE SCHRIFTELIJKE GARANTIE OF WELKE OOK GEÏMPLICEERDE GARANTIE. CLUB CAR VERSCHAFT GEEN ENKELE ANDERE GARANTIEVERTEGENWOORDIGING, EN GEEN VERTEGENWOORDIGER, WERKNEMER OF DEALER VAN CLUB CAR BEZIT DE BEVOEGDHEID ENIGE VERTEGENWOORDIGING, BELOFTE OF OVEREENKOMST AAN TE GAAN, DIE OP WELKE WIJZE DAN OOK AFWIJKT VAN DEZE BEPERKTE GARANTIEVOORWAARDEN.

UITZONDERINGEN OP DE BEPERKTE GARANTIE

Zonder de algemeenheid van wat voorafgaat, op welke manier dan ook te beperken en als onderdeel van de uitzonderingen op de beperkte garantie, garandeert CLUB CAR niet dat de batterij geschikt is voor andere toepassingen dan zijn golfwagen. Zoals voor elke andere batterij, moet een voorzichtige gebruiker eerst de handleiding van de lader, de handleiding van het elektrisch voertuig, de gebruiksaanwijzingen en de waarschuwingslabels van de batterij lezen. Hij zal bovendien voorzichtig handelen wanneer hij aan of in de buurt van batterijen werkt.

DE BEPALINGEN VAN DEZE BEPERKTE GARANTIE ZIJN NIET VAN TOEPASSING OP STORINGEN DIE TE WIJTEN ZIJN AAN:

Misbruik of verwaarlozing zoals een verkeerd vloeistofpeil, losse bedrading of door roest aangetaste onderdelen; gebrek aan gepast onderhoud, in tegenstelling tot wat vermeld staat in de handleiding van het elektrisch voertuig; schade ten gevolge van het verkeerd installeren van de batterij; verwaarlozing, breuk, bevriezing, brand, ontploffing, verwoesting, toevoeging van chemische producten of gebruik van een niet opgeladen batterij (minder dan half geladen – soortelijke massa 1200); en een met een ander toestel opgeladen batterij dan de CLUB CAR PowerDrive-lader.

DEZE BATTERIJ MOET WORDEN GEBRUIKT DOOR GETRAINDE MENSEN MET ERVARING MET BATTERIJEN EN IS UITSLUITEND BESTEMD VOOR ELEKTRISCHE VOERTUIGEN VAN CLUB CAR. IEDER ANDER GEBRUIK ZAL DE HIERGENOEMDE BEPERKTE GARANTIE EN ELKE GEÏMPliceERDE GARANTIE NIETIG EN ONGELDIG MAKEN, EN DEZE ZIJN HIERMEDE UITGESLOTEN.

DEZE BEPERKTE GARANTIE SLUIT OOK ALLE INCIDENTELE OF RESULTERENDE SCHADE UIT, INCLUSIEF, MAAR NIET BEPERKT TOT, VERLIES DAT BETREKKING HEEFT OP GEBRUIKSVERLIES, INKOMENSVERLIES, TIJDVERLIES OF ONGERIEF.

Sommige staten staan geen beperkingen toe op de tijdsduur van een geïmpliceerde garantie, noch op uitzonderingen of beperking van incidentele of resulterende schade. Om die reden is het mogelijk dat bovengenoemde beperkingen of uitzonderingen niet op u van toepassing zijn.

BEPERKINGEN

De aansprakelijkheid van CLUB CAR bestaat in het vervangen van een defecte batterij. Onder “vervangen” verstaat men het kosteloos aan de koper ter beschikking stellen van een nieuwe of tweedehandse batterij voor de rest van de garantieperiode. Die batterij is gelijk of redelijk gelijk aan het gegarandeerde product en de beperkte garantieperiode bedraagt vier jaar of 800 ronden, afhankelijk van wat zich het eerst voordoet. De garantie dekt geen arbeids- of vervoerskosten.

Schade die niet te wijten is aan defecten met betrekking tot materialen of vakmanschap of die het gevolg is van misbruik of verwaarlozing (o.a. het niet verrichten van redelijk en noodzakelijk onderhoud), van een ongeval of een wijziging, wordt niet gedekt door deze beperkte garantie.

Deze garantie verschaft u speciale wettelijke rechten, en het is mogelijk dat u ook andere rechten heeft, die van staat tot staat kunnen verschillen.

Voor meer informatie of om een garantieclaim in te dienen neemt u contact op met: Warranty Administrator, CLUB CAR, INC., P.O. Box 204658, Augusta, Georgia, 30917-4658, USA, 706-863-3000.

BEPERKTE VIER JAAR GARANTIE VAN CLUB CAR VOOR 1999 POWER-DRIVE® BATTERIJLADERS IN DE VERENIGDE STATEN EN CANADA

CLUB CAR, INC., (“CLUB CAR”) garandeert de oorspronkelijk koper dat de nieuwe PowerDrive-lader die gekocht is van CLUB CAR of een erkende distributeur/dealer voor gebruik in de Verenigde Staten of in Canada, geen defecten zal hebben in materialen en uitvoering bij normaal gebruik en onderhoud gedurende vier jaar na de oorspronkelijke aankoopdatum, afhankelijk van de voorwaarden, bepalingen, beperkingen en uitzonderingen hieronder genoemd.

De beperkte garantie dekt defecten in materialen en uitvoeringen gedurende een periode van vier jaar na de aankoopdatum en reparatie-arbeidskosten gedurende een periode van één jaar na de aankoopdatum. Dergelijk reparatiewerk zal alleen verricht worden door CLUB CAR in de fabriek in Augusta in de Amerikaanse staat Georgia of door een erkende distributeur/dealer. De koper is verantwoordelijk voor alle vrachtkosten naar en van CLUB CAR'S fabriek. Voor meer informatie of om een garantieclaim in te dienen neemt u contact op met: Warranty Administration, CLUB CAR, INC., P.O. Box 204658, Augusta, Georgia, 30917-4658, USA, 706-863-3000.

UITZONDERINGEN OP DE GARANTIE: DE BEPALINGEN IN DEZE BEPERKTE GARANTIE ZIJN NIET VAN TOEPASSING OP:

- a) Normale onderhoudsvoorzieningen zoals preventieve onderhoudscontroles en het vastmaken van losse draadverbindingen;
- b) Onderdelen zoals diodes en zekeringen die kwetsbaar zijn voor elektrische overbelasting (inclusief bliksem) die buiten de macht van CLUB CAR liggen; en

- c) Het gelijkstroomsnoer en stekker van de lader; dit is een onderdeel dat onderhevig is aan slijtage en misbruik door de gebruiker.

Leder garantieonderhoud dat arbeidskosten met zich mee brengt, moet uitgevoerd worden door CLUB CAR of door een erkende distributeur/dealer. BIJ REPARATIES GEDAAN DOOR GEKWALIFICEERDE MONTEURS DIE NIET VOOR CLUB CAR OF EEN ERKENDE DISTRIBUTEUR/DEALER WERKEN, ZAL CLUB CAR ALLEEN DE TE VERVANGEN ONDERDELEN OF ONDERDELEN VERSCHAFFEN.

DEZE POWERDRIVE-LADER IS BEDOELD VOOR GEBRUIK DOOR PERSONEN DIE BEKEND ZIJN MET DE LADER EN DE JUISTE LAADPRAKTIJKEN EN ALLEEN VOOR CLUB CAR POWERDRIVE® SYSTEM 48™ VOERTUIGEN. IEDER ANDER GEBRUIK ZAL DE HIERGENOEMDE BEPERKTE GARANTIE EN IEDERE GEÏMPliceERDE GARANTIE NIETIG EN ONGELDIG MAKEN, EN DEZE ZIJN HIERMEDE UITGESLOTEN.

GARANTIEBEPERKINGEN: De enige aansprakelijkheid van CLUB CAR krachtens deze beperkte garantie of in elke actie, hetzij gebaseerd op garantie, contract, verwaarlozing, strikte productaansprakelijkheid of anderszins, is beperkt tot reparatie of vervanging, naar keuze van CLUB CAR, van een voertuig of onderdeel daarvan dat CLUB CAR acht defect te zijn. Vervanging betekent het kosteloos aan de koper ter beschikking stellen, gedurende de toepasselijke beperkte garantieperiode, uitgezonderd reparatie-arbeidskosten na het eerste jaar, van een nieuwe lader of een onderdeel daarvan dat identiek of redelijk gelijkwaardig is aan het gegarandeerde product of het defecte onderdeel. Reparatie betekent het voor de koper kosteloos verhelpen van een defect in de lader of onderdeel daarvan gedurende de toepasselijke garantieperiode, uitgezonderd reparatie-arbeidskosten na het eerste jaar. Indien CLUB CAR verkiest het voertuig te repareren, kan zij door de fabriek gereviseerde onderdelen of componenten gebruiken. Alle onderdelen en componenten die krachtens de garantie worden vervangen worden het eigendom van CLUB CAR.

Schade die niet veroorzaakt wordt door een defect of die zich voordoet door onredelijk gebruik, misbruik of verwaarlozing (inclusief het niet verrichten van redelijk en noodzakelijk onderhoud), ongeval of verandering, is uitgesloten van de beperkte garantie.

DEZE BEPERKTE GARANTIE IS EXCLUSIEF. CLUB CAR GEEFT GEEN ENKELE ANDERE GARANTIE, UITDRUKKELIJK OF IMPLICIET. ELKE GEÏMPliceERDE GARANTIE VAN VERKOOPBAARHEID OF GESCHIKTHEID VOOR EEN BEPAALD DOEL, DIE DE VERPLICHTINGEN OF DE IN DEZE GARANTIE GESPECificeERDE TIJDSLIMIET OVERSCHRIJDT WORDT HIERBIJ DOOR CLUB CAR AFGEWENZEN, EN VAN DEZE GARANTIE UITGESLOTEN. DE KOPER EN CLUB CAR KOMEN UITDRUKKELIJK OVEREEN DAT HET VERHAAL VAN REPARATIE OF VERVANGING VAN DE DEFECTE LADER OF ONDERDEEL DAARVAN HET EXCLUSIEVE EN ENIGE VERHAAL VAN DE KOPER IS. CLUB CAR VERSCHAFT GEEN ENKELE ANDERE GARANTIEVERTEGENWOORDIGING, EN GEEN VERTEGENWOORDIGER, WERKNEMER OF DEALER VAN CLUB CAR BEZIT DE BEVOEGDHEID ENIGE VERTEGENWOORDIGING, BELOFTE OF OVEREENKOMST AAN TE GAAN, DIE OP WELKE WIJZE DAN OOK AFWIJKT VAN DEZE GARANTIEVOORWAARDEN. IN GEEN GEVAL ZAL CLUB CAR AANSPRAKELIJK ZIJN VOOR ENIGE INCIDENTELE OF RESULTERENDE SCHADE INCLUSIEF, MAAR NIET BEPERKT TOT, VERLIES DAT BETREKKING HEEFT OP ANDERE BEZITTINGEN DAN DE BATTERIJLADER, GEBRUIKSVERLIES, TIJDVERLIES, ONGERIEF OF ENIG ANDER ECONOMISCH VERLIES.

Sommige staten staan geen beperkingen toe op de tijdsduur van een geïmpliceerde garantie, noch op uitzonderingen of beperking van incidentele of resulterende schade. Om die reden is het mogelijk dat bovengenoemde beperkingen of uitzonderingen niet op u van toepassing zijn.

Deze garantie verschaft u speciale wettelijke rechten, en het is mogelijk dat u ook andere rechten heeft, die van staat tot staat kunnen verschillen.

BEPERKTE VIER JAAR GARANTIE VAN CLUB CAR VOOR 1999 BOORD-COMPUTERS EN ELEKTRONISCHE SNELHEIDSBEPERKERS MET HALFGELEIDER IN DE VERENIGDE STATEN EN CANADA

Bij deze garandeert CLUB CAR, INC. ("CLUB CAR") de oorspronkelijke koper dat de nieuwe boordcomputer en de elektronische snelheidsbeperker (hierna respectievelijk "computer" en "controller" genoemd) van het nieuwe met het PowerDrive® System 48™ uitgeruste elektrische voertuig dat hij van CLUB CAR of een erkende distributeur of dealer heeft gekocht, geen defecten zal hebben met betrekking tot materialen en vakmanschap over een periode van vier jaar of 800 ronden vanaf de aankoopdatum, afhankelijk van wat zich het eerst voordoet en van de in deze handleiding vermelde voorwaarden.

Deze beperkte garantie dekt uitsluitend defecten met betrekking tot materialen en vakmanschap gedurende een periode van vier jaar of 800 ronden vanaf de aankoopdatum, afhankelijk van wat zich het eerst voordoet. De voorwaarden van deze beperkte garantie van vier jaar of 800 ronden zijn als volgt:

Gratis vervanging inzake onderdelen en arbeidskosten binnen de eerste vier jaar of de eerste 800 ronden vanaf de aankoopdatum, welke ook zich het eerst voordoet.

De computer of controller moet per vooruitbetaalde vracht worden geretourneerd aan CLUB CAR of een erkende distributeur of dealer met een bewijs van de aankoopdatum en het aantal gespeelde ronden. CLUB CAR behoudt zich het recht voor alle voor reparatie geretourneerde computers te testen en het aantal gespeelde ronden te controleren aan de hand van de informatie in de computer. Indien de voertuigen voor andere doeleinden dan voor golf worden gebruikt, is de garantie geldig gedurende vier jaar of 16.000 door de computer geregistreerde energie-eenheden, afhankelijk van wat zich het eerst voordoet.

Voor meer informatie of om een garantieclaim in te dienen neemt u contact op met: WARRANTY ADMINISTRATOR, CLUB CAR, Inc., 4125 Washington Road, Augusta, Georgia, 30809, USA, 706-863-3000.

ELKE GEÏMPLICEERDE GARANTIE VAN VERKOOPBAARHEID OF GESCHIKTHEID VOOR EEN BEPAALD DOEL IS ONGELDIG EN WORDT VAN DEZE GARANTIE UITGESLOTEN VANAF ÉÉN JAAR NA DE AANKOOPDATUM. VERVANGING VAN DE COMPUTER OF CONTROLLER IS DE ENIGE REMEDIE KRACHTENS DEZE SCHRIFTELIJKE GARANTIE OF WELKE OOK GEÏMPLICEERDE GARANTIE. CLUB CAR VERSCHAFT GEEN ENKELE ANDERE GARANTIEVERTEGENWOORDIGING, EN GEEN VERTEGENWOORDIGER, WERKNEMER OF DEALER VAN CLUB CAR BEZIT DE BEVOEGDHEID ENIGE VERTEGENWOORDIGING, BELOFTE OF OVEREENKOMST AAN TE GAAN, DIE OP WELKE WIJZE DAN OOK AFWIJKT VAN DEZE BEPERKTE GARANTIEVOORWAARDEN.

UITZONDERINGEN OP DE BEPERKTE GARANTIE:

Zonder de algemeenheid van wat voorafgaat, op welke manier dan ook te beperken en als onderdeel van de uitzonderingen op de beperkte garantie, garandeert CLUB CAR niet dat de computer of controller geschikt is voor andere toepassingen dan zijn PowerDrive System 48 golfwagen of utiliteitswagen. Zoals voor elk ander toestel dat op batterijen werkt, moet een voorzichtige gebruiker eerst de handleiding van de lader, de handleiding van het elektrisch voertuig, de gebruiksaanwijzingen en de waarschuwinglabels van de batterij lezen. Hij zal bovendien voorzichtig handelen wanneer hij aan of in de buurt van batterijen werkt.

DE BEPALINGEN VAN DEZE BEPERKTE GARANTIE ZIJN NIET VAN TOEPASSING OP STORINGEN DIE TE WIJTEN ZIJN AAN:

Misbruik of verwaarlozing zoals een verkeerd vloeistofpeil, losse bedrading of door roest aangetaste onderdelen; gebrek aan gepast onderhoud, in tegenstelling tot wat vermeld staat in de handleiding van het elektrisch voertuig; schade ten gevolge van het verkeerd installeren van de computer of controller; en voertuigen die door een ander toestel werden opgeladen dan de CLUB CAR PowerDrive-lader.

DEZE COMPUTER OF CONTROLLER IS UITSLUITEND BESTEMD VOOR ELEKTRISCHE POWERDRIVE SYSTEM 48-VOERTUIGEN VAN CLUB CAR. IEDER ANDER GEBRUIK ZAL DE HIER GENOEMDE BEPERKTE GARANTIE EN ELKE GEÏMPLICEERDE GARANTIE NIETIG EN ONGELDIG MAKEN, EN DEZE ZIJN HIERMEDE UITGESLOTEN.

DEZE BEPERKTE GARANTIE SLUIT OOK ALLE INCIDENTELE OF RESULTERENDE SCHADE UIT, INCLUSIEF, MAAR NIET BEPERKT TOT, VERLIES DAT BETREKKING HEEFT OP GEBRUIKSVERLIES, INKOMENSVERLIES, TIJDVERLIES OF ONGERIEF. SOMMIGE STATEN STAAN GEEN BEPERKINGEN TOE OP DE TIJDSDUUR VAN EEN GEÏMPLICEERDE GARANTIE, NOCH OP UITZONDERINGEN OF BEPERKING VAN INCIDENTELE OF RESULTERENDE SCHADE. OM DIE REDEN IS HET MOGELIJK DAT BOVENGENOEMDE BEPERKINGEN OF UITZONDERINGEN NIET OP U VAN TOEPASSING ZIJN.

BEPERKINGEN:

De enige aansprakelijkheid van CLUB CAR krachtens deze beperkte garantie bestaat in het vervangen van een defecte computer of controller. Vervanging betekent het kosteloos aan de koper ter beschikking stellen van een nieuwe of herstelde computer of controller, die gelijk of redelijk gelijk is aan het gegarandeerde product, tijdens de beperkte garantieperiode van vier jaar of 800 ronden, welke ook zich het eerst voordoet. De vervoerskosten zijn niet gedekt. Alle onderdelen en componenten die krachtens de garantie worden vervangen worden het eigendom van CLUB CAR.

Schade die niet te wijten is aan defecten met betrekking tot materialen of vakmanschap of die het gevolg is van misbruik of verwaarlozing (o.a. het niet verrichten van redelijk en noodzakelijk onderhoud), van een ongeval of een wijziging, wordt niet gedekt door deze beperkte garantie.

Deze garantie verschaft u speciale wettelijke rechten, en het is mogelijk dat u ook andere rechten heeft, die van staat tot staat kunnen verschillen.

Handleiding nr. 1020677-07
Uitgavecode 0698B0299A

Golf Cars/Electric
Club Car, Inc., P.O. Box 204658
Augusta, GA 30917-4658