

*Carryall I*

*Carryall II*

*Carryall II Plus*

*Carryall Turf II*

*Carryall VI*

Benzine-  
voertuigen

# 1999 Handleiding voor de eigenaar





## KENNISGEVING

---

De beperkte garantie van Club Car voor Transportvoertuigen bevindt zich op de laatste bladzijden van deze handleiding. Geen andere garanties, expliciet noch impliciet, worden gegeven. Gelieve de registratiekaart voor de garantie die u in deze handleiding aantreft ingevuld terug te sturen.

Club Car is niet aansprakelijk voor fouten in deze handleiding of voor incidentele of onrechtstreekse schade die voortvloeit uit het gebruik van de informatie in deze handleiding.

Deze handleiding bevat informatie die beschermd wordt door het auteursrecht. Alle rechten zijn voorbehouden. Geen onderdeel van deze handleiding mag zonder de schriftelijke toestemming van Club Car, Inc. gefotokopieerd, gereproduceerd of in een andere taal vertaald worden.

De informatie in dit document kan zonder kennisgeving gewijzigd worden.

Club Car behoudt zich het recht voor om wijzigingen aan te brengen aan het ontwerp van zowel voertuigen met benzinemotor als met elektrische motor. Ze is niet verplicht deze wijzigingen aan te brengen aan eerder verkochte voertuigen.

Deze voertuigen zijn uitsluitend ontworpen en vervaardigd voor gebruik buiten de openbare weg. Ze voldoen niet aan de Amerikaanse veiligheidsnormen voor motorvoertuigen (Federal Motor Vehicle Safety Standards) en evenmin aan norm FMVSS 500 voor langzame voertuigen. Ze zijn niet uitgerust voor gebruik op straten, op verkeerswegen of autowegen.

©1998 Club Car, Inc.

*Club Car, Carryall, Armorflex en Tranquility*  
zijn gedeponeerde handelsmerken van Club Car, Inc.

Deze handleiding is geldig vanaf 27 juli 1998.

## WOORD VOORAF

---

Dank u voor uw keuze van een Carryall. U hebt het beste transportvoertuig op de markt gekozen, het voertuig dat algemeen erkend wordt als de topper op het vlak van efficiëntie en levensduur. Draag zorg voor uw investering en verzeker u van jaren betrouwbare en superieure prestaties door uw garantiekaart (tussen de laatste pagina en de rugomslag van deze handleiding) ingevuld terug te sturen en door de onderhoudsinstructies in deze handleiding te lezen en op te volgen.

Omdat uw comfort en veiligheid belangrijk voor ons zijn, vragen wij u met aandrang om de stap voor stap uitgelegde gebruiksaanwijzingen en veiligheidsvoorschriften in deze handleiding te lezen en op te volgen. Deze gebruiksaanwijzingen moeten opgevolgd worden om elk risico op ernstige verwondingen te voorkomen. Indien u het voertuig aan anderen verhuurt of uitleent, raden we u aan hen te verzoeken deze handleiding te lezen voor ze het voertuig gebruiken.

Club Car ondersteunt zijn producten met een klantendienst die u snel en hoffelijk terzijde staat. Indien uw Carryall-voertuig reparaties of onderhoud nodig heeft, raden we u aan u tot uw plaatselijke erkende Carryall-vertegenwoordiger te wenden. Voor de naam en het adres van de dichtstbijzijnde Carryall-vertegenwoordiger belt u 706-863-3000, toestel 2601. U kunt ons ook schriftelijk bereiken op het volgende adres: Club Car, Attention: Marketing Services, P.O. Box 204658, Augusta, GA 30917-4658, USA. Uw plaatselijke Carryall-vertegenwoordiger kan u ook technisch advies, onderdelen en onderhoudshandleidingen leveren.

Wij hopen dat u deze handleiding als een vast onderdeel van uw Carryall zult beschouwen. Als u het voertuig verkoopt, verzoeken we u de handleiding door te geven, zodat de volgende eigenaar eveneens over de belangrijke informatie beschikt over het gebruik, de veiligheid en het onderhoud van het voertuig.

# INHOUD

---

Veiligheidsdetails	2
Algemene waarschuwingen	3
Voertuig identificatie kenmerken	4
Algemene informatie	10
Identificatie model	10
Controles vóór het eerste gebruik	10
Bedieningen	12
Instructies voor de bestuurder	16
Vergrendeling platform	18
Laden en lossen	19
Een aanhangwagen trekken	20
Vervoer op een aanhangwagen	20
Opslag	21
Onderhoud	23
Dagelijkse veiligheidscontroles vóór gebruik - controlelijst	23
Periodiek onderhoudsschema	24
Periodiek smeerschema	25
Capaciteiten voertuig	26
Motorolie	27
Instructies voor het tanken	27
Batterij	28
Het voertuig reinigen	29
Accessoires en opties	29
Registratie nieuwe eigenaar	30
Specificaties voertuig	30

# Veiligheid in de praktijk



Veiligheidssymbolen als degene die u hierboven ziet, kunnen schokkend overkomen, maar zijn onschuldig in vergelijking met de realiteit van een ernstige verwonding.

Club Car hecht het grootste belang aan uw veiligheid en tevredenheid. Daarom verzoeken wij u met aandrang om voorafgaand aan het gebruik, deze handleiding te bestuderen. Begrijp en ken de waarschuwingen en de procedures die u onder **GEVAAR**, **WAARSCHUWING** en **VOORZICHTIG** kunt lezen. Houd ook rekening met de veiligheidssymbolen die op het voertuig zijn aangebracht.

Neem de tijd om de taal van de veiligheid te begrijpen. Het is een taal die uw leven kan redden.

## VEILIGHEIDSDetails

### ⚠ WAARSCHUWING

- VOOR U HET VOERTUIG TRACHT TE BESTUREN OF TE ONDERHOUDEN, MOET U DEZE HANDLEIDING VOLLEDIG LEZEN. HET NEGEREN VAN DE INSTRUCTIES KAN MATERIËLE SCHADE EN ERNSTIGE OF DODELIJKE VERWONDINGEN VEROORZAKEN.

Realiseer u dat bepaalde vitale opmerkingen in de handleiding en op de op het voertuig aangebrachte stickers voorafgegaan worden door de woorden GEVAAR, WAARSCHUWING, VOORZICHTIG of OPMERKING. Voor uw eigen veiligheid raden we u aan om aan deze procedures extra aandacht te schenken. De veiligheidsprocedures zijn essentieel en moeten opgevolgd worden.

Indien een gebruiksaanwijzingssticker of een waarschuwingssticker op het voertuig beschadigd, verwijderd of niet goed leesbaar is, moet hij onmiddellijk vervangen worden om materiële schade en ernstige of dodelijke verwondingen te voorkomen. Neem contact op met uw Carryall-distributeur/dealer.

### ⚠ GEVAAR

- GEVAAR DUIDT OP EEN RECHTSTREEKS RISICO DAT ERNSTIGE OF DODELIJKE VERWONDINGEN ZAL VEROORZAKEN.

### ⚠ WAARSCHUWING

- WAARSCHUWING DUIDT OP EEN RECHTSTREEKS RISICO DAT ERNSTIGE OF DODELIJKE VERWONDINGEN KAN VEROORZAKEN.

### ⚠ VOORZICHTIG

- VOORZICHTIG DUIDT OP RISICO'S OF ONVEILIGE PRAKTIJKEN DIE MATERIËLE SCHADE EN LICHT VERWONDINGEN KUNNEN VEROORZAKEN.

### OPMERKING

- OPMERKING WIJST OP CRUCIALE INFORMATIE DIE DE PROCEDURES GEMAKKELIJKER TE BEGRIJPEN MAAKT.

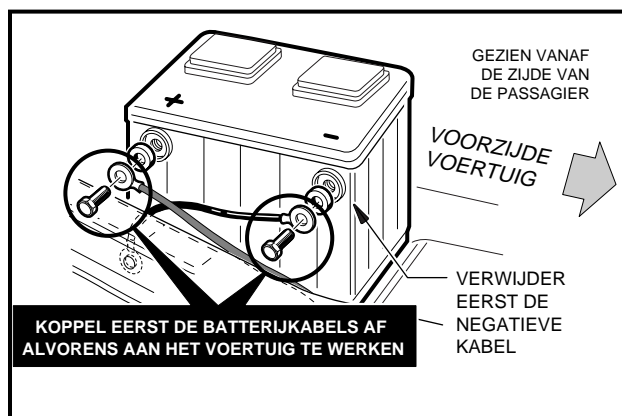

Figuur 1 12-Volt batterij

## ALGEMENE WAARSCHUWINGEN

De volgende veiligheidsvoorschriften moeten altijd worden gerespecteerd bij het gebruik, reparatie of het onderhoud van het voertuig. Identificatie-informatie over het voertuig vindt u ook op pagina's 4 tot 9. Andere specifieke waarschuwingen vindt u overal in deze handleiding en op het voertuig.

### **GEVAAR**

- **BENZINEDAMPEN – ONTVLAMBAAR! ONTPLOFBAAR! NIET ROKEN! HOUD VONKEN EN VLAMMEN OP VEILIGE AFSTAND VAN HET VOERTUIG. ONDERHOUD UITSLUITEND UITVOEREN IN EEN GOED GEVENTILEERDE OMGEVING.**
- **BATTERIJDAMPEN – ONTVLAMBAAR! ONTPLOFBAAR! NIET ROKEN! HOUD VONKEN EN VLAMMEN OP VEILIGE AFSTAND VAN HET VOERTUIG. ONDERHOUD UITSLUITEND UITVOEREN IN EEN GOED GEVENTILEERDE OMGEVING.**
- **GEBRUIK EEN VOERTUIG MET BENZINEMOTOR NIET IN EEN AFGESLOTEN RUIMTE ZONDER BEHOORLIJKE VENTILATIE. DE MOTOR PRODUCEERT KOOLMONOXIDE, EEN GEURLOOS, DODELIJK GIFTIG GAS.**
- **EEN GEBRUIKSVOERTUIG GEEFT GEEN BESCHERMING TEGEN BLIKSEM, VLIEGENDE VOORWERPEN OF ANDERE STORMRISICO'S. INDIEN U DOOR EEN ONWEER OVERVALLEN WORDT TERWIJL U EEN CARRYALL VOERTUIG BESTUURT, MOET U HET VOERTUIG VERLATEN EN BESCHUTTING ZOEKEN, VOLGENS DE PLAATSELIJK GELDENDE VEILIGHEIDSVORSCHRIFTEN.**

### **WAARSCHUWING**

- LAAT NOOIT KINDEREN ZONDER BEGELEIDING IN HET VOERTUIG ZITTEN.
- DE UITLAATGASSEN VAN DIT PRODUCT BEVATTEN CHEMICALIËN WAARVAN DE STAAT CALIFORNIË WEET DAT ZE KANKER, GEBORTEAFWIJKINGEN OF ANDERE REPRODUCTIELETSELS VEROORZAKEN.
- HET VOERTUIG MAG UITSLUITEND GEREpareerd OF ONDERHOUDEN WORDEN DOOR EEN GETRAINDE MONTEUR. ZELFS BIJ EENVOUDIGE REPARATIES OF ONDERHOUDSHANDELINGEN MOET MEN DE PROCEDURES VOLGEN ZOALS ZE IN DEZE HANDLEIDING WORDEN BESCHREVEN. HOUD U AAN ALLE VERMELDINGEN **GEVAAR**, **WAARSCHUWING** EN **VOORZICHTIG** IN DE HANDLEIDING EN OP HET VOERTUIG ZELF.
- DRAAG ALTIJD EEN VEILIGHEIDSBRIL OF EEN GOEDGEKEURDE OOGBESCHERMING WANNEER U HET VOERTUIG ONDERHOUDT. GEBRUIK BIJ HET WERKEN MET BATTERIJEN EEN VOLLEDIG GELAATSMASKER.
- GEBRUIK BIJ HET WERKEN MET DE BATTERIJ OF DE ELEKTRISCHE AANSLUITINGEN ALTIJD GEÏSOLEERD GEREEDSCHAP.
- EEN VERKEERD GEBRUIK OF EEN GEBREKKIG ONDERHOUD VAN HET VOERTUIG KUNNEN DE PRESTATIES AANTASTEN OF TOT ERNSTIGE VERWONDINGEN LEIDEN.
- ELKE WIJZIGING OF AANPASSING VAN HET VOERTUIG DIE DE STABILITEIT EN BESTUURBAARHEID BEÏNVLOEDT, OF DIE DE MAXIMUMSNELHEID BOVEN DE FABRIEKSSPECIFICATIES VERHOOGT, KAN ERNSTIGE OF DODELIJKE VERWONDINGEN VEROORZAKEN.
- HOUD U AAN ALLE IN DEZE HANDLEIDING VERMELDE PROCEDURES VOOR HET LADEN EN LOSSEN VAN HET VOERTUIG. HET NOMINALE LAADVERMOGEN VAN HET VOERTUIG NIET OVERSCHRIJDEN.
- VÓÓR HET ONDERHOUD VAN HET VOERTUIG DRAAIT U HET CONTACTSLOT OP **OFF (UIT)**, VERWIJDEERT U DE SLEUTEL, BLOKKEERT U DE WIELEN, PLAATST U DE VOORUIT-/ACHTERUIT-SCHAKELAAR OP **NEUTRAL (VRIJLOOP)** EN ONTKOPPELT U DE BATTERIJ (EERST DE NEGATIEVE KABEL) (**FIGUUR 1, PAGINA 2**). DE BOUGIEKABEL VAN DE BOUGIE LOSMAKEN.
- GEAARD CHASSIS – LAAT GEEN GEREEDSCHAP OF ANDERE METALEN VOORWERPEN IN AANRAKING KOMEN MET HET CHASSIS WANNEER U DE BATTERIJ OF ANDERE ELEKTRISCHE BEDRADING AFKOPPELT. LAAT NOOIT EEN POSITIEVE DRAAD IN AANRAKING KOMEN MET HET CHASSIS VAN HET VOERTUIG, DE MOTOR OF ANDERE METALEN ONDERDELEN.



# CARRYALL I, CARRYALL II EN CARRYALL TURF II

**WAARSCHUWING**

LEES EN RESPECTEER DEZE WAARSCHUWINGEN EN INSTRUCTIES VOOR U HET VOERTUIG GEBRUIKT, OM ERNSTIGE OF DODELIJKE VERWONDINGEN TE VOORKOMEN.

- Het voertuig mag alleen bestuurd worden vanaf de bestuurdersplaats, door bevoegde personen en in specifieke zones - niet op de openbare weg.
- Het voertuig NIET STARTEN vóór alle passagiers (maximum twee (2) per bank) op hun plaats zitten.
- Blijf met heel uw lichaam in het voertuig zitten, Houdt u altijd vast aan de reling of de handgreep van de bank.
- Verlaag in bochten en neem heuvelen altijd in rechte lijn.
- Ga nooit voor of achter het voertuig staan.
- Het voertuig NIET besturen onder de invloed van alcohol of verdovende middelen.
- Kinderen NOOIT zonder toezicht in het voertuig achterlaten.

CCI 1019606-01

WAARSCHUWINGSSTICKER  
BESTUURDER/PASSAGIER

**INSTRUCTIES VOOR HET GEBRUIK**

- Lees de handleiding en de waarschuwingen op het dashboard voor u het voertuig bestuurt.
- Bestudeer de bedieningen en zorg dat u ze begrijpt.
- Zorg dat de wielen in de gewenste richting gedraaid zijn.
- Draai de contactsleutel in de "START" positie en kijk of uw weg vrij is.
- Terwijl het voertuig stilstaat, kiest u de rijrichting door de Vooruit/Achteruit-schakelaar of -hendel in de gewenste stand te plaatsen.  
F - Forward (Vooruit) N - Neutral (Vrijloop)  
R - Reverse (Achteruit - u hoort een zoemer)
- Wanneer u het snelheidspedaal indrukt, zal het voertuig in beweging komen.  
• Druk het snelheidspedaal langzaam in om de snelheid te verhogen.
- Door het snelheidspedaal in te drukken, maakt u de parkeerrem los.
- Om te stoppen, laat u het snelheidspedaal los en drukt u de rempedaal in.  
• Nadat het voertuig tot stilstand is gekomen, drukt u het rempedaal krachtig in tot hij vergrendelt.
- Plaats de Vooruit/Achteruit-schakelaar in vrijloop.
- Draai de contactsleutel in de "OFF" (UIT) positie en verwijder hem wanneer het voertuig niet wordt gebruikt.

CCI 1016216-01

GEBRUIKSAANWIJZINGEN

**WAARSCHUWING**

**Beknellingszone**

Vermijd deze zone.

CCI 1016094-01

STICKER  
BEKNELLINGSGEVAAR

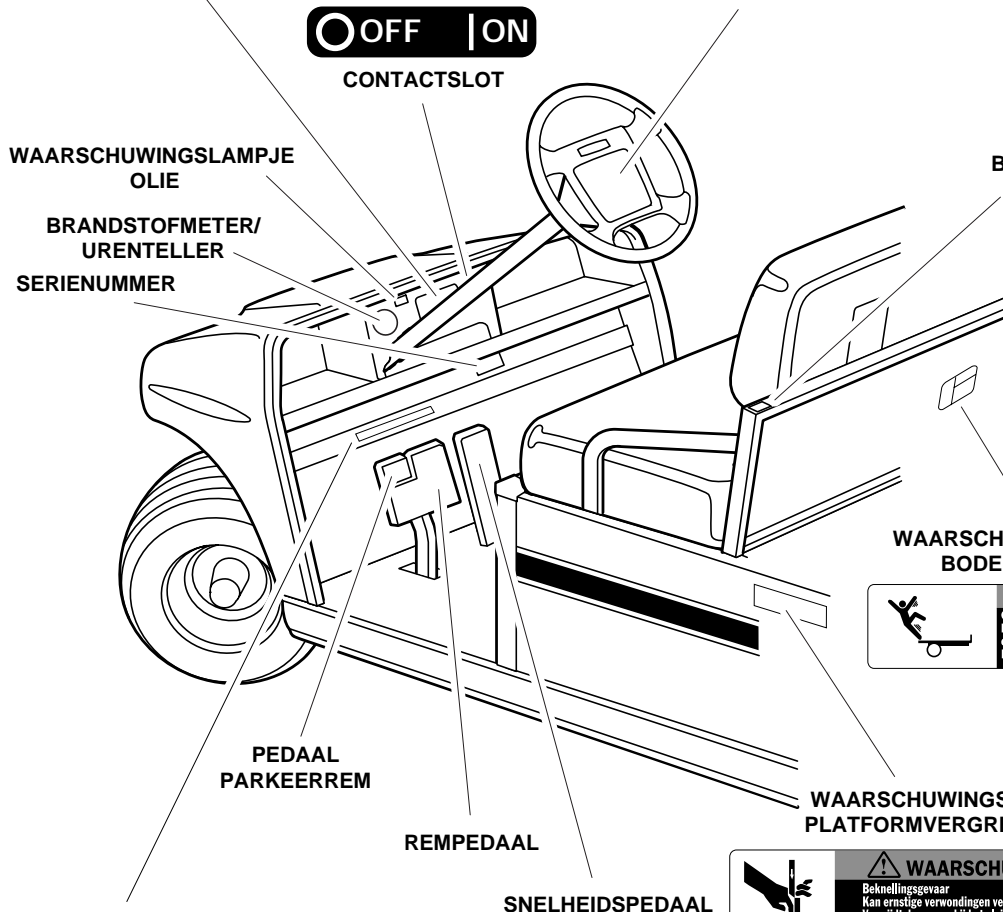

STICKER BELASTING VOERTUIG  
(ALLEEN CARRYALL I)

<p><b>BELASTING VAN HET VOERTUIG</b></p> <p>Lees de handleiding en de waarschuwingen op het dashboard.</p>	<ul style="list-style-type: none"> <li>• Nominale belasting van het voertuig: 362 kg (uitsluitend op vlak terrein). Dit gewicht omvat de passagiers, de lading op de laadvloer en het totale gewicht van de aanhangwagen. Raadpleeg de handleiding.</li> <li>• Maximum vracht 150 kg. Dit gewicht omvat de lading op de laadvloer en het totale gewicht van de aanhangwagen.</li> <li>• Maximum belasting trekhaak: 68 kg.</li> </ul>	<ul style="list-style-type: none"> <li>• De vracht moet gelijkmatig over de laadvloer verdeeld worden, zo ver mogelijk naar voren. Zorg dat deze goed bevestigd is.</li> <li>• Verlaag met het oog op de stabiliteit uw snelheid wanneer het voertuig volledig belast is. Niet stoppen of achteruit rijden op steile hellingen.</li> <li>• Vermijd overbelasting. Raadpleeg de handleiding.</li> <li>• Verminder uw snelheid en lading op oneffen terrein en bij het afdaalen van steile hellingen.</li> </ul> <p>1019601-01</p>
--	---	--

(ALLEEN CARRYALL II EN CARRYALL TURF II)

<p><b>BELASTING VAN HET VOERTUIG</b></p> <p>Lees de handleiding en de waarschuwingen op het dashboard.</p>	<ul style="list-style-type: none"> <li>• Nominale belasting van het voertuig: 354 kg (uitsluitend op vlak terrein). Dit gewicht omvat de passagiers, de lading op de laadvloer en het totale gewicht van de aanhangwagen. Raadpleeg de handleiding.</li> <li>• Maximum vracht 150 kg.</li> <li>• Dit gewicht omvat de lading op de laadvloer en het totale gewicht van de aanhangwagen.</li> <li>• Maximum belasting trekhaak: 68 kg.</li> </ul>	<ul style="list-style-type: none"> <li>• De vracht moet gelijkmatig over de laadvloer verdeeld worden, zo ver mogelijk naar voren. Zorg dat deze goed bevestigd is.</li> <li>• Verlaag met het oog op de stabiliteit uw snelheid wanneer het voertuig volledig belast is. Niet stoppen of achteruit rijden op steile hellingen.</li> <li>• Vermijd overbelasting. Raadpleeg de handleiding.</li> <li>• Verminder uw snelheid en lading op oneffen terrein en bij het afdaalen van steile hellingen.</li> </ul> <p>1019602-01</p>
--	--	--

**WAARSCHUWINGSLAMPJE BODEMBERLASTING**

**WAARSCHUWING**

Op de laadvloer zitten kan tot ernstige of dodelijke verwondingen leiden. Rijdt niet op het platform.

CCI 1015535-01

**WAARSCHUWING**

Beknellingsgevaar. Kan ernstige verwondingen veroorzaken. Vermijd deze zone bij het sluiten van de laadvloer.

CCI 1015437-01

# CARRYALL I, CARRYALL II EN CARRYALL TURF II



**GEVARENSTICKER BENZINE  
(OP CHASSIS)**



**STICKER DRAAIENDE ONDERDELEN  
EN HEET VERDEELSTUK  
(OP STARTER/GENERATOR  
EN MOTOR)**

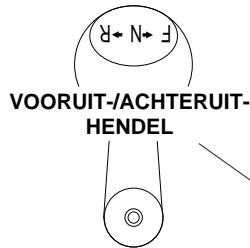

**BRANDSTOF-  
AFSLUITKLEP**

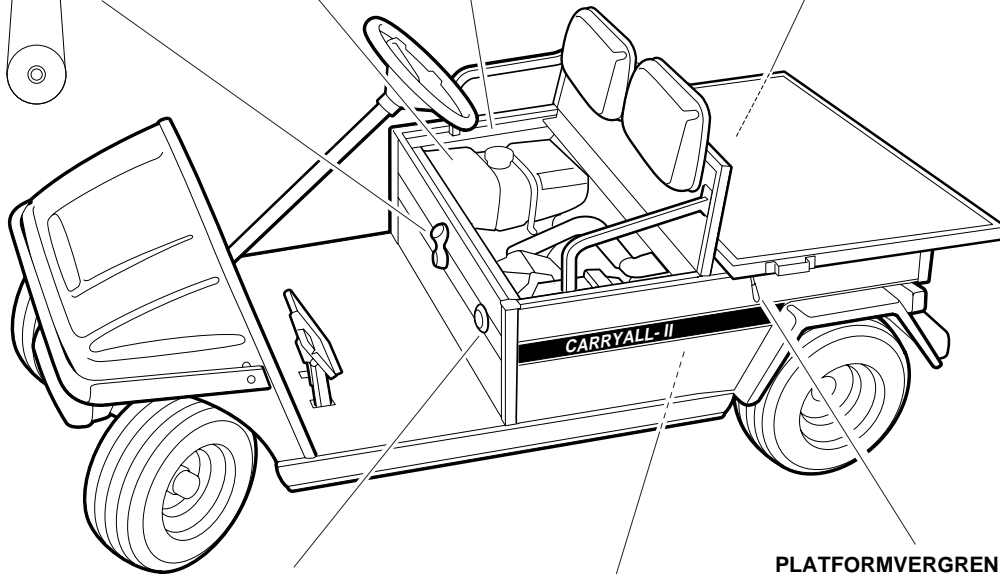

**CHOKE**

**PLATFORMVERGRENDELING**

**WAARSCHUWINGSSTICKER  
AARDING CHASSIS  
(OP CHASSIS)**



# CARRYALL II PLUS

**WAARSCHUWING**

LEES EN RESPECTEER DEZE WAARSCHUWINGEN EN INSTRUCTIES VOOR U HET VOERTUIG GEBRUIKT, OM ERNSTIGE OF DODELIJKE VERWONDINGEN TE VOORKOMEN.

- Het voertuig mag alleen bestuurd worden vanaf de bestuurdersplaats, door bevoegde personen en in specifieke zones - niet op de openbare weg.
- Het voertuig NIET STARTEN vóór alle passagiers (maximum twee (2) per bank) op hun plaats zitten.
- Blijf met heel uw lichaam in het voertuig zitten, Houdt u altijd vast aan de reling of de handgroep van de bank.
- Vertraag in bochten en neem hellingen altijd in rechte lijn.
- Geen noot voor of achter het voertuig staan.
- Het voertuig NIET besturen onder de invloed van alcohol of verdovende middelen.
- Kinderen NOOIT zonder toezicht in het voertuig achterlaten.

CCI 101960G-01

**INSTRUCTIES VOOR HET GEBRUIK**

- Lees de handleiding en de waarschuwingen op het dashboard voor u het voertuig gebruikt.
- Bestudeer de bedieningen en zorg dat u ze begrijpt.
- De motor starten:
  - Plaats de Vooruit/Achteruit-schakelaar in vrijloop (N).
  - Druk het rempedaal in.
  - Draai de contactleutel in de "START" positie en laat deze los.
- Het voertuig besturen:
  - Zorg dat de wielen in de gewenste richting gedraaid zijn.
  - Dijk of uw weg vrij is.
  - Terwijl het voertuig stilstaat, kiest u de rijrichting door de Vooruit/Achteruit-schakelaar of -hendel in de gewenste stand te plaatsen
    - F - Forward (Vooruit) N - Neutral (Vrijloop)
    - R - Reverse (Achteruit) - u hoort een zoemsignaal
  - Maak het parkeerrem los door het snelheidspedaal in te drukken.
  - Druk het snelheidspedaal langzaam in om de snelheid te verhogen.
  - Laat de snelheidspedaal los voor u het voertuig in vrijloop schakelt.
- Het voertuig tot stilstand brengen:
  - Laat het snelheidspedaal los en druk het rempedaal in.
  - Wanneer het voertuig stopt, drukt u het rempedaal krachtig in tot hij zich vergrendelt.
  - Draai de contactleutel in de "OFF" (UIT) positie en verwijder deze. Wanneer het voertuig niet wordt gebruikt, moet de Vooruit/Achteruit-schakelaar naar boven staan (vrijloop).

CCI 101693Z-01

**WAARSCHUWINGSSTICKER BESTUURDER/PASSAGIER**

**GEBRUIKSAANWIJZINGEN**

**WAARSCHUWING**

**Beknellingszone**

Vermijd deze zone.  
CCI 1016094-01

**STICKER BEKNELLINGSGEVAAR**

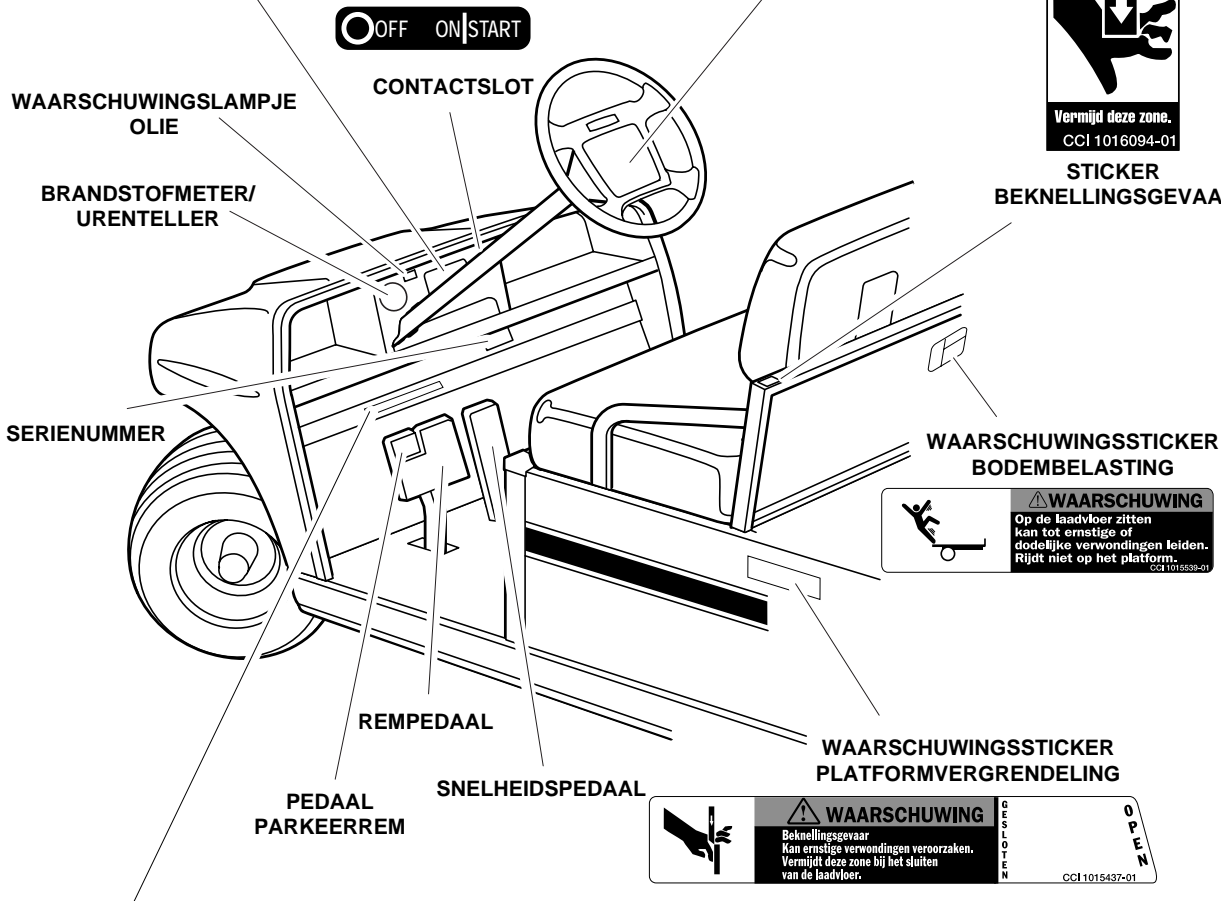

**STICKER BELASTING VOERTUIG**

<p><b>BELASTING VAN HET VOERTUIG</b></p> <p>Lees de handleiding en de waarschuwingen op het dashboard.</p>	<ul style="list-style-type: none"> <li>Nominale belasting van het voertuig: 554 kg (uitsluitend op vlak terrein). Dit gewicht omvat de passagiers, de lading op de laadvloer en het totale gewicht van de aanhangwagen. Raadpleeg de handleiding.</li> <li>Maximum vracht 150 kg.</li> <li>Dit gewicht omvat de lading op de laadvloer en het totale gewicht van de aanhangwagen.</li> <li>Maximum belasting trekhaak: 68 kg.</li> </ul>	<ul style="list-style-type: none"> <li>De vracht moet gelijkmatig over de laadvloer verdeeld worden, zo ver mogelijk naar voren. Zorg dat deze goed bevestigd is.</li> <li>Verlaas met het oog op de stabiliteit uw snelheid wanneer het voertuig volledig belast is. Niet stoppen of achteruit rijden op steile hellingen.</li> <li>Vermijd overbelasting. Raadpleeg de handleiding.</li> <li>Verminder uw snelheid en lading op oneffen terrein en bij het afdalen van steile hellingen.</li> </ul>
	<p>101960Z-01</p>	

# CARRYALL II PLUS



**GEVARENSTICKER BENZINE  
(OP CHASSIS)**



**STICKER DRAAIENDE ONDERDELEN  
EN HEET VERDEELSTUK  
(OP STARTER/GENERATOR  
EN MOTOR)**

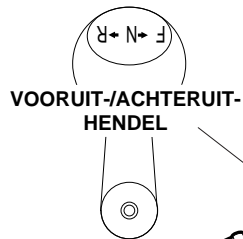

**BRANDSTOF-  
AFSLUITKLEP**

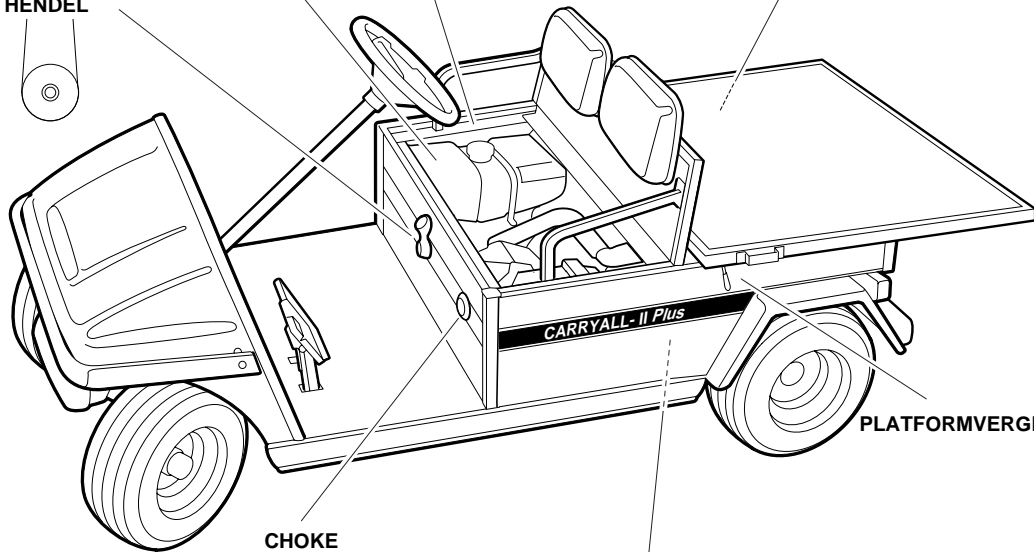

**WAARSCHUWINGSSTICKER  
AARDING CHASSIS  
(OP CHASSIS)**



# CARRYALL VI

**WAARSCHUWING**

LEES EN RESPECTEER DEZE WAARSCHUWINGEN EN INSTRUCTIES VOOR U HET VOERTUIG GEBRUIKT, OM ERNSTIGE OF DODELIJKE VERWONDINGEN TE VOORKOMEN.

- Het voertuig mag alleen bestuurd worden vanaf de bestuurdersplaats, door bevoegde personen en in specifieke zones - niet op de openbare weg.
- Het voertuig NIET STARTEN voor alle passagiers (maximum twee (2) per bank) op hun plaats zitten.
- Blijf met heel uw lichaam in het voertuig zitten. Houdt u altijd vast aan de reling of de handgreep van de bank.
- Vertrag in bochten en neem hellingen altijd in rechte lijn.
- Ga nooit voor of achter het voertuig staan.
- Het voertuig NIET besturen onder de invloed van alcohol of verdovende middelen.
- Kinderen NOOIT zonder toezicht in het voertuig achterlaten.

CCI 1019606-01

**WAARSCHUWINGSSTICKER  
BESTUURDER/PASSAGIER**

**WAARSCHUWING**

Beknellingszone

Vermijd deze zone.

CCI 1016094-01

**STICKER  
BEKNELLINGSGEVAAR**

**WAARSCHUWING**

- BENZINE - ONTPLOFFINGSGEVAAR/BRANDGEVAAR
- KAN ERNSTIGE OF DODELIJKE VERWONDINGEN VEROORZAKEN.
- VERMIJDT VONKEN OF OPEN VUUR, NIET ROKEN.
- STOP DE MOTOR EN LAAT HEM AFKOELEN VOOR U BIJTANKT.
- OPEN ( ) DE BRANDSTOFKLEP BIJ GEBRUIK; SLUIT ZE AF ( ) BIJ BEWARING OF TRANSPORT.

CCI 1015476-01

**GEVARENSTICKER BENZINE  
(OP CHASSIS)**

**STICKER DRAAIENDE  
ONDERDELEN  
EN HEET VERDEELSTUK**

**WAARSCHUWING**

KAN ERNSTIGE VERWONDINGEN VEROORZAKEN

**DRAAIENDE  
ONDERDELEN  
HETE**

Uitlaat en knalpot

NIET AANRAKEN

CCI 1019605-01

**(OP STARTER/GENERATOR  
EN MOTOR)**

**WAARSCHUWINGSLAMPJE  
OLIE**

**SERIENUMMER**

**BRANDSTOF-  
AFSLUITKLEP**

**BRANDSTOFMETER/  
URENTELLER**

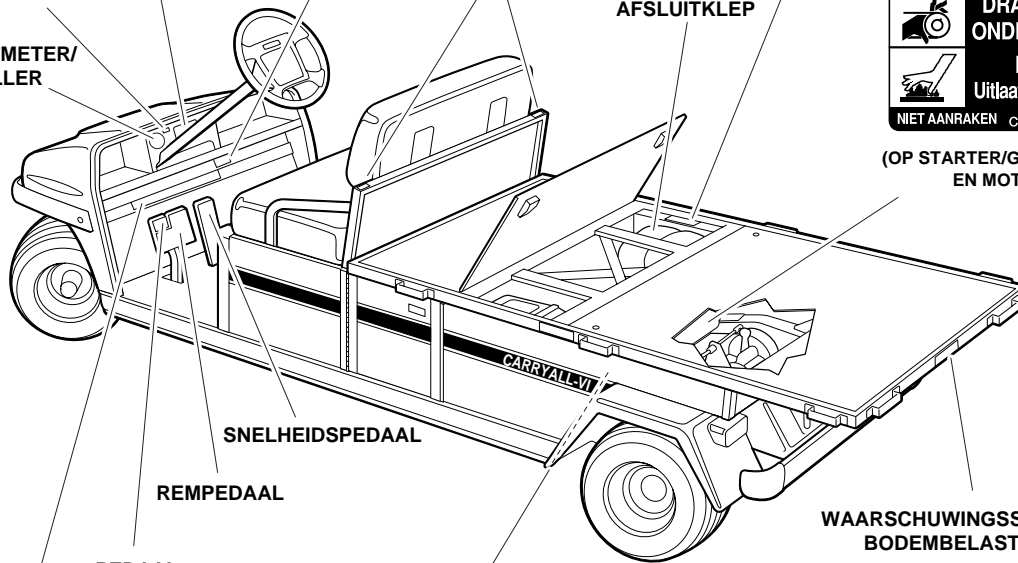

**SNELHEIDSPEDAAL**

**REMPEDAAL**

**PEDAAL  
PARKEERREM**

**WAARSCHUWINGSSTICKER  
BODEMBELASTING**

**WAARSCHUWING**

Op de laadvloer zitten kan tot ernstige of dodelijke verwondingen leiden. Rijdt niet op het platform.

CCI 1015639-01

**WAARSCHUWINGSSTICKER AARDING CHASSIS**

	<p><b>WAARSCHUWING</b></p> <p>Negatieve aarding van het chassis. Kan ernstige verwondingen veroorzaken.</p> <p>De positieve (+) batterijpoort of -akabel niet kortsluiten met het chassis. De negatieve batterijaksel als eerste afkoppelen.</p>		<p><b>WAARSCHUWING</b></p> <p>Overdreven snelheid kan ernstige of dodelijke verwondingen veroorzaken.</p> <p>Raak niet aan de afsluiting van de boerestekker.</p> <p>CCI 1019153-01</p>
--	--	--	---

## STICKER BELASTING VOERTUIG

<p><b>BELASTING VAN HET VOERTUIG</b></p> <p>Lees de handleiding en de waarschuwingen op het dashboard.</p>	<ul style="list-style-type: none"> <li>• Nominale belasting van het voertuig: 680 kg (uitsluitend op vlak terrein). Dit gewicht omvat de passagiers, de lading op de laadvloer en het totale gewicht van de aanhangwagen. Raadpleeg de handleiding.</li> <li>• Maximale belasting CARRYALL VI – 454 kg, TRANSPORTER – 136 kg. Gewicht omvat bodembelasting en bruto gewicht van de aanhangwagen.</li> <li>• Maximum belasting trekhaak: 68 kg.</li> </ul>	<ul style="list-style-type: none"> <li>• De vracht moet gelijkmatig over de laadvloer verdeeld worden, zo ver mogelijk naar voren. Zorg dat deze goed bevestigd is.</li> <li>• Verlang met het oog op de stabiliteit uw snelheid wanneer het voertuig volledig belast is. Niet stoppen of achteruit rijden op steile hellingen.</li> <li>• Vermijd overbelasting. Raadpleeg de handleiding.</li> <li>• Verminder uw snelheid en lading op oneffen terrein en bij het afrijden van steile hellingen.</li> </ul> <p>1019600-01</p>
--	---	--

# CARRYALL VI

**INSTRUCTIES VOOR HET GEBRUIK**

- Lees de handleiding en de waarschuwingen op het dashboard voor u het voertuig gebruikt.
- Bestudeer de bedieningen en zorg dat u ze begrijpt.
- De motor starten:
  - Plaats de Vooruit/Achteruit-schakelaar in vrijloop (N).
  - Druk het rempedaal in.
  - Draai de contactsleutel in de "START" positie en laat deze los.
- Het voertuig besturen:
  - Zorg dat de wielen in de gewenste richting gedraaid zijn.
  - Kijk of uw weg vrij is.
  - Terwijl het voertuig stilstaat, kiest u de rijrichting door de Vooruit/Achteruit-schakelaar of -hendel in de gewenste stand te plaatsen  
 F - Forward (Vooruit) N - Neutral (Vrijloop)  
 R - Reverse (Achteruit - u hoort een zoemsignaal)
  - Maak het parkeerrem los door het snelheidspedaal in te drukken.
  - Druk het snelheidspedaal langzaam in om de snelheid te verhogen.
  - Laat de snelheidspedaal los voor u het voertuig in vrijloop schakelt.
- Het voertuig tot stilstand brengen:
  - Laat het snelheidspedaal los en druk het rempedaal in.
  - Wanneer het voertuig stopt, drukt u het rempedaal krachtig in tot hij zich vergrendelt.
  - Draai de contactsleutel in de "OFF" (UIT) positie en verwijder deze.
  - Wanneer het voertuig niet wordt gebruikt, moet de Vooruit/Achteruit-schakelaar naar boven staan (vrijloop).

CCI 1016932-01

**UIT – AAN – START  
STICKER  
(BIJ CONTACTSLOT)**

**GEBRUIKSAANWIJZINGEN**

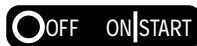

**BEVESTIGINGSBOUTEN  
PLATFORM**

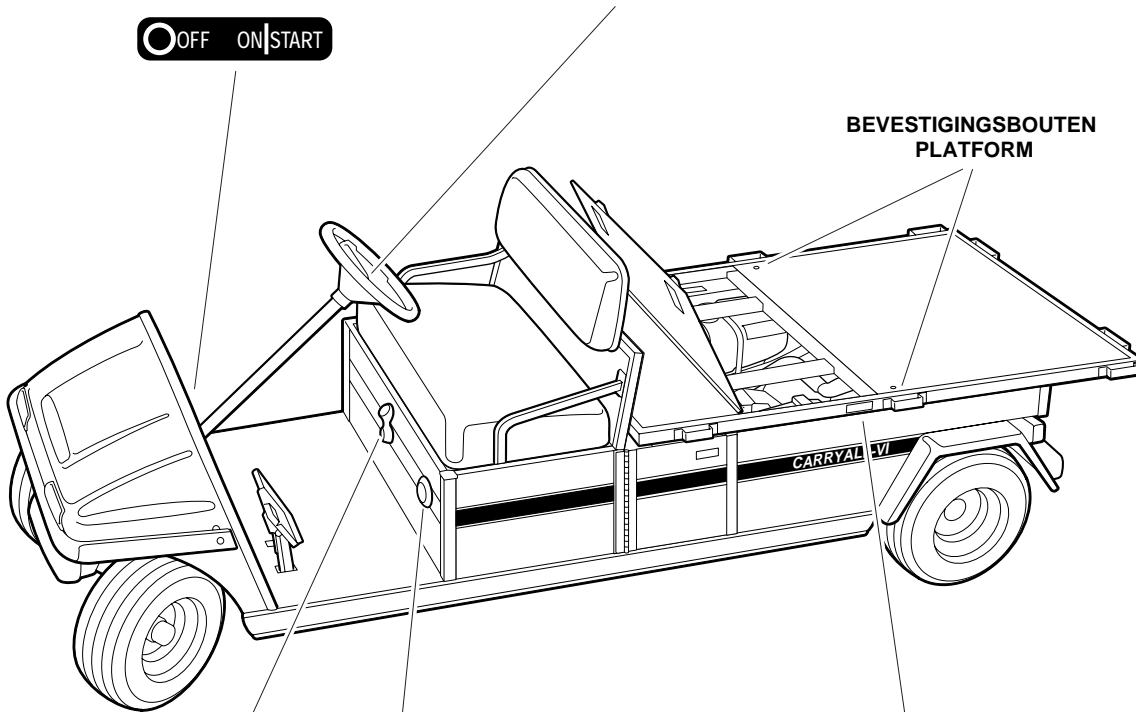

**CHOKE**

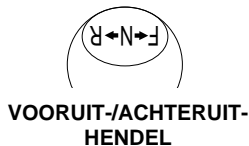

**WAARSCHUWING**

De laadvloer kan onverwachts kantelen. Dir kan ernstige verwondingen veroorzaken. De bevestigingsbouten van de laadvloer moeten bevestigd worden.

CCI 1017078-01

**WAARSCHUWINGSSTICKER BOUTEN PLATFORM**

## ALGEMENE INFORMATIE

Er bestaan vijf Carryall-modellen met benzine: Carryall I, Carryall II, Carryall Turf II, Carryall II Plus en Carryall VI. Deze handleiding benadrukt de belangrijke kenmerken die specifiek zijn voor elk model. Wij verzoeken de eigenaar/gebruiker met aandring om de handleiding te lezen en te begrijpen en bijzondere aandacht te schenken aan de kenmerken die typisch zijn voor zijn/haar voertuig(en).

## IDENTIFICATIE MODEL

Het serienummer van uw Carryall-voertuig staat vermeld op een sticker met streepjescode, net boven het snelheidspedaal op het chassis. (Voorbeeld: FG9901-123456). **(Figuur 2, pagina 10)**. Een tweede serienummersticker bevindt zich op het chassis achter het midden van het dashboard. Om hierbij te komen moet het midden van het dashboard verwijderd worden.

### OPMERKING

- HOUD ALTIJD HET SERIENUMMER BIJ DE HAND ALS U ONDERDELEN BESTELT OF INFORMATIE OPVRAAGT. **(FIGUUR 2, PAGINA 10)**.

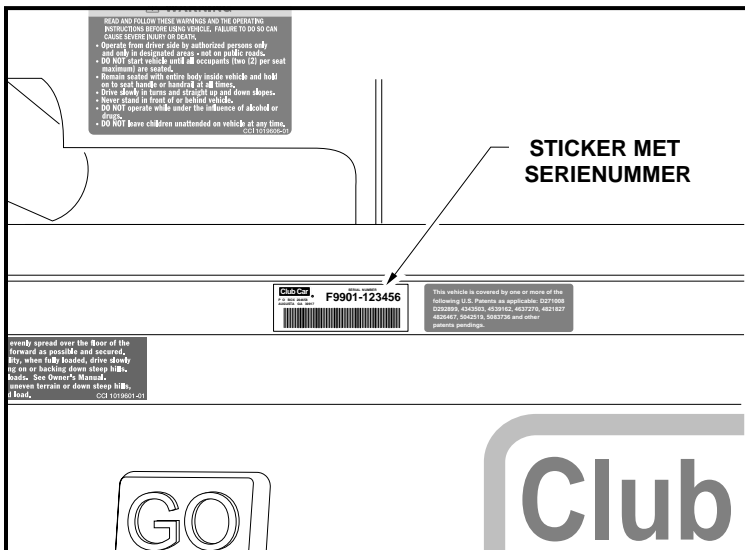

Figuur 2 Serienummer

## CONTROLES VÓÓR HET EERSTE GEBRUIK

Elk Carryall-voertuig is in de fabriek en bij een Carryall-dealer grondig geïnspecteerd en afgesteld. Na de ontvangst van uw nieuwe Carryall(s) moet u zich echter vertrouwd maken met de bedieningen en het gebruik. Controleer elk voertuig zorgvuldig en vergewis u ervan dat het in perfecte staat verkeert voor u de levering aanvaardt.

Gebruik de volgende lijst bij de inspectie van uw nieuwe voertuig en raadpleeg ook de Periodieke onderhoudsschema's **(pagina 24)**. Eventuele defecten mogen uitsluitend hersteld worden door uw Carryaldealer of een getrainde monteur.

- **Algemeen:** Alle onderdelen moeten correct gemonteerd en geïnstalleerd zijn. Verifieer dat alle moeren, bouten en schroeven goed vastzitten. Controleer of alle slangklemmen goed sluiten en de drijfriem van de starter strak gespannen is.

- **Waarschuwingsstickers:** Verifieer dat alle waarschuwings- en gebruiksaanwijzingsstickers aangebracht zijn. Zie pagina's 4 tot 9.
- **Banden:** Controleer de juiste bandenspanning. Zie **Banden Capaciteit, pagina 26.**
- **Motor:** Controleer het oliepeil. Zie **Motorolie, pagina 27.**
- **Brandstof:** Controleer het brandstofpeil. Zie **Instructies voor het tanken, pagina 27.**

## WAARSCHUWING

- VERWIJDER HET PLASTIC VAN DE ZITTING VOOR U HET VOERTUIG GEBRUIKT. DIT NALATEN KAN BRAND, MATERIËLE SCHADE EN ERNSTIGE OF DODELIJKE VERWONDINGEN VEROORZAKEN.

## DE GOEDE WERKING CONTROLEREN

Nadat u zich vertrouwd hebt gemaakt met de bedieningen van het voertuig en de rij-instructies hebt gelezen en begrepen, maakt u een proefrit. Gebruik de volgende lijst bij de inspectie van het nieuwe voertuig. Eventuele defecten mogen uitsluitend hersteld worden door uw Carryaldealer of een getrainde monteur.

### Alle voertuigen:

- **Remmen:** Verifieer dat ze goed werken. Wanneer de rempedaal met matige kracht volledig wordt ingedrukt, mag hij *niet* meer dan halfweg tot de vloer gaan. Het voertuig moet vlot en zonder slippen tot stilstand komen; Carryall I voertuigen moeten binnen de 4,3 m stoppen, alle andere Carryall voertuigen moeten binnen de 4,9 m stoppen. Indien het pedaal dieper dan de helft kan worden ingedrukt of het voertuig slijpt of niet binnen de hierboven genoemde afstand stopt, moet u het remsysteem laten controleren en zo nodig bijstellen. Het remsysteem moet altijd zo afgesteld zijn dat het pedaal *niet* tot tegen de vloer ingedrukt kan worden.
- **Parkeerrem:** De ingeschakelde parkeerrem moet de wielen blokkeren en het voertuig immobiliseren (op hellingen van maximum 20%). Bij een druk op het snelheidspedaal of het rempedaal moet de parkeerrem vrijkomen.
- **Achteruitzoemer:** De achteruitzoemer moet een waarschuwingssignaal geven wanneer het voertuig in achteruit geschakeld is.
- **Besturing:** het voertuig moet gemakkelijk te besturen zijn, zonder speling op het stuur.
- **Snelheidspedaal:**
  - Carryall I, Carryall II en Carryall Turf II:** Wanneer het contactslot op ON (aan) staat en de vooruit-/achteruit-hendel op FORWARD (vooruit), moet bij het indrukken van het snelheidspedaal de motor starten en moet het voertuig vlot zijn maximumsnelheid bereiken. Bij het loslaten van het pedaal moet deze naar zijn oorspronkelijke positie terugkeren, terwijl de motor stopt. Alle Carryall-voertuigen hebben in achteruit een lagere snelheid.
  - Carryall II Plus en Carryall VI:** Na het starten van de motor met de contact sleutel moet het voertuig vlot de topsnelheid bereiken wanneer het snelheidspedaal wordt ingedrukt. Bij het loslaten van het snelheidspedaal moet hij naar zijn oorspronkelijke stand terugkeren en moet de motor stationair draaien.
- **Toerenregelaar:** Controleer maximumsnelheid voertuig. De Carryall I en de Carryall Turf II moeten op vlak terrein 19-24 km/u kunnen rijden. De Carryall II en de Carryall VI moeten op vlak terrein 23-26 km/u kunnen rijden. De Carryall III Plus moet op vlak terrein 27-29 km/u kunnen rijden.
- **Algemeen:** Luister of u geen ongewone geluiden zoals geknars of geratel hoort. Controleer het rijgedrag en de prestaties van het voertuig. Laat alle afwijkingen controleren door uw Club Car distributeur of een getrainde monteur.



## BEDIENINGEN

Lees **GEVAAR** en **WAARSCHUWING** op pagina 3.

### ⚠ WAARSCHUWING

- **ALVORENS U IEMAND EEN CARRYALL-VOERTUIG LAAT GEBRUIKEN, MOET U ERVOOR ZORGEN DAT DE BESTUURDER VERTROUWD IS MET ALLE BEDIENINGEN EN GEBRUIKSPROCEDURES.**
- **WIJZIG NIETS AAN DE TOERENREGELAAR. DIT ZAL DE GARANTIE DOEN VERVALLEN EN KAN DE MOTOR EN ANDERE ONDERDELEN BESCHADIGEN. ONVEILIGE SNELHEDEN KUNNEN BOVENDIEN ONGEVALLEN VEROORZAKEN, MET MATERIËLE SCHADE EN ERNSTIGE OF DODELIJKE VERWONDINGEN TOT GEVOLG.**
- **BRENG GEEN ENKELE WIJZIGING AAN HET VOERTUIG AAN DIE DE STABILITEIT OF HANTEERBAARHEID KAN BEÏNVLOEDEN OF DE MAXIMUMSNELHEID VERHOOGT BOVEN DE SPECIFICATIES VAN DE FABRIKANT. DIT KAN MATERIËLE SCHADE EN ERNSTIGE OF DODELIJKE VERWONDINGEN VEROORZAKEN.**
- **WANNEER HET VOERTUIG IN BEWEGING IS, MAG U DE VOORUIT-/ACHTERUITHENDEL NIET VERPLAATSEN. BRENG HET VOERTUIG ALTIJD VOLLEDIG TOT STILSTAND VOOR U DE HENDEL VERPLAATST, OM MATERIËLE SCHADE OF DE VERWONDING VAN NIETSVERMOEDENDE PASSAGIERS TE VOORKOMEN. WANNEER HET VOERTUIG IN ACHTERUIT WORDT GESCHAKELD, GEEFT EEN ZOEMER EEN WAARSCHUWINGSSIGNAAL.**
- **LAAT HET SNELHEIDSPEDAAL LOS EN DRUK HET REMPEDAAL STEVIG IN TOT HET VOERTUIG STOPT. OM TE VOORKOMEN DAT HET VOERTUIG ONGEWENST START OF WEGROLT, SCHAKELT U DE PARKEERREM IN, DRAAIT U HET CONTACTSLOT OP **OFF** (UIT) EN VERWIJDEERT U DE SLEUTEL VOOR U HET VOERTUIG VERLAAT.**
- **HET NOMINALE LAADVERMOGEN VAN HET VOERTUIG NIET OVERSCHRIJDEN.**

### CONTACTSLOT

Het contactslot bevindt zich rechts van de stuurkolom op het dashboard.

- **Voor Carryall I-, Carryall II- en Carryall Turf II-voertuigen:** Het contactslot heeft twee duidelijk gemerkte standen: OFF (uit) en ON (aan). **(Figuur 3, pagina 12).**

### OPMERKING

- **DE SLEUTEL KAN ALLEEN VERWIJDERD WORDEN WANNEER DE CONTACTSCHAKELAAR IN DE OFF (UIT) STAND STAAT.**
- **Voor de Carryall II Plus en de Carryall VI:** Het contactslot heeft drie standen: OFF (uit), ON (aan) en START. Om het voertuig te starten, draait u de sleutel voorbij de ON (aan) positie naar de START positie en houdt u hem zo tot de motor vlot draait. Wanneer u de sleutel loslaat, keert hij terug naar de ON (aan) positie en moet de motor stationair draaien. **(Figuur 4, pagina 12).**

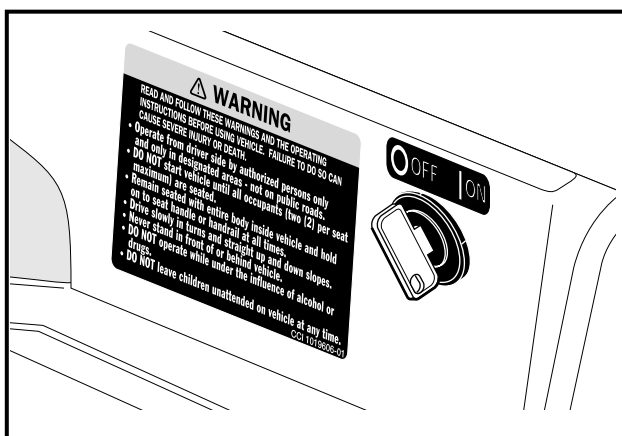

Figuur 3 Contactslot met twee standen

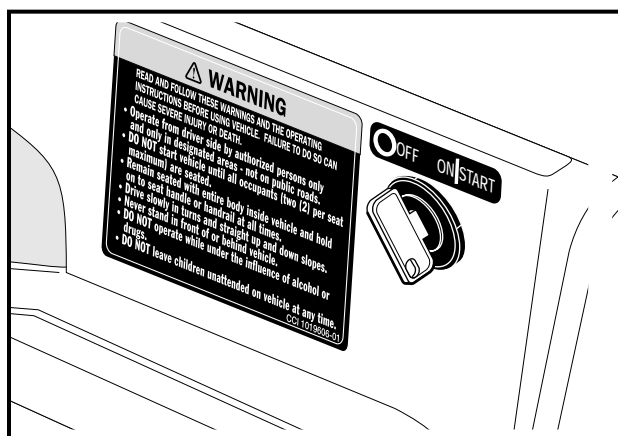

Figuur 4 Contactslot met drie standen

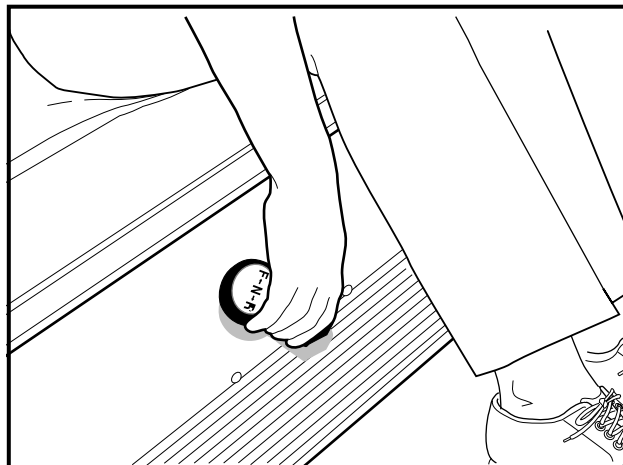

Figuur 5 Vooruit-/achteruithendel



Figuur 6 Snelheidspedaal

## VOORUIT-/ACHTERUITHENDEL

De vooruit-/achteruithendel bevindt zich op het voorpaneel van de bank. **(Figuur 5, pagina 13)**. De hendel heeft drie standen: **F** (vooruit), **N** (vrijloop) en **R** (achteruit). Draai de hendel naar de bestuurder toe (**F**) om VOORUIT te rijden en naar de passagier toe (**R**) om ACHTERUIT te rijden. Alle Carryall-voertuigen van het bouwjaar 1999 hebben een lagere snelheid in ACHTERUIT.

- **Voor de Carryall I, de Carryall II en de Carryall Turf II:** Met de hendel omhoog (op **N** (neutral)) staat het voertuig in VRIJLOOP en draait de motor neit.
- **Voor de Carryall II Plus en VI:** De motor draait stationair wanneer de hendel op NEUTRAL (VRIJLOOP) staat.

## SNELHEIDSPEDAAL

Het snelheidspedaal is het pedaal rechts, gemerkt met het woord **GO**. **(Figuur 6, pagina 13)**.

### OPMERKING

- **HET VERSNELLINGSPEDAAL WERKT ANDERS DAN HET GASPEDAAL VAN EEN AUTO. VOOR DE CARRYALL I, DE CARRYALL II EN DE CARRYALL TURF II:** MET HET CONTACTSLOT IN DE ON (AAN)-STAND EN DE VOORUIT-/ACHTERUITHENDEL IN VOORUIT OF ACHTERUIT, SCHAKELT HET INDRIJKEN VAN HET SNELHEIDSPEDAAL AUTOMATISCH DE PARKEERREM UIT EN RIJDT HET VOERTUIG IN DE GEKOZEN RICHTING (VOORUIT OF ACHTERUIT). **VOOR DE CARRYALL II PLUS EN DE CARRYALL VI:** DE MOTOR MOET EERST DRAAIEN ALVORENS DE VOORUIT-/ACHTERUITHENDEL KAN WORDEN VERPLAATST EN HET SNELHEIDSPEDAAL MAG WORDEN INGEDRUKT. WANNEER MEN HET SNELHEIDSPEDAAL INGEDRUKT HOUDT, NEEMT DE SNELHEID TOE TOT AAN DE MAXIMUMSNELHEID. BIJ HET LOSLATEN VAN HET SNELHEIDSPEDAAL:
  - CARRYALL I, CARRYALL II EN CARRYALL TURF II: DE MOTOR KRIJGT GEEN ENERGIE MEER EN HIJ STOPT MET DRAAIEN.
  - CARRYALL II PLUS EN CARRYALL VI: DE MOTOR DRAAIT STATIONAIR.

## REMPEDAAL

Het rempedaal is het grote pedaal links, gemerkt met het woord **STOP**. **(Figuur 6, pagina 13)**. Druk met uw voet het rempedaal in om het voertuig te doen vertragen of stoppen. **(Figuur 7, pagina 14)**.

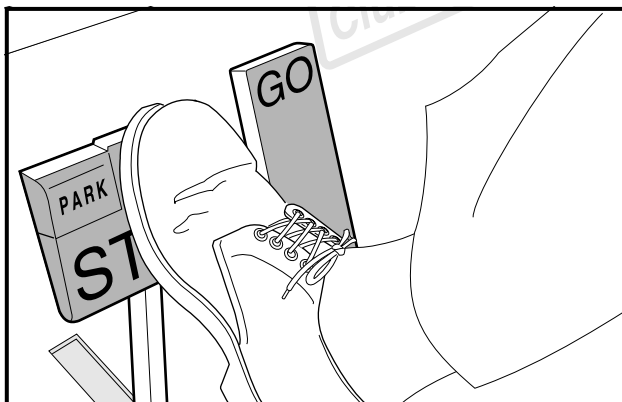

Figuur 7 Rempedaal

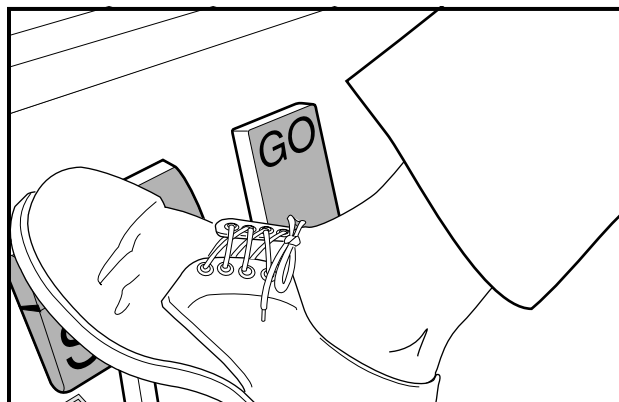

Figuur 8 Pedaal parkeerrem

## PEDAAL PARKEERREM

Het pedaal van de parkeerrem is het kleine, verhoogde gedeelte links bovenaan het rempedaal. Het is gemerkt met het woord **PARK**, terwijl erboven de woorden **PARK BRAKE** aangebracht zijn. (Figuur 7, pagina 14). Om de parkeerrem in te schakelen, drukt u het rempedaal stevig in en klikt u het parkeerremgedeelte met uw voet naar voren. (Figuur 8, pagina 14).

### ⚠ WAARSCHUWING

- BIJ HET INDRUKKEN VAN HET SNELHEIDSPEDAAL OF HET REMPEDAAL WORDT DE PARKEERREM AUTOMATISCH UITGESCHAKELD. DE PARKEERREM HEEFT VERSCHIEDENE BLOKKEERSTANDEN EN ZE MOET STEVIG WORDEN INGEDRUKT EN GEBLOKKEERD OM TE BELETEN DAT HET VOERTUIG WEGROLT.

## VRIJLOOP-VERGRENDELING

Om het werk van de onderhoudsmonteur te vergemakkelijken, is de achterzijde van de vooruit-/achteruithendel in het motorvak voorzien van een vergrendelingsnok (gele knop). Wanneer deze nok ongeveer 10 mm naar buiten wordt getrokken en een halve slag gedraaid, tot hij vastklikt, staat de nok in de **ONDERHOUDSPOSITIE**. (Figuur 9, pagina 15). Om de nok weer in de **GEBRUIKSPOSITIE** te plaatsen, trekt u hem ongeveer 10 mm naar buiten en draait u hem een halve slag tot hij vastklikt. (Figuur 10, pagina 15). Zie volgende **WAARSCHUWING** en **OPMERKING**.

### ⚠ WAARSCHUWING

- WANNEER DE VERGRENDELINGSNOK IN DE **ONDERHOUDSPOSITIE** STAAT EN DE MOTOR DRAAIT, KAN HET VOERTUIG ONVERWACHT BEWEGEN INDIEN MEN DE VOORUIT-/ACHTERUITHENDEL VERPLAATST OF ER PER ONGELUK TEGEN STOOT. VOORKOM DIT DOOR DE VOOR- EN ACHTERWIELEN TE BLOKKEREN EN DE PARKEERREM ALTIJD IN TE SCHAKELEN VOOR U HET VOERTUIG ONDERHOUDT OF VERLAAT.
- **Carryall I, Carryall II en Carryall Turf II:** Met de nok in de **GEBRUIKSPOSITIE** belet de vrijloop-vergrendeling de bestuurder het voertuig te starten wanneer het in **VRIJLOOP** staat. Indien het voertuig in **VOORUIT** of **ACHTERUIT** wordt gestart en daarna in **VRIJLOOP** geschakeld wordt, zal de motor stilvallen. Wanneer de nok in de **ONDERHOUDSPOSITIE** staat, kan de monteur de motor in **VRIJLOOP** laten draaien om het voertuig een onderhoudsbeurt te geven en/of te repareren.

### OPMERKING

- PLAATS DE VERGRENDELINGSNOK NA HET ONDERHOUD WEER IN DE **GEBRUIKSPOSITIE**, ANDERS ZAL HET VOERTUIG NIET RIJDEN, ONGEACHT DE STAND VAN DE VOORUIT-/ACHTERUITHENDEL.

- **Carryall II Plus en Carryall VI:** Wanneer de nok in de GEBRUIKSPOSITIE staat, zal het vrijloop-vergrendelingscircuit de motor doen stilvallen wanneer het snelheidspedaal wordt ingedrukt terwijl het voertuig in VRIJLOOP staat. Wanneer de nok in de ONDERHOUDSPOSITIE staat, kan de monteur de motor in VOORUIT, ACHTERUIT en VRIJLOOP laten draaien om het voertuig een onderhoudsbeurt te geven en/of te repareren. Indien de vooruit-/achteruithendel echter op VOORUIT of ACHTERUIT staat en het snelheidspedaal wordt ingedrukt, zal de motor stilvallen.

## OPMERKING

- PLAATS DE VERGREDELINGSNOK NA HET ONDERHOUD WEER IN DE **GEBRUIKSPOSITIE**, ANDERS ZAL DE MOTOR STILVALLEN WANNEER HET SNELHEIDSPEDAAL IS INGEDRUKT EN DE VOORUIT-/ACHTERUITHENDEL IN **VOORUIT** OF **ACHTERUIT** STAAT.

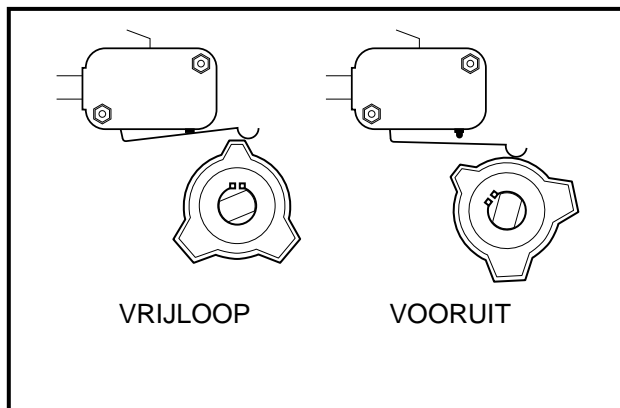

Figuur 9 Vrijloop-vergrendeling – Onderhoudspositie

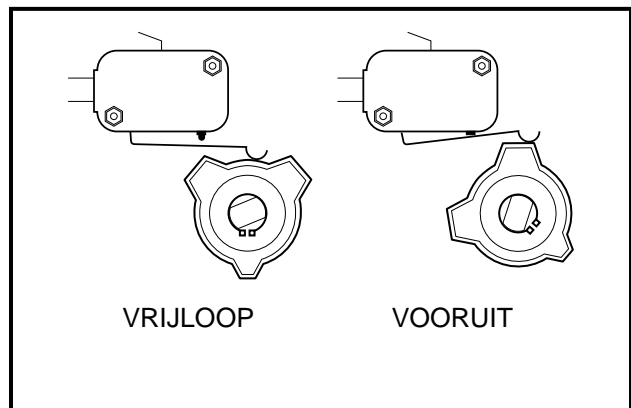

Figuur 10 Vrijloop-vergrendeling – Gebruikspositie

## CHOKE

De choke bevindt zich op het voorpaneel van de bank, onder en links van de linkerknie van de bestuurder. Indien het voertuig bij koude temperaturen moeilijk start, gebruikt u de choke:

- **Carryall I:** Druk op de chokeknop om de choke in werking te stellen. Houd de knop tijdens het starten ingedrukt en laat deze los wanneer de motor start en vlot draait. **(Figuur 11, pagina 16).**
- **Carryall II, Turf II, II Plus en VI:** Trek de chokehendel uit om de choke in werking te stellen. Laat de hendel los wanneer de motor vlot begint te draaien. **(Figuur 12, pagina 16).**

## OLIELAMPJE

De Carryall met benzinemotor heeft op het dashboard, net boven de stuurkolom, een waarschuwingslampje voor het oliepeil. **(Figuur 13, pagina 16).** Indien dit lampje brandt, moet u de olie controleren en zo nodig olie bijvullen voor u het voertuig verder gebruikt. Het voertuig mag nooit blijven rijden wanneer het lampje onafgebroken brandt. Als het lampje aan en uit gaat, mag u blijven rijden maar moet u zo snel mogelijk olie bijvullen. Als het oliepeil correct is maar het lampje blijft branden, laat u het voertuig nakijken door een getrainde monteur.

## ⚠ VOORZICHTIG

- ALS HET WAARSCHUWINGSLAMPJE CONSTANT BRANDT, MOET U ONMIDDELIJK OLIE BIJVULLEN, ANDERS KUNT U DE MOTOR BLIJVEND BESCHADIGEN.

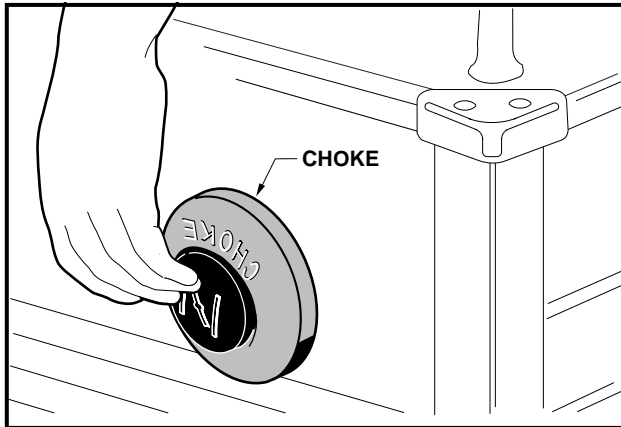

Figuur 11 Choke met knop

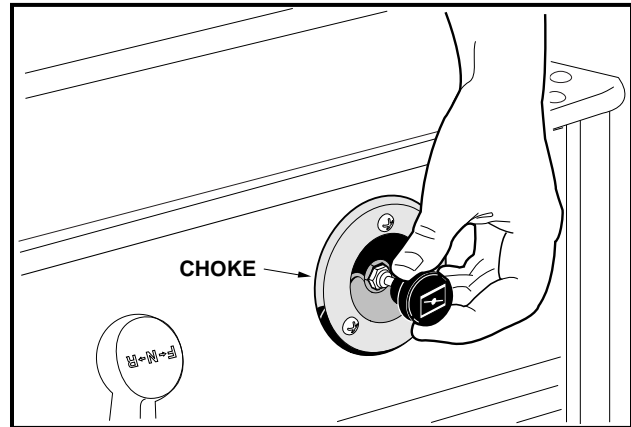

Figuur 12 Choke met kabel

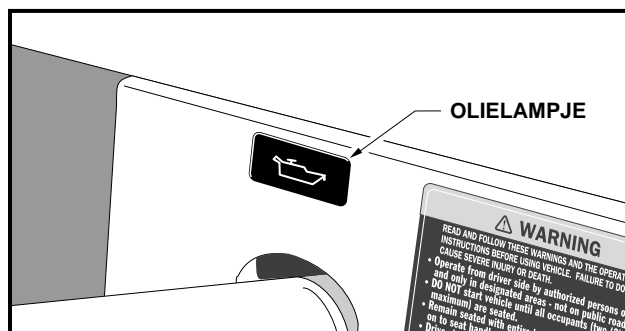

Figuur 13 Olielampje

## INSTRUCTIES VOOR DE BESTUURDER

Niemand mag het voertuig besturen zonder zich vertrouwd te maken met de juiste bediening en gebruik van de bedieningen. Beginnende chauffeurs moeten een proefrit maken onder begeleiding van een ervaren bestuurder voordat zij het voertuig alleen gaan besturen. Alleen zij met een geldig rijbewijs mogen dit voertuig besturen.

Om het veilige gebruik van het voertuig te verzekeren, moet u alle volgende procedures strikt en in de juiste volgorde opvolgen. Lees en begrijp alle instructies voor u het voertuig bestuurt.

### **⚠ WAARSCHUWING**

- ZORG DAT DE BESTUURDER VERTROUWD IS MET ALLE BEDIENINGEN EN GEBRUIKSPROCEDURES VÓÓR HIJ OF ZIJ HET CARRYALL VOERTUIG GEBRUIKT.
  - HET VOERTUIG MAG NIET MEER DAN TWEE PASSAGIERS VERVOEREN.
  - LAAT GEEN PASSAGIERS TOE OP HET LAADPLATFORM.
  - HET VOERTUIG IS NIET SPECIAAL UITGERUST VOOR GEHANDICAPTEN. VERGEWIS U ERVAN DAT ALLE PASSAGIERS ZICH IN EEN RIJDEND VOERTUIG AAN IETS KUNNEN VASTHOUDEN VÓÓR ZIJ IN HET VOERTUIG MEERIJDEN.
  - VOOR GEBRUIK 'S NACHTS MOET HET VOERTUIG UITGERUST WORDEN MET KOPLAMPEN, ACHTERLICHTEN EN REFLECTOREN.
  - BRENG HET VOERTUIG TOT STILSTAND VOOR U DE VOORUIT-/ACHTERUIITENDEL VERPLAATST, ANDERS ZODT U KUNNEN NIETSVERMOEDENDE PASSAGIERS KUNNEN VERWONDEN EN/OF HET VOERTUIG BESCHADIGEN. WANNEER HET VOERTUIG IN **ACHTERUIT** WORDT GESCHAKELD, GEEFT EEN ZOEMER EEN WAARSCHUWINGSSIGNAAL.
- VERVOLG WAARSCHUWINGEN OP VOLGENDE PAGINA.

## WAARSCHUWING

### BIJ HET BESTUREN VAN HET VOERTUIG:

- BESTUUR HET VOERTUIG UITSLUITEND VANUIT DE BESTUURDERSPLAATS.
- OM TE VOORKOMEN DAT ZE UIT HET RIJDENDE VOERTUIG VALLEN, MOETEN DE PASSAGIERS ALTIJD BLIJVEN ZITTEN EN ZICH AAN DE HANDGREPEN VAN DE ZITTING OF DE RELINGEN VASTHOUDEN. DE CHAUFFEUR MOET TIJDENS HET RIJDEN BEIDE HANDEN OP HET STUUR HOUDEN.
- VOORKOM ERNSTIGE VERWONDINGEN DOOR HEEL UW LICHAAM BINNEN HET VOERTUIG TE HOUDEN.
- VERTRAAG IN BOCHTEN, OM TE VOORKOMEN DAT HET VOERTUIG KANTELT.
- RIJD BIJ HET BESTIJGEN OF AFDALEN VAN HELLINGEN IN RECHTE LIJN LANGZAAM, OM TE VOORKOMEN DAT HET VOERTUIG KANTELT. **HET VOERTUIG IS NIET GESCHIKT VOOR HELLINGEN STEILER DAN 20%.**
- BRENG EEN GELADEN VOERTUIG NOOIT OP EEN HELLING TOT STILSTAND. INDIEN EEN GELADEN VOERTUIG OP EEN HELLING MOET STOPPEN, MOET U EEN BRUUSK OPTREKKEN OF ACHTERUIT ROLLEN EN BRUUSK STOPPEN VERMIJDEN. INDIEN U DIT NIET DOET, ZOU HET VOERTUIG KUNNEN KANTELEN.
- OM DE VERWONDING VAN EEN NIETSVERMOEDENDE PASSAGIER EN/OF BESCHADIGING VAN HET VOERTUIG TE VOORKOMEN, MAG U NOOIT ABRUPT OPTREKKEN, STOPPEN OF DRAAIEN.
- PAS UW SNELHEID AAN AAN HET TERREIN (BIJVOORBEELD NAT GRAS OF ONGELIJK TERREIN) OM TE VOORKOMEN DAT U DE CONTROLE OVER HET VOERTUIG VERLIEST OF HET DOET KANTELEN.
- GEBRUIK HET VOERTUIG NIET OP DE OPENBARE WEG. HET IS NIET ONTWERPEN OF BEDOELD VOOR GEBRUIK OP STRAAT EN MAG NIET WORDEN GEREgistREERD VOOR GEBRUIK OP DE OPENBARE WEG.
- HET VOERTUIG MAG UITSLUITEND DOOR OPGELEIDE BESTUURDERS EN OP VOORGESCHREVEN TERREINEN WORDEN GEBRUIKT.
- GA NIET VOOR OF ACHTER HET VOERTUIG STAAN, OM TE VOORKOMEN DAT U AANGEREDEN WORDT.
- RIJD NIET ONDER INVLOED VAN ALCOHOL, DRUGS OF MEDICIJNEN.
- DE BESTUURDER MOET BIJ HET AFDALEN VAN HELLINGEN DE SNELHEID VAN HET VOERTUIG BEPERKEN.
- DRUK BIJ HET AFDALEN VAN EEN HELLING HET REMPEDAAL INDIEN NODIG IN, EN DRUK HET SNELHEIDSPEDAAL GEDEELTELIJK IN. WANNEER HET SNELHEIDSPEDAAL GEDEELTELIJK INGEDRUKT IS, ZAL DE TOERENREGELAAR ZORGEN DAT DE MOTOR DE SNELHEID HELPT TE BEPERKEN.

## HET VOERTUIG STARTEN

1. Zorg dat de eventuele lading goed bevestigd is.
2. Bestudeer en begrijp de bedieningen.
3. Zorg dat iedereen zit en zich vasthoudt aan de handgrepen van de zitting of de relingen. De bestuurder moet beide handen op het stuur hebben.
4. Lees de veiligheidswaarschuwingen boven de pedalen.
5. Zorg dat de wielen in de gewenste richting gedraaid zijn. Controleer of de weg vrij is.

### Voor de Carryall I, de Carryall II en de Carryall Turf II:

6. Draai de sleutel in de ON (aan)-stand.
7. Kies de rijrichting door de hendel in de gewenste stand te plaatsen (F: vooruit, R: achteruit).
8. Druk langzaam het snelheidspedaal in. De parkeerrem wordt automatisch uitgeschakeld en het voertuig zet zich in beweging. Als u het snelheidspedaal blijft indrukken, zal het voertuig sneller rijden tot het de maximumsnelheid bereikt.

## WAARSCHUWING

- SCHAKEL HET VOERTUIG NIET UIT **VOORUIT** WANNEER U EEN HELLING AFDAALT. U ZULT NIET IN **ACHTERUIT** EN EVENMIN OPNIEUW IN **VOORUIT** KUNNEN SCHAKELN ZONDER TE STOPPEN.

**Voor de Carryall II Plus en de Carryall VI:**

9. Zorg ervoor dat de vooruit-/achteruithendel in VRIJLOOP (N) staat.
10. Druk het rempedaal in en houd hem ingedrukt.
11. Draai de contactsleutel helemaal tot aan de START positie en laat hem los nadat de motor is gestart. De motor zal stationair draaien.
12. Terwijl u het rempedaal ingedrukt houdt, kiest u de rijrichting door de vooruit-/achteruithendel in de gewenste positie te plaatsen (F = vooruit, R = achteruit).
13. Laat het rempedaal volledig los en druk langzaam het snelheidspedaal in. Als u het snelheidspedaal blijft indrukken, zal het voertuig sneller rijden tot het de maximumsnelheid bereikt.

**OPMERKING**

- INDIEN HET SNELHEIDSPEDAAL INGEDRUKT WORDT MET DE VOORUIT-/ACHTERUITHENDEL IN N (VRIJLOOP), OF INDIEN U MET INGEDRUKTE SNELHEIDSPEDAAL VAN **VOORUIT** IN **ACHTERUIT** PROBEERT TE SCHAKELLEN, ZAL DE MOTOR STILVALLEN. OM DIT TE VOORKOMEN, MOET U HET SNELHEIDSPEDAAL VOLLEDIG LOSLATEN VOOR U HET VOERTUIG IN **VRIJLOOP** OF VAN **VOORUIT** NAAR **ACHTERUIT** SCHAKELT.

**HET VOERTUIG TOT STILSTAND BRENGEN****⚠ WAARSCHUWING**

- DOOR WATER RIJDEN KAN DE WERKING VAN DE REMMEN AANTASTEN. CONTROLEER DE WERKING VAN DE REMMEN DOOR HET REMPEDAAL ZACHTJES IN TE DRUKKEN. INDIEN HET VOERTUIG NIET NORMAAL VERTRAAGT, BLIJFT U HET REMPEDAAL INDRUKKEN TOT DE REMMEN DROOG ZIJN EN WEER NORMAAL WERKEN.

**⚠ VOORZICHTIG**

- GEBRUIK HET REMPEDAAL OM OP EEN HELLING STIL TE BLIJVEN STAAN. GEBRUIK NIET HET SNELHEIDSPEDAAL.

Om het voertuig tot stilstand te brengen, laat u het snelheidspedaal los en drukt u het rempedaal in tot het voertuig volledig stopt.

**HET VOERTUIG PARKEREN EN VERLATEN**

1. Nadat u het voertuig tot stilstand hebt gebracht, drukt u het pedaal van de parkeerrem krachtig in, totdat deze blokkeert. Het voertuig kan nu niet wegrollen.
2. Draai de contactsleutel in de OFF (uit)-stand en plaats de vooruit-/achteruithendel in de N (vrijloop)-stand. Verwijder de sleutel en draai de brandstofafsluiter in de gesloten (OFF)-stand wanneer het voertuig niet wordt gebruikt. **(Figuur 18, pagina 22).**

**VERGRENDING PLATFORM**

De Carryall I, de Carryall II, de Carryall Turf II en de Carryall II Plus zijn standaard voorzien van een platformvergrendeling aan de zijde van de bestuurder. **(Figuur 14, pagina 19).** Om het platform op te heffen trekt u de vergrendeling naar achteren en tilt u het platform op. **(Figuur 15, pagina 19).**

Om het platform te sluiten, laat u het rustig zakken tot de grendel vastklikt. Het platform **NIET LATEN VALLEN.**

**⚠ WAARSCHUWING**

- HOUD HANDEN UIT DE BUURT VAN DE KNELZONES TUSSEN HET PLATFORM EN DE RUGLEUNING VAN DE BANK.
- DE CARRYALL II, CARRYALL TURF II EN CARRYALL II PLUS ZIJN VOORZIEN VAN EEN AUTOMATISCHE SCHOORSTANG, TENZIJ ZE UITGERUST ZIJN MET DE HYDRAULISCHE OF ELEKTRISCHE LIFTOPTIE. **(FIGUUR 16, PAGINA 19).**

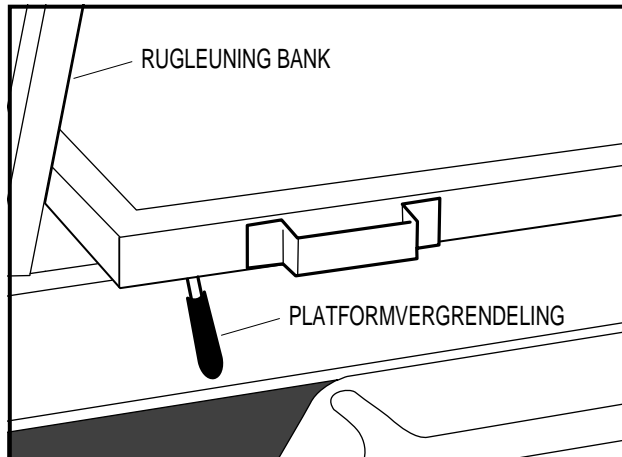

Figuur 14 Vergrendeling platform

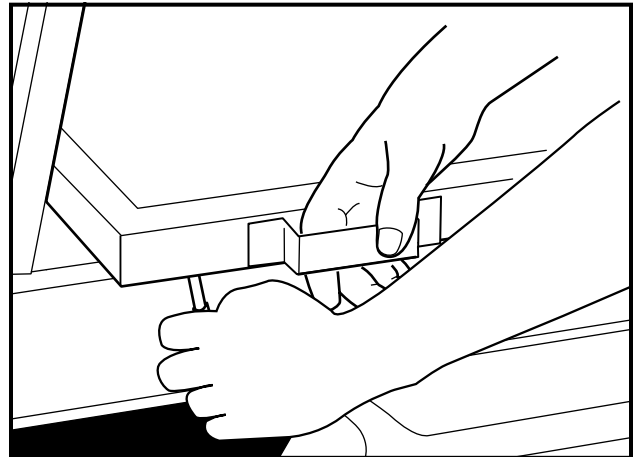

Figuur 15 Optillen van het platform

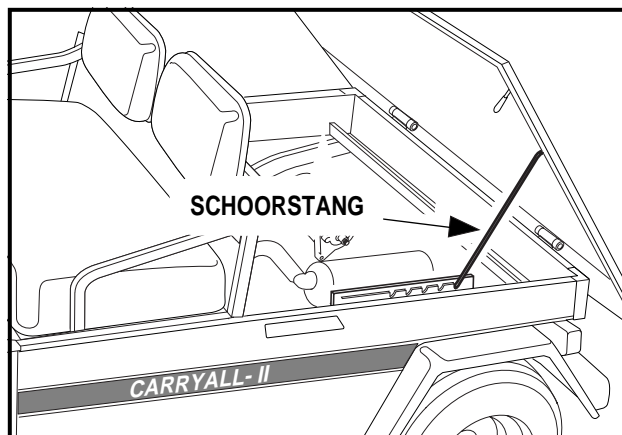

Figuur 16 Schoorstang

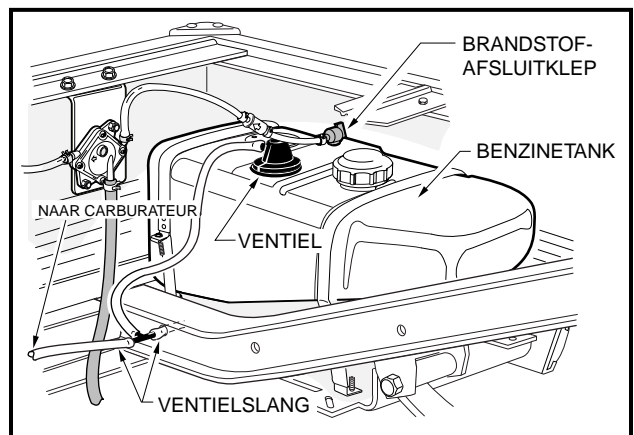

Figuur 17 Brandstofafsluitklep

## LADEN EN LOSSEN

Plaats en bevestig de lading zo ver mogelijk naar voren en in het midden van het vrachtplatform. **Zie onderstaande WAARSCHUWING.**

### **⚠ WAARSCHUWING**

- ZORG DAT DE PARKEERREM GOED INGESCHAKELD IS VOOR U BEGINT TE LADEN.
- LAAT GEEN PASSAGIERS PLAATSNEMEN OP HET VRACHTPLATFORM.
- OVERSCHRIJD HET NOMINALE LAADVERMOGEN VAN HET VOERTUIG NIET: 363 kg VOOR DE CARRYALL I, 544 kg VOOR DE CARRYALL II, CARRYALL TURF II EN CARRYALL II PLUS, EN 680 kg VOOR DE CARRYALL VI. DIT OMVAT ALLE PASSAGIERS, DE LADING OP HET VRACHTPLATFORM EN DE SOM VAN HET BRUTOGEWICHT EN TREKHAAKGEWICHT VAN EEN AANHANGWAGEN. MAXIMALE SOM VAN HET BRUTOGEWICHT EN TREKHAAKGEWICHT VAN EEN AANHANGWAGEN: 136 kg VOOR DE CARRYALL I, 363 kg VOOR DE CARRYALL II, TURF II EN DE CARRYALL II PLUS, 454 kg VOOR DE CARRYALL VI. HET TREKHAAKGEWICHT VAN EEN AANHANGWAGEN MAG NOOIT MEER DAN 68 KG BEDRAGEN. OVERBELASTING KAN DE HANTEERBAARHEID VAN HET VOERTUIG BEÏNVOEDEN OF DEFECTEN VEROORZAKEN DIE HET VOERTUIG ONBESTUURBAAR MAKEN EN MOGELIJK TOT ERNSTIGE VERWONDINGEN KUNNEN LEIDEN.

**VERVOLG WAARSCHUWINGEN OP VOLGENDE PAGINA.**



## WAARSCHUWING

- VERMINDER DE LADING EN SNELHEID VAN HET VOERTUIG BIJ HET BESTIJGEN OF AFDALEN VAN HELLINGEN EN OP ONEFFEN TERREIN. HET NOMINALE LAADVERMOGEN GELDT ALLEEN VOOR VLAK TERREIN.
- PLAATS GEEN VRACHT OP DE ACHTERKLEP. WANNEER HET VOERTUIG RIJDT, MOET DE ACHTERKLEP OMHOOG STAAN EN GOED VERGRENDELD ZIJN.
- OM TE VOORKOMEN DAT DE LADING VERSCHUIFT EN HET VOERTUIG DOET KANTELEN, MAG U NIET BRUUSK OPTREKKEN, STOPPEN OF DRAAIEN. HET ZWAARTEPUNT VAN DE LADING KAN DE HANTEERBAARHEID, BESTUURBAARHEID EN HET REMMEN VAN HET VOERTUIG BEÏNVLOEDEN.
- OM TE VOORKOMEN DAT DE LADING GAAT SCHUIVEN EN MOGELIJK EEN PASSAGIER GEWOND RAAKT OF DE BESTUURBAARHEID VAN HET VOERTUIG BEÏNVLOED WORDT, MOET U ZICH ERVAN VERZEKEREN DAT DE LADING GOED VASTGEMAAKT IS.
- LAAD HET VOERTUIG NIET TE HOOG. HET ZWAARTEPUNT VAN DE VRACHT MAG NOOIT MEER DAN 38 cm BOVEN DE BODEM VAN HET PLATFORM KOMEN.
- MAAK HET LAADPLATFORM ALTIJD LEEG VOOR U HET VOERTUIG MET EEN LIFT, TAKEL OF KRIK OPTILT.

## EEN AANHANGWAGEN TREKKEN

### WAARSCHUWING

- HET VOERTUIG MAG NOOIT OP DE OPENBARE WEG GESLEEPT WORDEN.
- VERTRAAG DE NORMALE SNELHEID WANNEER U EEN AANHANGWAGEN TREKT.
- WEES UITERST VOORZICHTIG BIJ HET TREKKEN VAN EEN AANHANGWAGEN.
- HET TOTALE GEWICHT VAN HET VOERTUIG, MET INBEGRIJ VAN DE LADING VAN DE TREKKER EN HET BRUTOGEWICHT VAN DE AANHANGWAGEN, MAG NIET HOGER ZIJN DAN 363 kg VOOR DE CARRYALL I, 544 kg VOOR DE CARRYALL II, CARRYALL TURF II EN CARRYALL II PLUS, EN 680 kg VOOR DE CARRYALL VI. HET TREKHAAGGEWICHT VAN EEN AANHANGWAGEN MAG NOOIT MEER DAN 68 kg BEDRAGEN.
- LAAT GEEN PERSONEN PLAATSNEMEN IN DE AANHANGWAGEN DIE WORDT GESLEEPT.
- VERMIJD BIJ HET TREKKEN ABRUPT STARTEN, STOPPEN EN SCHERPE BOCHTEN.
- STOP NIET OP EEN HELLING WANNEER U EEN AANHANGWAGEN SLEEPT. ALS HET NIET ANDERS KAN, MOET U EEN BRUUSK OPTREKKEN OF ACHTERUIT ROLLEN EN BRUUSK STOPPEN VERMIJDEN. INDIEN U DIT NIET DOET, ZOU HET VOERTUIG KUNNEN KANTELEN, WAT ERNSTIGE PERSOONLIJKE VERWONDINGEN ZOU KUNNEN VEROORZAKEN.
- NEEM GEEN SCHERPE OF SMALLE BOCHTEN WANNEER U MET EEN CARRYALL-VOERTUIG EEN ANDER CLUB CAR-VOERTUIG SLEEPT.

Aangezien het trekken van een aanhangwagen de hanteerbaarheid van het voertuig negatief kan beïnvloeden, moet u bijzonder voorzichtig zijn wanneer u met een Carryall-voertuig een aanhangwagen trekt. Het totale gewicht van het voertuig, met inbegrip van de lading van de trekker en het brutogewicht van de aanhangwagen mogen het in de bovenstaande WAARSCHUWING vermelde gewicht niet overschrijden. Het trekhaakgewicht mag nooit meer dan 68 kg bedragen. Parkeer het voertuig met aanhangwagen nooit op een helling. Indien het niet anders kan, moet u de remmen gebruiken en de wielen van de aanhangwagen door een andere persoon laten blokkeren. Laat vervolgens de remmen los, zodat de blokken het gewicht van de aanhangwagen kunnen opvangen. Als de remmen geblokkeerd zijn, schakelt u de parkeerrem in.

## VERVOER OP EEN AANHANGWAGEN

Indien u het voertuig over lange afstanden of over de openbare weg moet vervoeren, moet u een goedgekeurde aanhangwagen gebruiken en rekening houden met alle volgende waarschuwingen:

### WAARSCHUWING

- DRAAI DE BRANDSTOFSLUITER OP **OFF** (UIT). (**FIGUUR 18, PAGINA 22**).

## **⚠ WAARSCHUWING**

- LAAT GEEN PERSONEN PLAATSNEMEN IN DE AANHANGWAGEN DIE WORDT GESLEEPT.
- VERMIJD BIJ HET TREKKEN ABRUPT STARTEN, STOPPEN EN SCHERPE BOCHTEN.
- STOP NIET OP EEN HELLING WANNEER U EEN AANHANGWAGEN SLEEPT. ALS HET NIET ANDERS KAN, MOET U EEN BRUUSK OPTREKKEN OF ACHTERUIT ROLLEN EN BRUUSK STOPPEN VERMIJDEN. INDIEN U DIT NIET DOET, ZOU HET VOERTUIG KUNNEN KANTELEN, WAT ERNSTIGE PERSOONLIJKE VERWONDINGEN ZOU KUNNEN VEROORZAKEN.
- VERTRAAG DE NORMALE SNELHEID WANNEER U EEN AANHANGWAGEN TREKT.
- VOOR GEBRUIK OP DE OPENBARE WEG MOET DE AANHANGWAGEN VOLDOEN AAN ALLE PLAATSELIJKE EN LANDELIJKE REGLEMENTEN (ACHTERLICHTEN, REMLICHTEN ENZ.).
- GEBRUIK ALTIJD EEN GOEDGEKEURDE AANHANGWAGEN MET EEN TARRA VAN MINSTENS 727 kg (CARRYALL I, II, TURF EN II PLUS) OF 909 kg (CARRYALL VI) PER GESLEEPT VOERTUIG. BIJVOORBEELD: EEN AANHANGWAGEN DIE TWEE VOERTUIGEN DRAAGT: 2 X 727 kg = 1454 kg.
- SLEEP EEN CARRYALL-VOERTUIG NOOIT OP DE OPENBARE WEG ACHTER EEN PASSAGIERS-VOERTUIG OF EEN VRACHTWAGEN, TENZIJ HET OP EEN GOEDGEKEURDE AANHANGWAGEN STAAT.
- HET TE TRANSPORTEREN VOERTUIG MOET STEVIG VASTGEMAAKT WORDEN OP DE AANHANGWAGEN. PLAATS DE VOORUIT-/ACHTERUITHENDEL IN **VRIJLOOP** (N), HET CONTACTSLOT OP **OFF** (UIT) EN ZORG DAT DE PARKEERREM GOED INGEDRUKT EN VERGRENDELD IS.
- BIJ HET SLEPEN OP EEN AANHANGWAGEN MOET DE NORMALE RIJSNELHEID VAN DE TREKKER VERMINDERD WORDEN.
- GEZIEN DE BIJKOMENDE LENGTE VAN DE AANHANGWAGEN, MOET U VOORZICHTIG ZIJN BIJ HET NEMEN VAN BOCHTEN.
- TRANSPORTEER EEN VOERTUIG NOOIT OP EEN AANHANGWAGEN MET EEN LADING OP HET VRACHTPLATFORM.
- VERWIJDER DE VOORRUIT VAN HET VOERTUIG VOOR U HET OP EEN AANHANGWAGEN TRANSPORTEERT.

## **OPSLAG**

### **Lees GEVAAR en WAARSCHUWING op pagina 3.**

Om uw voertuig klaar te maken voor langdurige opslag na het seizoen:

1. Verwijder alle lading, zodat de banden zo weinig mogelijk gewicht hoeven te dragen.
2. Bewaar het voertuig in een koele ruimte. Dit zal voorkomen dat de batterij zichzelf ontlad. Als de batterij zwak lijkt, laadt u deze op met behulp van een lader voor autobatterijen (12 volt, 10 ampère of minder).

## **⚠ GEVAAR**

- **TRACHT NOOIT BENZINE AF TE TAPPEN WANNEER DE MOTOR WARM IS OF NOG DRAAIT. RUIM ALLE GEMORSTE BENZINE OP VOOR U HET VOERTUIG GEBRUIKT.**
- **BEWAAR BENZINE UITSLUITEND IN EEN GOEDGEKEURD BENZINEBLIK. BEWAAR ZE IN EEN GOED GEVENTILEERDE RUIMTE, VERWIJDERD VAN VONKEN, OPEN VUUR, VERWARMINGSTOESTELLEN EN ANDERE HITTEBRONNEN.**
- **BEWAAR BENZINE BUITEN HET BEREIK VAN KINDEREN.**
- **VERWIJDER BENZINE NOOIT MET EEN SLANG UIT HET VOERTUIG.**

## **⚠ WAARSCHUWING**

- DRAAI HET CONTACTSLOT OP **OFF** (UIT), VERWIJDER DE SLEUTEL EN LAAT DE VOORUIT-/ACHTERUITHENDEL TIJDENS DE BEWARING IN **VRIJLOOP** (N) STAAN. DIT OM ONGEWENST STARTEN VAN HET VOERTUIG TE VOORKOMEN.
- DRAAI DE BRANDSTOF AFSLUITER OP **OFF** (UIT). (**FIGUUR 18, PAGINA 22**).

## ⚠ VOORZICHTIG

- BATTERIJEN DIE ONVOLDOENDE OPGELADEN ZIJN ZULLEN BIJ LAGE TEMPERATUREN BEVRIEZEN.

- Maak de carburateur leeg en verzegel de benzinetank.
  - Plaats de vooruit-/achteruithendel in VRIJLOOP (N) en de vrijloop-vergrendelingsnok in de ONDERHOUDSPOSITIE. Draai de brandstofafsluiter op OFF (uit) (**Figuur 18, pagina 22**) en laat de motor draaien tot de in de carburateur en brandstofleidingen achtergebleven benzine verbruikt is en de motor stilvalt. Plaats de vrijloop-vergrendelingsnok in de GEBRUIKSPOSITIE.
  - Draai de carburateur-aftapschroef open (verwijder deze niet) en laat de resterende benzine uit de carburateurkom in een blik lopen. Giet deze vervolgens uit het blik in de brandstoftank van het voertuig.
  - Koppel de ontluuchtingsslang los van de nippel van de uitlaat van de brandstoftank.
  - Sluit de uitlaat van de brandstoftank luchtdicht af. Wij bevelen een vinyl dop aan die u over de uitlaat schuift.
- Om de motor te beschermen, verwijdert u de bougie en giet u via het bougiegat 14,8 mL SAE 10 olie in de motor. Draai de krukas enkele slagen en breng de bougie weer aan.
- Verhoog de bandenspanning tot de opgegeven waarde. **Zie Banden Capaciteit, pagina 26.**
- Smeer de voorophanging en voer een volledige halfjaarlijkse smeerbeurt uit. **Zie Periodiek smeerschema, pagina 25.**
- Maak de voor- en achterzijde van de carrosserie grondig schoon, net als de zittingen, het laad platform, de motorruimte en de onderzijde van het voertuig.
- Schakel de parkeerrem niet in. Blokkeer de wielen om te voorkomen dat het voertuig wegrolt.

## HET VOERTUIG NA OPSLAG WEER IN GEBRUIK NEMEN

- Maak het brandstofsysteem gebruiksklaar.
  - Verwijder de dop van de uitlaat van de benzinetank. Sluit de ontluuchtingsslang aan en open de brandstofafsluiter. (**Figuur 19, pagina 22**).
  - Plaats de vooruit-/achteruithendel in VRIJLOOP (N) en de vrijloop-vergrendelingsnok in de ONDERHOUDSPOSITIE. Slinger de motor aan tot brandstof in de carburator en de brandstofleidingen wordt gepompt en de motor start. Schakel de motor UIT en plaats de vrijloop-vergrendelingsnok in de GEBRUIKSPOSITIE.
- Stel de bandenspanning weer in op de normale waarde. **Zie Banden Capaciteit, pagina 26.**
- Voer de controles vóór het eerste gebruik uit. **Zie pagina 10.**

## OPMERKING

- OMDAT VOOR DE OPSLAG OLIE IN DE MOTOR IS GEGOTEN, KAN HIJ BIJ HET EERSTE GEBRUIK NA DE OPSLAG TIJDELIJK ABNORMAAL VEEL ROOK PRODUCEREN.

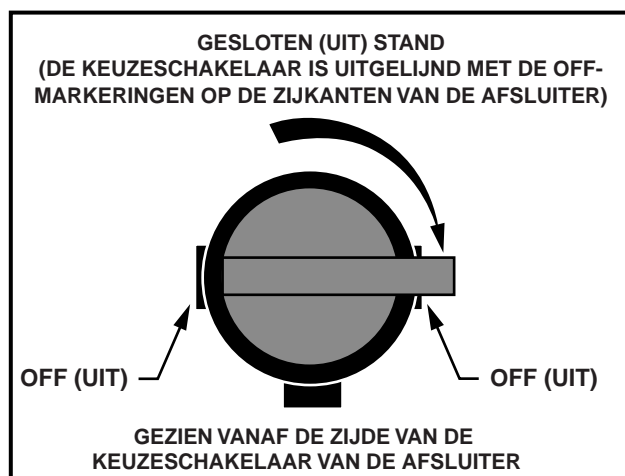

**Figuur 18 Brandstofafsluiter – Gesloten stand**



**Figuur 19 Brandstofafsluiter – Open stand**

## ONDERHOUD

Lees **GEVAAR** en **WAARSCHUWING** op pagina 3.

### ALGEMENE INFORMATIE

Om een probleemloze werking van het voertuig te verzekeren, is het van het grootste belang dat u een regelmatig preventief onderhoudsprogramma toepast (vaste onderhoudsbeurten, ook wanneer het voertuig probleemloos werkt). Een regelmatig en systematisch onderhoud zal defecten en dure reparaties door verwaarlozing voorkomen. Een voertuig dat niet probleemloos werkt moet uit gebruik worden genomen tot het gerepareerd is. Dit zal verdere schade aan het voertuig en mogelijke verwondingen door onveilige condities voorkomen.

Neem voor alle reparaties en halfjaarlijkse en jaarlijkse onderhoudsbeurten contact op met uw plaatselijke Carryall-distributeur/dealer.

### **WAARSCHUWING**

- INDIEN BIJ EEN VASTE INSPECTIE OF ONDERHOUDSBEURT PROBLEMEN AAN HET LICHT KOMEN, MAG U HET VOERTUIG NIET GEBRUIKEN TOT HET GEREpareerd IS. HET ACHTERWEGE LATEN VAN NOODZAKELIJKE REPARATIES KAN BRAND, MATERIËLE SCHADE EN ERNSTIGE OF DODELIJKE VERWONDINGEN VEROORZAKEN.
- DRAAG GEEN LOSSE KLEDING OF JUWELEN ZOALS RINGEN, HORLOGES, KETTINGEN, ENZ. TIJDENS HET ONDERHOUDEN VAN HET VOERTUIG.
- VÓÓR U MET HET ONDERHOUD BEGINT, MOET U HET CONTACTSLOT OP **OFF** (UIT) DRAAIEN, DE SLEUTEL VERWIJDEREN, DE VOORUIT-/ACHTERUIHENDDEL IN **NEUTRAL** (VRIJLOOP) PLAATSEN EN DE WIELEN BLOKKEREN.
- DRAAIENDE ONDERDELEN – PROBEER NIET EEN BENZINEVOERTUIG TE ONDERHOUDEN TERWIJL DE MOTOR DRAAIT.
- HEET! PROBEER NIET EEN HETE MOTOR, WEERSTANDEN OF UITLAAT TE ONDERHOUDEN. DIT ZOU ERNSTIGE BRANDWONDEN KUNNEN VEROORZAKEN.
- ZORG ERVOOR DAT IEDEREEN UIT DE BUURT VAN HET VOERTUIG IS WANNEER EEN LAADPLATFORM DAT VOORZIEN IS VAN EEN ACHTERKLEP, WORDT OPGETILD.
- NEEM DE SCHOORSTANG NIET WEG EN SLUIT HET PLATFORM NIET VOOR ALLE PERSONEN UIT DE OMGEVING VAN HET PLATFORM VERWIJDERD ZIJN. LAAT HET PLATFORM ZACHT ZAKKEN, TERWIJL U HEEL UW LICHAAM UIT DE BUURT HOUDT. LAAT HET PLATFORM NIET VALLEN. HET NEGEREN VAN DEZE INSTRUCTIES KAN TOT ERNSTIGE VERWONDINGEN LEIDEN.
- EEN HYDRAULISCH LIFTSYSTEEM STAAT ONDER DRUK. DRAAG GELAATBESCHERMING EN WEES UITERST VOORZICHTIG TIJDENS HET ONDERHOUD.
- WERK NIET AAN DE AANDRIJVING OF ONDER HET PLATFORM WANNEER HET GELADEN IS.
- DRAAI DE BRANDSTOF AFSLUITER OP **OFF** (UIT). (**FIGUUR 18, PAGINA 22**).

## DAGELIJKSE VEILIGHEIDSCONTROLES VÓÓR GEBRUIK - CONTROLELIJST

Inspecteer en bestuur het voertuig met de hoofdstukken “Controles vóór het eerste gebruik” (pagina 10) en “De goede werking controleren” (pagina 11) als leidraad om het volgende te controleren:

- Waarschuwingstickers voertuig
- Remsysteem
- Parkeerrem
- Achteruitzoemer

**Dagelijkse veiligheidscontroles vóór gebruik – controlelijst, vervolg:**

- Besturing en koppelingen
- Gepaste versnelling en maximumsnelheid

Controleer bovendien dit:

- Banden: Controleer ze op slijtage en schade en ga na of ze voldoende opgeblazen zijn.
- Uitlaatsysteem: Controleer op lekken.
- Vooruit-/achteruitschakelaar: Controleer de goede werking. **Zie Bedieningen, pagina 12.**
- Brandstofsysteem: Controleer brandstoftank, leidingen, stop, pomp en carburator op brandstoflekken.

**PERIODIEK ONDERHOUDSSCHEMA**

**⚠ WAARSCHUWING**

- ALLE ONDERHOUD, REPARATIES EN AFSTELLINGEN MOETEN UITGEVOERD WORDEN VOLGENS DE INSTRUCTIES IN DE CARRYALL ONDERHOUDS- EN SERVICEHANDLEIDING.

**OPMERKING**

- INDIEN HET VOERTUIG VOORTDUREND ZWARE LADINGEN TRANSPORTEERT OF EEN AANHANGWAGEN TREKT, MOET DIT PREVENTIEVE ONDERHOUD VAKER WORDEN UITGEVOERD DAN VERMELD IN HET PERIODIEKE ONDERHOUDSSCHEMA.
- ZOWEL HET PERIODIEKE ONDERHOUDSSCHEMA ALS HET PERIODIEKE SMEERSCHEMA MOETEN WORDEN GEVOLGD OM HET VOERTUIG IN OPTIMALE BEDRIJFSCONDITIE TE HOUDEN.

**SCHEMA PERIODIEK ONDERHOUD**

VASTE INTERVAL	ONDERHOUD	
<b>Maandelijks onderhoud door eigenaar of getrainde monteur</b>	Motor	Controleer oliepeil motor. Vervang indien nodig. Zie smeerschema, pagina 25. <b>Voer de gebruikte olie op gepaste wijze af.</b>
	Banden	Controleer de spanning en stel zo nodig bij. Zie Capaciteiten voertuig, pagina 26.
	Voertuig algemeen	Maak motorcompartiment en onderzijde voertuig schoon. Controleer de inlaat van de koellucht van de motor; reinig indien nodig. <b>Voer afvalwater op gepaste wijze af.</b>
<b>Halfjaarlijks onderhoud, uitsluitend door getrainde monteur (Om de 50 uren gebruik).</b>	Batterij	Maak polen en behuizing schoon, controleer niveau van het elektrolyt. Zie pagina 28.
	Uitlijning voorwiel en sporing	Controleer en stel zo nodig bij. Zie Onderhouds- en Servicehandleiding.
	Elektrische bedrading en aansluitingen	Controleer op degelijke bevestiging en slijtage.
	Remsysteem	Controleer remschoenen, vervang zo nodig. (Zie Onderhouds- en Servicehandleiding).
Smeer de remschuiven volgens het smeerschema. (Zie Onderhouds- en Servicehandleiding).		
Controleer kabels op schade; vervang indien nodig.		

SCHEMA PERIODIEK ONDERHOUD		
VASTE INTERVAL	ONDERHOUD	
Jaarlijks onderhoud, uitsluitend door getrainde monteur (Om de 100 uren gebruik).	Motor	Controleer op lekken bij pakkingen, vulpluggen enz.
		Inspecteer en reinig bougie; stel afstand bij; vervang indien nodig.
	Luchtinlaatsysteem van de motor	Controleer luchtfilterelement, maak schoon of vervang indien nodig. <b>Verwijder gebruikt filterelement op gepaste wijze.</b>
		Controleer de goede bevestiging van de klemmen; controleer de slang op barsten.
	Voertuig algemeen	Controleer op losse hardware en draai vast indien nodig.
Tweejaarlijks onderhoud, uitsluitend door getrainde monteur (Om de 200 uur gebruik).	Benzinefilters	Vervang. <b>Verwijder gebruikte filters op gepaste wijze.</b>

### WAARSCHUWING

- INDIEN PROBLEMEN AAN HET LICHT KOMEN, MAG HET VOERTUIG NIET WORDEN GEBRUIKT TOT ZE GEREPAREERD ZIJN. HET ACHTERWEGE LATEN VAN NOODZAKELIJKE REPARATIES KAN BRAND, MATERIËLE SCHADE EN ERNSTIGE OF DODELIJKE VERWONDINGEN VEROORZAKEN.

## PERIODIEK SMEERSHEMA

PERIODIEK SMEERSHEMA			
VASTE INTERVAL	ONDERHOUD	PLAATS*	AANBEVOLEN SMEERMIDDEL
Halfjaarlijks door eigenaar of getrainde monteur (Om de 50 uren gebruik).	Kogellagers remstang	1.	Dry Moly Lube – Club Car Nr. 1012151
	Koppeling en scharnieren remmen	2.	Dry Moly Lube – Club Car Nr. 1012151
	Scharnieren snelheidspedaal, steunen en scharnieren schakelkabel	3.	Dry Moly Lube – Club Car Nr. 1012151
	Ophanging vooraan (5 onderdelen)	4.	Chassis smeermiddel – EP NLGI kwaliteitsgraad 2
	Remschuiven	5.	Dry Moly Lube – Club Car Nr. 1012151
Jaarlijks, uitsluitend door getrainde monteur (Om de 100 uren gebruik).	Controleer/vul gecombineerde versnellingsbak/achterbrug tot het niveau van de plug.	6.	0,8 liter, 80-90 WT-API klasse GL-3 of 80-90 WT-AGMA klasse EP Gear Lube
	Inspecteer kogellagers voorwielen. (Vernieuw zo nodig smering).	7.	Chassis smeermiddel – EP NLGI kwaliteitsgraad 2
Eerste verversing 100 uur. Volgende verversing en elke 100 uren gebruik of jaarlijks, wat eerst komt.	Ververs motorolie en oliefilter.	8.	0,97 liter zonder filter; 1,16 liter met filter. 10W30 boven 0 °C of SAE 5W20 onder 0 °C API klasse SE, SF of SG olie (of hoger).

\*Figuur 20, pagina 26.

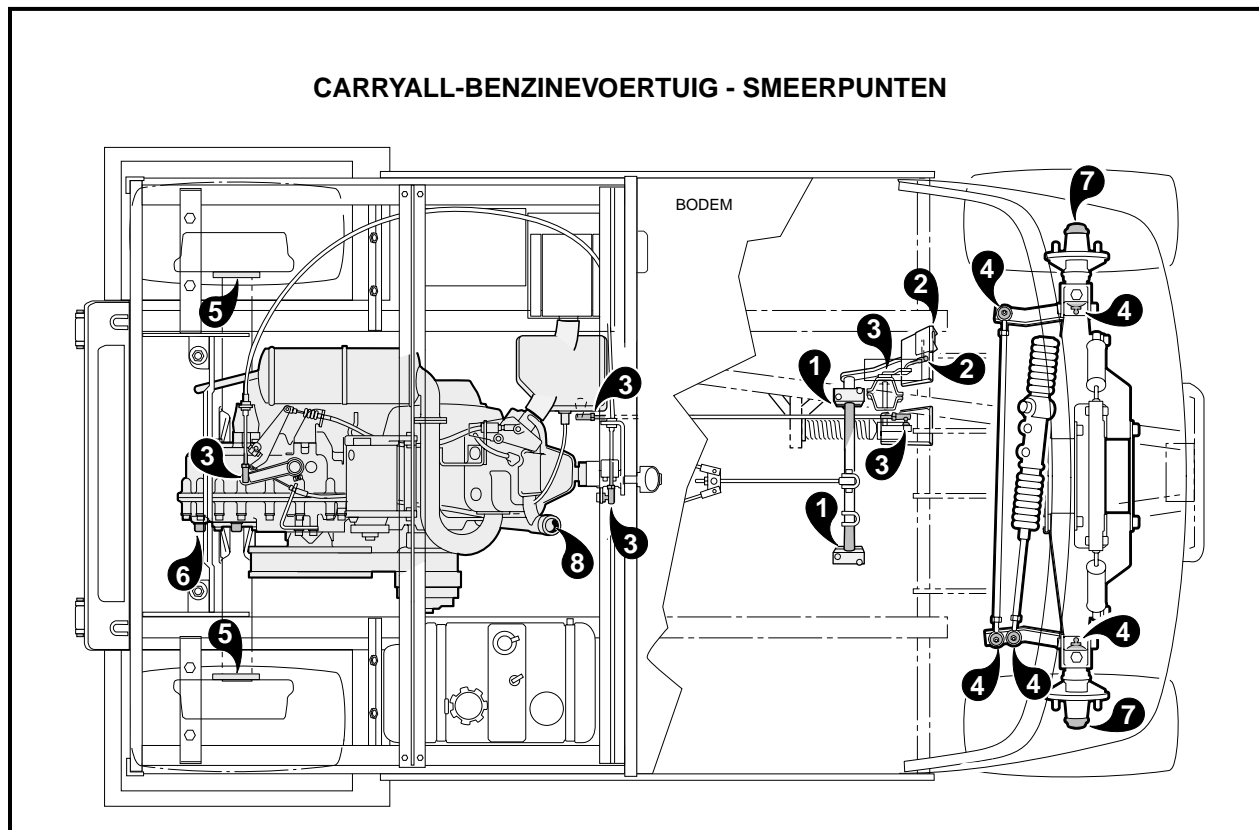

Figuur 20 Smeerpunten

## CAPACITEITEN VOERTUIG

### VLOEISTOFFEN CAPACITEIT

	BENZINEVOERTUIGEN
Motorcarter zonder filter	0,98 L
Motorcarter met filter	1,16 L
Gecombineerde versnellingsbak/ achterbrug	0,8 L
Benzinetank	26,5 L

### BANDEN CAPACITEIT

	BENZINEVOERTUIGEN
Carryall I	110-124 kPa
Carryall II	207-234 kPa
Carryall Turf II	207-234 kPa
Carryall II Plus	207-234 kPa
Carryall VI	207-234 kPa

## MOTOROLIE

Hoewel het verklikkerlampje op het dashboard u hoort te waarschuwen wanneer het oliepeil te laag is, moet u het peil elke maand controleren. Het voertuig moet op een vlak oppervlak staan wanneer de olie gecontroleerd wordt. (Figuur 21, pagina 27).

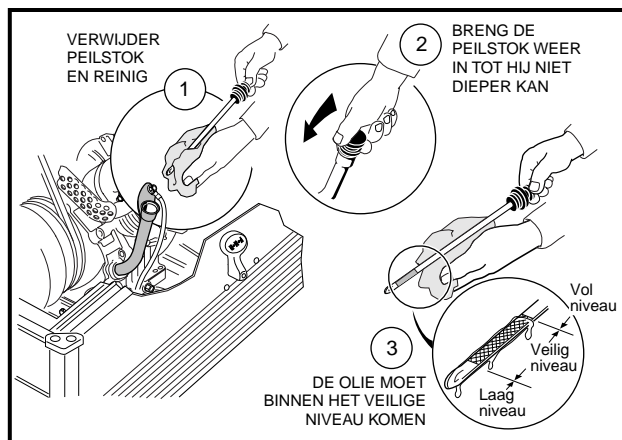

Figuur 21 Controleer het oliepeil

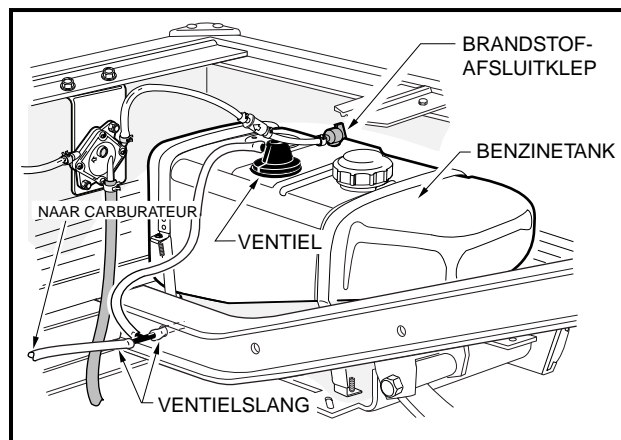

Figuur 22 Brandstofafsluiter

## INSTRUCTIES VOOR HET TANKEN

Lees **GEVAAR** en **WAARSCHUWING** op pagina 3.

### ⚠ GEVAAR

- DRAAI DE CONTACTSLEUTEL IN DE OFF (UIT)-STAND ALVORENS TE TANKEN.
- GIET NOOIT BENZINE IN DE TANK WANNEER DE MOTOR WARM IS OF NOG DRAAIT.
- DE BENZINEPOMP MOET GEAARD ZIJN, OM ELEKTRISCHE BOOGVORMING DOOR STATISCHE ELEKTRICITEIT TE VOORKOMEN. INDIEN DE POMP NIET GEAARD IS, MOET HET VOERTUIG VOOR EN TIJDENS HET TANKEN AAN DE POMP GEAARD WORDEN.
- INDIEN HET VOERTUIG EEN WATERDICHTE AFDEKKING HEEFT, MOET DE BENZINETANK GOED GEVENTILEERD ZIJN. (FIGUUR 22, PAGINA 27).
- OM ALLE BRANDGEVAAR TE VOORKOMEN, MOET U GEMORSTE BENZINE OPRUIJEN VOOR U HET VOERTUIG GEBRUIKT.

### ⚠ VOORZICHTIG

- VUL DE BENZINETANK NOOIT MEER DAN 2,5 cm ONDER DE BOVENRAND, OM RUIMTE TE LATEN VOOR UITZETTING. MORS GEEN BRANDSTOF.

Voor de Carryall I, II, Turf II en Carryall II Plus:

1. Licht de zitting op en verwijder deze.
2. De brandstoftank bevindt zich aan de passagierskant van het voertuig. Verwijder de stop en vul de tank uitsluitend met verse, loodvrije benzine. **Zie volgende VOORZICHTIG en OPMERKING.**

### ⚠ VOORZICHTIG

- VUL DE TANK NIET TOT AAN DE RAND. MORS GEEN BRANDSTOF.



## OPMERKING

- VERMIJD HET GEBRUIK VAN GEOXYDEERDE BRANDSTOF OF MET ALCOHOL GEMENGDE BRANDSTOF. VOERTUIGEN DIE LANGDURIG WORDEN OPGESLAGEN, MOETEN VOORBEREID WORDEN VOLGENS DE INSTRUCTIES OP PAGINA 21 VAN DEZE HANDLEIDING.

3. Plaats de dop weer op de tank. Controleer of hij goed vastzit.
4. Leg de zitting weer op zijn plaats.

### Voor de Carryall VI:

1. Maak het toegangsluikje in het laadplatform los en open deze volledig voor u tankt.
2. De brandstoftank bevindt zich aan de passagierskant van het voertuig. Verwijder de stop en vul de tank uitsluitend met verse, loodvrije benzine. **Zie onderstaande WAARSCHUWING en OPMERKING.**
3. Plaats de dop weer op de tank. Controleer of deze goed vastzit.
4. Sluit het luikje en maak het vast.

## BATTERIJ

Lees **GEVAAR** en **WAARSCHUWING** op pagina 3.

### ⚠ GEVAAR

- **BATTERIJ – ONTPLOFBARE GASSEN! NIET ROKEN! HOUD VONKEN EN VLAMMEN OP VEILIGE AFSTAND VAN HET VOERTUIG. GEREEDSCHAP, KABELS EN METALEN VOORWERPEN KUNNEN VONKEN VEROORZAKEN WANNEER ZE MET EEN BATTERIJ WORDEN KORTGESLOTEN. HOUD U BIJ HET HANTEREN VAN BATTERIEN ZORGVULDIG AAN ALLE INSTRUCTIES.**
- **LAAD DE BATTERIEN UITSLUITEND IN EEN GOED GEVENTILEERDE RUIMTE.**
- **GIFTIG! BEVAT ZUUR! VEROORZAAKT ERNSTIGE BRANDWONDEN - VERMIJD CONTACT MET DE HUID, DE OGEN OF DE KLEDING. EERSTE HULP:**
  - **UITWENDIG: SPOEL GEDURENDE 15 MINUTEN MET WATER. WAARSCHUW ONMIDDELLIJK EEN DOKTER.**
  - **INWENDIG: DRINK GROTE HOEVEELHEDEN MELK OF WATER, GEVOLGD DOOR MAGNESIUM-MELK OF PLANTAARDIGE OLIE. WAARSCHUW ONMIDDELLIJK EEN DOKTER.**
  - **OGEN: SPOEL GEDURENDE 15 MINUTEN MET WATER. WAARSCHUW ONMIDDELLIJK EEN DOKTER.**

### ⚠ WAARSCHUWING

- **GEBRUIK GEEN STARTKABELS OM HET VOERTUIG TE STARTEN. GEBRUIK VOOR HET LADEN VAN DE BATTERIJ EEN 12 VOLT LADER VOOR AUTO'S, MET EEN STROOMSTERKTE VAN 10 AMPÈRE OF MINDER.**

Het Carryall benzinevoertuig is voorzien van een vrijwel onderhoudsvrije batterij van 12 V, die slechts sporadisch met water moet worden bijgevuld. **(Figuur 23, pagina 29).**

Corrosie by de positieve (+) of negatieve (–) batterijpool moet verwijderd worden met een oplossing van natriumcarbonaat in water (250 mL natriumcarbonaat in 3,8 L water). Spoel de oplossing af. Laat de oplossing niet in de batterij dringen. Controleer of de kabels goed op de batterijpolen aangesloten zijn. Laat de batterijpolen drogen en bespuit ze met CLUB CAR-beschermspray voor batterijen (Club Car-onderdeelnr. 1014305). **Zie volgende VOORZICHTIG.**

Zorg dat de batterijbeugel goed vastzit. Draai de schroef aan de beugel tot de torsie 16,2 N·m is. Een losse batterijbeugel kan door vibratie of stoten de batterij beschadigen.

Indien de batterij zwak lijkt, laat u deze door een getrainde monteur opladen. Een batterij mag niet langer dan absoluut noodzakelijk onopgeladen blijven (nooit langer dan 24 uur).

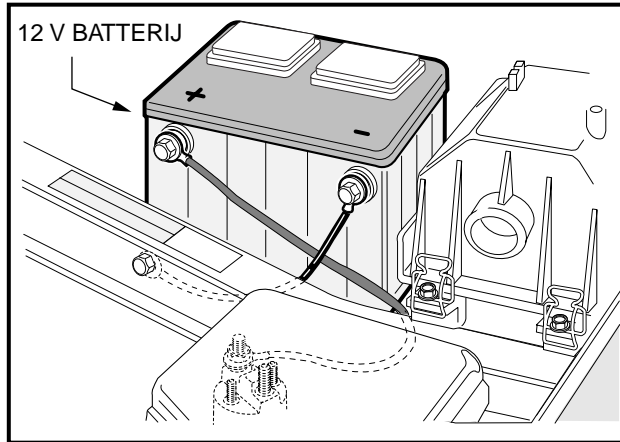

Figuur 23 Batterij

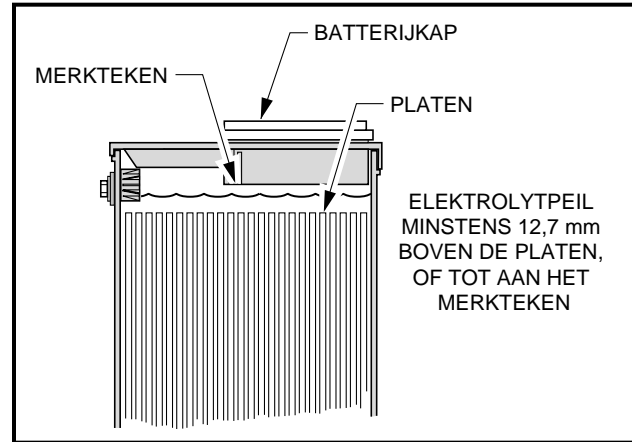

Figuur 24 Elektrolytpeil van batterij

### **⚠ VOORZICHTIG**

- LAAT GEEN NATRIUMCARBONAATOPLOSSING IN DE BATTERIJEN DRINGEN.
- BESCHADIGDE OF GECORRODEERDE BATTERIJKLEMMEN MOETEN ZONODIG VERVANGEN OF SCHOONGEMAAKT WORDEN. INDIEN U DIT NALAAT, KUNNEN ZE TIJDENS HET GEBRUIK OVERVERHITTEN.

## HET VOERTUIG REINIGEN

Het koetswerk van het voertuig is vooraan van Armorflex® en de achterkant en het laadplatform zijn volledig van aluminium. Gebruik voor een normale reiniging uitsluitend mild afwasproduct en een spons of zachte doek. **Zie VOORZICHTIG hieronder.**

### **⚠ VOORZICHTIG**

- BIJ GEBRUIK VAN EEN HOGE-DRUKREINIGER DE 3448 kPa NIET OVERSCHRIJDEN. ZET DE SPUIT IN SPROEISTAND.

### **OPMERKING**

- AFVALWATER MOET OP DE VOORGESCHREVEN WIJZE VERWIJDERD WORDEN.

Verwijder batterijzuur, kunstmest, teer, asfalt, creosoot, verf of kauwgom onmiddellijk, om blijvende vlekken te voorkomen. Aangezien de afwerklaag van het voertuig identiek is aan die van de meeste auto's, kunt u onderhoudsproducten voor de auto gebruiken.

De banken van het voertuig zullen langer meegaan als u ze goed reinigt. Gebruik een oplossing van 10% vloeibaar afwasproduct en 90% warm water en een zachte doek. Gebruik voor ingedroogd vuil een zacht borsteltje. Raadpleeg hoofdstuk 4 van de Carryall Onderhouds- en servicehandleiding voor het verwijderen van grote hoeveelheden vuil, hardnekkige vlekken of krassen, foutjes of andere beschadigingen aan het koetswerk.

## ACCESSOIRES EN OPTIES

Voor alle Carryall-voertuigen is een volledig gamma van accessoires beschikbaar. Neem contact op met uw distributeur/dealer voor een catalogus. Zorg ervoor dat die accessoires correct door een getrainde monteur worden geïnstalleerd en op de juiste manier worden gebruikt. **Zie volgende WAARSCHUWING.**

## ⚠ WAARSCHUWING

- CUSTOM CAB-MONTAGES, WATERDICHTTE AFDEKKINGEN, DEUREN EN GEKLEURDE WIND-SCHERMEN BESCHERMEN DE INZITTENDEN **NIET** TEGEN VLIEGENDE VOORWERPEN.
- INDIEN HET VOERTUIG OP HET LAADPLATFORM ALS OPTIE EEN DRAAGBAAR BUFFET HEEFT, MOET DIT VERWIJDERD WORDEN VOOR HET PLATFORM WORDT LOSGEMAAKT EN OPGETILD.
- INDIEN HET VOERTUIG VOORZIEN IS VAN EEN PLATFORM MET ELEKTRISCHE OF HYDRAULISCHE LIFT, MOET U HET PLATFORM VERWIJDEREN VOOR U HET LIFTSYSTEEM ONDERHOUDT.

## REGISTRATIE NIEUWE EIGENAAR

Bij de aankoop van een tweedehands voertuig van een particulier of distributeur/dealer, verzoeken wij de nieuwe eigenaar dringend het voertuig opnieuw bij Club Car te registreren. Dit geeft ons de mogelijkheid om indien nodig contact met u op te nemen. Stuur uw naam, adres en het/de serienummer(s) van het/de voertuig(en) naar CLUB CAR INC., P.O. Box 204658, Augusta, GA 30917-4658, USA, ATTN: Vehicle Registration.

## SPECIFICATIES VOERTUIG

SPECIFICATIE	Carryall I	Carryall II	Carryall Turf II	Carryall II Plus	Carryall VI
<b>MOTOR</b>					
<b>Motor:</b> viertakt, OHV, 286 cc, nominaal 9,0 pk, één cilinder, luchtkoeling, druksmeringsysteem.	•	•			
<b>Motor:</b> viertakt, OHV, 351 cc, nominaal 11 pk, één cilinder, luchtkoeling, druksmeringsysteem.			•	•	•
<b>Brandstofsysteem:</b> carburateur met zijlingse luchtinlaat en vlotter, vaste sproeiers, brandstoffilter en impuls-benzinepomp.	•	•	•	•	•
<b>Toerenregelaar:</b> automatische snelheidsdetectie, geïntegreerd in gecombineerde versnellingsbak en achterbrug.	•	•	•	•	•
<b>Ontsteking:</b> elektrische ontsteking met transistor en elektronische toerentalbeperker.	•	•	•	•	•
<b>Geïntegreerde gecombineerde versnellingsbak en achterbrug:</b> volledig gesynchroniseerde vooruit en achteruit, met vrijloop (11,8:1 vooruit, 17,1:1 achteruit).	•	•	•	•	•
<b>Elektrisch systeem:</b> 12 volt, 500 startamp. bij 0 °C, 650 startamp. bij 32 °C, 85 minuten reserve, 35 amp. laadcapaciteit.	•	•	•	•	•
<b>Torsie-omkering:</b> automatisch, variabele snelheid, droge type.	•	•	•	•	•
<b>BESTURING/OPHANGING/REMMEN</b>					
<b>Besturing:</b> tandstang, zelfregelend.	•	•	•	•	•
<b>Ophanging:</b> vooraan conische mono-bladveren, achteraan multi-bladveren; dubbele hydraulische schokbrekers.	•	•	•	•	•
<b>Remmen:</b> mechanisch remkabelsysteem naar zelfregelende trommelremmen op beide achterwielen. Parkeerrem met automatische vrijgave. Zelfregelende tandvergrendeling.	•	• Met de hand bijstellen	• Met de hand bijstellen		
<b>Remmen:</b> mechanisch remkabelsysteem naar manueel afgestelde trommelremmen op alle vier de wielen. Parkeerrem met automatische vrijgave. Zelfregelende tandvergrendeling.		•	•	•	•
<b>BODY/CHASSIS</b>					
<b>Carrosserie/chassis:</b> Dubbele I-profielen van gelast aluminium.	•	•	•	•	•
<b>Carrosserie opzij en achteraan:</b> volledig aluminium.	•	•	•	•	•
<b>Carrosserie vooraan:</b> Armoflex®.	•	•	•	•	•
<b>Afwerking carrosserie vooraan:</b> passende afwerklaag over het in de massa geleverde materiaal	•	•	•	•	•
<b>Banden:</b> 18,00 x 8,50 – 8,00 binnenbandloos, 4 lagig voor- en achteraan.	•				
<b>Banden:</b> 18,00 x 8,50 – 8,00 binnenbandloos, 6 lagig voor- en achteraan.		•	•	•	•

SPECIFICATIE	Carryall I	Carryall II	Carryall Turf II	Carryall II Plus	Carryall VI
<b>AANTAL INZITTENDEN/BRANDSTOF-CAPACITEIT</b>					
<b>Standaard aantal inzittenden:</b> 2 personen.	•	•	•	•	•
<b>Brandstoftank:</b> 26,5 L, uitsluitend loodvrije benzine.	•	•	•	•	•
<b>AFMETINGEN/GEWICHT</b>					
<b>Totale lengte:</b> standaard configuratie met platform	254 cm	282 cm	282 cm	282 cm	340 cm
<b>Totale breedte</b>	120 cm	127 cm	127 cm	127 cm	120 cm
<b>Totale hoogte:</b> bij stuurwiel.	122 cm	122 cm	122 cm	122 cm	122 cm
<b>Wielbasis</b>	166 cm	197 cm	197 cm	197 cm	250 cm
<b>Hoogte van grond</b>	11 cm	11 cm	11 cm	11 cm	11 cm
<b>Wielbasis vooraan</b>	88 cm	88 cm	88 cm	88 cm	88 cm
<b>Wielbasis achteraan</b>	98 cm	98 cm	98 cm	98 cm	98 cm
<b>Gewicht:</b> standaard benzinevoertuig (lege tank).	298 kg	298 kg	350 kg	357 kg	405 kg
<b>Snelheid voorwaarts</b>	19 - 23 km/u	23 - 26 km/u	19 - 23 km/u	27 - 29 km/u	23 - 26 km/u
<b>Remafstand:</b> bij 19 km/u.	427 cm	488 cm	488 cm		488 cm
<b>Remafstand:</b> bij 29 km/u.				488 cm	
<b>Draaicirkel</b> (diameter).	533 cm	630 cm	630 cm	630 cm	752 cm
<b>Draaicirkel volgens SAE J 695</b>	257 cm	305 cm	305 cm	305 cm	366 cm
<b>Breedte kruisend pad</b>	183 cm	196 cm	196 cm	196 cm	228 cm
<b>Hoogte vloer</b>	30 cm	30 cm	30 cm	30 cm	30 cm
<b>Hoogte bodem laadplatform</b>	69 cm	70 cm	70 cm	70 cm	69 cm
<b>Hoogte zitting</b>	76 cm	77 cm	77 cm	77 cm	76 cm
<b>Afmetingen laadplatform:</b> afmetingen gesloten platform.	96 x 115 x 23 cm	124 x 126 x 28 cm	124 x 126 x 28 cm	124 x 126 x 28 cm	163 x 112 x 47 cm
<b>Afmetingen laadplatform:</b> binnenafmetingen open platform.	91 x 112 cm	119 x 126 cm	119 x 126 cm	119 x 126 cm	172 x 112 cm
<b>Nominaal laadvermogen:</b> alleen op vlak terrein.	363 kg	544 kg	544 kg	544 kg	680 kg

# **BEPERKTE GARANTIE VOOR 1999 TRANSPORT- EN GEBRUIKSVOERTUIGEN IN DE VERENIGDE STATEN EN CANADA**

---

## **1. GARANTIE**

Bij deze garandeert CLUB CAR, INC. ("CLUB CAR") de originele eerste koper dat het nieuwe 1999 Model transport- en gebruiksvoertuig, gekocht van CLUB CAR of een geautoriseerde transport-/gebruiksvoertuigdealer voor gebruik in de Verenigde Staten of in Canada, geen defecten heeft met betrekking tot materialen en vakmanschap bij normaal gebruik en onderhoud als transport- en gebruiksvoertuig in de hieronder aangegeven periode, afhankelijk van bepalingen, beperkingen en uitzonderingen zoals vermeld in deze beperkte garantieverklaring.

### **BEPERKTE TWEE (2) JAAR / 2000 GEBRUIKSUREN GARANTIE**

De motormontage, gecombineerde versnellingsbak en achterbrugmontering (benzinevoertuig), motor, de gecombineerde versnellingsbak en achterbrugmontering (elektrisch voertuig), hoofdchassismontage, het hydraulische kippakket, de Custom Cab-montage en deuren, alsmede de rijbereik-beschermende behuizing worden gegarandeerd met betrekking tot onderdelen en arbeidskosten tegen defecten in materialen en vakmanschap gedurende twee jaar vanaf de datum van aankoop of 2000 gebruiksuren, afhankelijk van wat het eerst bereikt wordt.

### **BEPERKTE ÉÉN (1) JAAR / 1000 GEBRUIKSUREN GARANTIE**

Alle overige onderdelen van het voertuig die niet ergens anders werden gespecificeerd, het draagbare buffet en alle andere optionele apparatuur en accessoires worden gegarandeerd met betrekking tot onderdelen en arbeidskosten tegen defecten in materialen en vakmanschap gedurende één jaar vanaf de datum van aankoop of 1000 gebruiksuren, afhankelijk van wat het eerst bereikt wordt.

Deze beperkte garantie dekt materialen, vakmanschap en reparatie-arbeidskosten voor die onderdelen die hierboven specifiek zijn vermeld, gedurende de gespecificeerde tijdsduur. Dergelijke reparaties-arbeidskosten zullen alleen worden uitgevoerd door CLUB CAR, haar geautoriseerde dealers, of door een door CLUB CAR goedgekeurd servicebureau.

INDIEN HET GARANTIEREGISTRATIEFORMULIER NIET VOLLEDIG INGEVULD AAN CLUB CAR GERE-TOURNEERD WORDT TEN TIJDE VAN DE OORSPRONKELIJKE AANKOOP, MOET DE KOPER BIJ IEDERE GARANTIECLAIM EEN BEWIJS VAN AANKOOPDATUM OVERLEGGEN.

## **2. UITZONDERINGEN**

Uitgezonderd van elke transport- en gebruiksvoertuiggarantie zijn alle zekeringen, filters, stickers (behalve veiligheidsstickers), bougies, smeermiddelen, afwerkstukken, zitplaatsen, gebruikelijke slijtageonderdelen zoals de oplaadplug en -bak, remschoenen, drijfriemen, borstels, bushings, lampen, matten en kussens, onderhoudsbijstellingen, cosmetische verslechtering en onderdelen die slechter worden of falen door blootstelling of normale slijtage. Batterijen, de batterijlader, boordcomputer en halfgeleider-snelheidsbegrenzer worden gedekt door aparte CLUB CAR-garanties. Banden worden gedekt door de bandenfabrikant. Ook uitgesloten van alle transport- en gebruiks-garantie is schade aan een voertuig of onderdeel dat voortvloeit uit een andere oorzaak dan een defect, inclusief onredelijke of onbedoelde stress of gebruik, onjuiste installatie van accessoires, installatie van onderdelen die niet bij de oorspronkelijke uitrusting behoren, overbelasting, ongeval, wijzigingen, misbruik of verwaarlozing.

Transportkosten voor garantieonderhoud zijn ook van deze garantie uitgesloten.

## **3. ONGELDIG MAKEN VAN GARANTIE**

DEZE EN ELKE ANDERE GARANTIE WORDT ONGELDIG ALS HET VOERTUIG WORDT MISBRUIKT OF OP ENIGE ANDERE ONBEDOELDE WIJZE GEBRUIKT WORDT, DAN WEL TEKENEN VERTOONT DAT HET OP EEN OF ANDERE WIJZE GEWIJZIGD WERD, INCLUSIEF, MAAR NIET BEPERKT TOT, WIJZIGINGEN AAN DE TOERENREGELAAR, HET REMSYSTEEM, DE BESTURING, VERSNELLINGSBAK EN ACHTERBRUG, OF ANDERE BEDIENINGSSYSTEMEN WAARDOOR HET VOERTUIG BUITEN DE CLUB CAR-SPECIFICATIES WERKT. DE GARANTIE WORDT OOK ONGELDIG ALS HET VOERTUIG TEKENEN VERTOONT DAT REDELIJK OF NOODZAKELIJK ONDERHOUD, ZOALS AANGEGEVEN IN DE HANDLEIDING VOOR DE EIGENAAR EN DE ONDERHOUDSHANDLEIDING, NIET TIJDIG EN JUIST IS UITGEVOERD ZOALS IN DEZE HANDLEIDINGEN WORDT AANGEGEVEN.

#### **4. ENIG VERHAAL**

DE ENIGE AANSPRAKELIJKHEID VAN CLUB CAR KRACHTENS DEZE BEPERKTE GARANTIE OF IN ELKE ACTIE, HETZIJ GEBASEERD OP GARANTIE, CONTRACT, VERWAARLOZING, STRIKTE PRODUCTAANSPRAKELIJKHEID DAN WEL ANDERE, IS BEPERKT TOT REPARATIE OF VERVANGING, NAAR KEUZE VAN CLUB CAR, VAN EEN VOERTUIG OF ONDERDEEL DAARVAN DAT CLUB CAR ACHT DEFECT TE ZIJN. ONDER "VERVANGEN" VERSTAAT MEN HET KOSTELOOS LEVEREN (TIJDENS DE TOEPASSELIJKE BEPERKTE GARANTIEPERIODE) VAN EEN NIEUW VOERTUIG OF EEN DOOR DE FABRIEK GERENOVEERD VOERTUIG OF ONDERDEEL DAT IDENTIEK OF GELIJKWAARDIG IS AAN HET DOOR DE GARANTIE GEDEKTE PRODUCT OF ONDERDEEL. ONDER "REPAREREN" VERSTAAT MEN HET KOSTELOOS HERSTELLEN VAN EEN DEFECT AAN HET VOERTUIG OF EEN ONDERDEEL ERVAN TIJDENS DE TOEPASSELIJKE BEPERKTE GARANTIEPERIODE. INDIEN CLUB CAR VERKIEST HET VOERTUIG TE REPAREREN, KAN ZIJ DOOR DE FABRIEK GEREVISEERDE ONDERDELEN OF COMPONENTEN GEBRUIKEN. ALLE ONDERDELEN DIE ONDER DE GARANTIE WORDEN VERVANGEN, WORDEN EIGENDOM VAN CLUB CAR.

#### **5. HOE U EEN GARANTIECLAIM INDIENT**

Om een garantieclaim in te dienen krachtens deze beperkte garantie, moet u het voertuig of het defecte onderdeel daarvan naar een geautoriseerde transport-/gebruiksvoertuigdealer brengen, of het defecte onderdeel met vooruitbetaalde vrachtkosten opsturen naar de WARRANTY ADMINISTRATION, CLUB CAR, INC., 4125 Washington Road, Augusta, Georgia 30809, USA.

#### **6. AFWIJZING**

**DEZE BEPERKTE GARANTIE IS EXCLUSIEF. CLUB CAR GEEFT GEEN ENKELE ANDERE GARANTIE, UITDRUKKELIJK OF IMPLICIET. ELKE GEÏMPliceERDE GARANTIE VAN VERKOOPBAARHEID OF GESCHIKTHEID VOOR EEN BEPAALD DOEL, DIE DE IN DEZE GARANTIE GESPECIFICEERDE VERPLICHTINGEN OF TIJDSLIMIET OVERSCHRIJDT WORDT HIERBIJ DOOR CLUB CAR AFGEWEEZEN, EN VAN DEZE GARANTIE UITGESLOTEN. DE KOPER EN CLUB CAR KOMEN UITDRUKKELIJK OVEREEN DAT HET VERHAAL VAN REPARATIE OF VERVANGING VAN HET DEFECTE VOERTUIG OF ONDERDEEL DAARVAN HET EXCLUSIEVE EN ENIGE VERHAAL VAN DE KOPER IS. CLUB CAR VERSCHAFT GEEN ENKELE ANDERE GARANTIEVERTEGENWOORDIGING, EN GEEN VERTEGENWOORDIGER, WERKNEMER OF DEALER VAN CLUB CAR BEZIT DE BEVOEGDHEID ENIGE VERTEGENWOORDIGING, BELOFTE OF OVEREENKOMST AAN TE GAAN, DIE OP WELKE WIJZE DAN OOK AFWIJKT VAN DEZE GARANTIEVOORWAARDEN.**

#### **7. GEEN RESULTERENDE SCHADE**

**IN GEEN GEVAL ZAL CLUB CAR AANSPRAKELIJK ZIJN VOOR ENIGE INCIDENTELE OF RESULTERENDE SCHADE INCLUSIEF, MAAR NIET BEPERKT TOT, VERLIES DAT BETREKKING HEEFT OP ANDERE BEZITTINGEN DAN HET VOERTUIG, GEBRUIKSVERLIES, TIJDVERLIES, ONGERIEF OF ENIG ANDER ECONOMISCH VERLIES.**

Sommige staten staan geen beperkingen toe op de tijdsduur van een geïmpliceerde garantie, noch op uitzonderingen of beperking van incidentele of resulterende schade. Om die reden is het mogelijk dat bovengenoemde beperkingen of uitzonderingen niet op u van toepassing zijn.

Deze garantie verschaft u speciale wettelijke rechten, en het is mogelijk dat u ook andere rechten heeft, die van staat tot staat kunnen verschillen.

#### **8. INFORMATIE**

Voor meer informatie neemt u contact op met de WARRANTY ADMINISTRATION, CLUB CAR, INC., P.O. Box 204658, Augusta, Georgia 30917-4658, USA, 706-863-3000.

#### **9. WAARSCHUWING**

Alle wijzigingen of veranderingen aan een voertuig die buiten de fabrieksspecificaties vallen, met inbegrip van die wijzigingen die de gewichtsverdeling, stabiliteit of snelheid van het voertuig beïnvloeden, kunnen ernstig persoonlijk letsel of de dood veroorzaken.

Handleiding nr. 1020687-07  
Uitgavecode 0898B0199A

**Carryall/Gasoline**  
Club Car, Inc., P.O. Box 204658  
Augusta, GA 30917-4658